

## iQ500, Lavadora de carga frontal, 9 kg, 1400 r.p.m., Acero antihuellas WG44G2FAES



Resultados sobresalientes con programas rápidos de lavado, dosificación automática inteligente i-Dos y programa antimanchas automático para evitar el pretratamiento manual.

- ✓ i-Dos - Dosifica automáticamente la cantidad exacta de detergente y agua.
- ✓ varioSpeed: acorta los programas o lava en solo 15 minutos.
- ✓ Función antiManchas: elimina cuatro tipos de manchas difíciles sin tratamiento previo.
- ✓ Eficiencia energética Clase A: Nuestra lavadora con mayor ahorro de energía.
- ✓ smartFinish: Alisa las arrugas para ahorrar tiempo de planchado.

### Equipamiento

#### Datos técnicos

Clase de eficiencia energética: .....	A
Ponderación de consumo de energía en kWh por 100 ciclos de lavado del programa eco 40-60: .....	49 kWh
Capacidad máxima en kg: .....	9.0 kg
Consumo de agua del programa eco en litros por ciclo: .....	50 l
Duración del programa eco 40-60 en horas y minutos a capacidad nominal: .....	3:48 h
Eficiencia de centrifugado-secado del programa eco 40-60: .....	B
Clase de emisiones de ruido aéreo: .....	A
Emisiones de ruido aéreo: .....	70 dB(A) re 1 pW
Diseño: .....	Libre instalación
Altura de la encimera extraíble: .....	-5 mm
Dimensiones del aparato: alto x ancho x fondo (sin puerta): ...	845 x 598 x 590 mm
Peso neto: .....	75.5 kg
Potencia: .....	2300 W
Intensidad corriente eléctrica: .....	10 A
Tensión: .....	220-240 V
Frecuencia: .....	50 Hz
Longitud del cable de alimentación eléctrica: .....	160.0 cm
Bisagra de la puerta: .....	Izquierda
Ruedas de desplazamiento: .....	No
Código EAN: .....	4242003953204
Tipo de instalación: .....	Libre instalación



### Accesorios opcionales

WX975600	Accesorio
WZ10131	Manguera de extensión para entrada agua

## iQ500, Lavadora de carga frontal, 9 kg, 1400 r.p.m., Acero antihuellas WG44G2FAES

### Equipamiento

#### Prestaciones

- i-Dos: autos dosificación inteligente de detergente y suavizante
- Motor iQdrive con 10 años de garantía
- Capacidad: 9 kg
- Velocidad máx. de centrifugado: 1400 r.p.m.
- Display LED touch con indicador de carga
- Tecnología waterPerfect™ Plus: Gestión inteligente del agua incluso con cargas pequeñas, gracias a la tecnología de sensores.
- Programas de lavado: algodón, easy care, delicados/seda, lana
- Programas especiales: limpieza de tambor, microfibras+impregnación, desaguado/centrifugado, mix, aclarado, express 15/30 min, automático delicado
- Programa automático: lavado y dosificación controlados por sensores
- Funciones: AutoDosificación, menos plancha, antiManchas, selector de temperatura, varioSpeed, Prelavado, inicio/pausa+carga/exclusión del centrifugado
- smartFinish: reduce las arrugas en prendas secas con un aporte de vapor
- Función varioSpeed: permite lavar hasta un 65% más rápido con resultados perfectos
- Sistema antiManchas automático: 4 tipos de manchas
- Función pausa+carga: añade prendas olvidadas durante el ciclo de lavado
- Volumen del tambor: 65 litros
- Iluminación interior del tambor
- AquaSensor, sensor que analiza el grado de suciedad del agua.
- aquaStop® con garantía de por vida en caso de fuga de agua por fallo del sistema
- Paneles laterales antivibración

#### Consumos

- Clase de eficiencia energética<sup>1</sup>: A
- Consumo de energía<sup>2</sup> / Consumo de agua<sup>3</sup>: 49 kWh / 50 litros
- Nivel de ruido: 70 dB (A) re 1 pW
- Eficiencia nivel de ruido: A

#### Información técnica

- Posibilidad de instalación bajo encimera en muebles de altura 85 cm o más
- Dimensiones (alto x ancho): 84.5 cm x 59.8 cm
- Fondo del aparato: 59.0 cm
- Profundidad de la lavadora, sin incluir la puerta: 63.6 cm
- Profundidad de la lavadora con la puerta abierta: 107.3 cm

<sup>1</sup> Dentro del rango de A (más eficiente) a G (menos eficiente)

<sup>2</sup> Consumo de energía por 100 ciclos (con el programa Eco 40-60)

<sup>3</sup> Consumo de agua ponderado por ciclo (con el programa Eco 40-60)

\* Los valores son redondeados

\* Ver términos de la garantía en [www.siemens-home.bsh-group.com/es/servicio-oficial/garantia/aquastop](http://www.siemens-home.bsh-group.com/es/servicio-oficial/garantia/aquastop)

\*\*\* Comparación entre la duración del programa Easy-care 40°C y la duración del programa Easy-care 40°C con la función varioSpeed activada

**iQ500, Lavadora de carga frontal,  
9 kg, 1400 r.p.m., Acero  
antihuellas  
WG44G2FAES**

Dibujos acotados

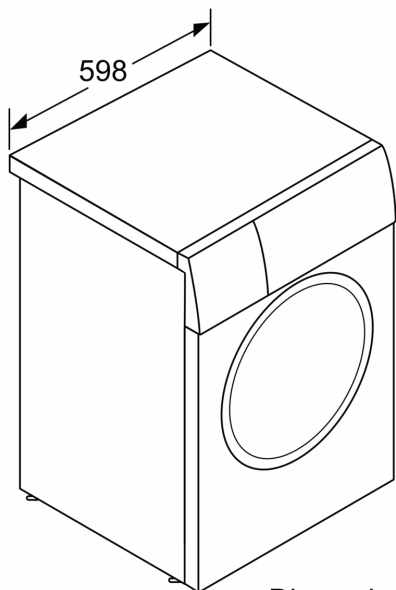

Dimensiones en mm

Dimensiones en mm

