



AirFry HCB 6646 Horno Multifunción con función especial AirFry y 9 funciones de cocinado



HydroClean



SurroundTemp



Capacidad de
70L



Guía
telescópica
Plus Extension

DESCRIPCIÓN

Horno Multifunción con función especial AirFry y 9 funciones de cocinado

GAMA

Total

COLORES



REFERENCIA

REF. 111010026
EAN. 8434778018028



TEKA

AirFry HCB 6646

CARACTERÍSTICAS

Función automática AirFry
FryMaster Box, bandeja perforada especial para freír
Sistema de limpieza HydroClean® PRO
Multifunción SurroundTemp - 9 funciones de cocinado
Capacidad, bruta/neta: 71/70 litros
Clase energética A+
Programador táctil
Guías telescópicas
Puerta de dos cristales
Bandeja profunda esmaltada y rejilla

DIMENSIONES

Altura del producto (mm): 595
Anchura del producto (mm):
 595
Profundidad del producto (mm): 537+22
Longitud del producto (mm):
Peso neto (kg): 27

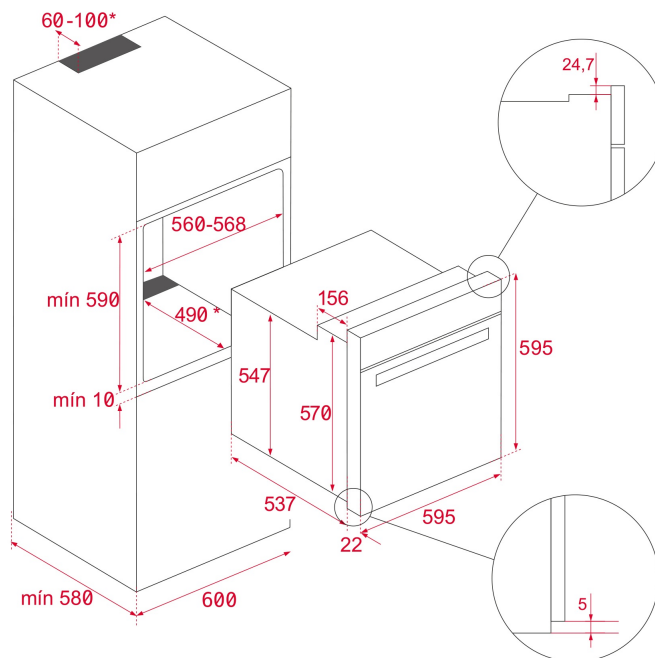

ESPECIFICACIONES TÉCNICAS

CARACTERÍSTICAS

Número de cavidades: 1
Cavidad esmaltada: Sí
Temperatura mínima del regulador (°C): 50
Temperatura máxima del regulador (°C): 250
Selector de funciones: 11+0
Funciones de cocinado: 9
Función calor superior + inferior : Sí
Función Grill: Sí
Función Maxigrill: Sí
Función Maxigrill + ventilador: Sí
Función calor inferior: Sí
Función calor inferior + turbo (Pizza): Sí
Función Turbo: Sí
Función ECO: Sí
Calentamiento rápido mecánico: Sí
Programador en pantalla táctil: Sí
Soporte cromado extraíble: Sí
Niveles de guías de bandeja: 5
Regulador de Temperatura Mín. (°C): 50
Regulador de Temperatura Max. (°C): 250

CONEXIÓN ELÉCTRICA

Potencia nominal máxima (W): 2615
Frecuencia (Hz): 50/60
Fuente de alimentación (V): 220-240
Longitud del cable (cm): 110
Consumo de la luz interior (W): 25

CONSUMO ENERGÉTICO

Consumo energético por ciclo en modo convencional (kWh):
0.86
Consumo energético por ciclo en modo de ventilación forzada (kWh): 0,68
Calor inferior (W): 1150
Grill(W): 1400
Maxigrill (W): 2500
Tradicional (W): 2550
Turbo (W): 2000
Turbo multifunción (W): 22
Motor del ventilador de refrigeración (W): 18

SISTEMA DE SEGURIDAD

Sistema de bloqueo de Panel: Sí
Protección del grill: Sí
Bandeja con sistema antivuelco: Sí
Termostato de seguridad: Sí

SISTEMAS DE LIMPIEZA

Acero inoxidable antihuellas: Sí
Esmalte Crystal Clean: Sí
Hydroclean PRO: Sí

ACCESORIOS

Bandeja profunda (50 mm): 1
Parrilla estándar: 1

EFICIENCIA ENERGÉTICA

Clase de Eficiencia Energética: A+
Índice de eficiencia energética (EEI): 81

FICHA DE INFORMACIÓN DEL PRODUCTO - REGLAMENTO DELEGADO (UE) 65/2014

Product Information Sheet (Ovens) - Delegated Regulation (EU) 65/2014

Nombre del proveedor o marca comercial: TEKA
Número de cavidades: 1

Cavidad 1

Índice de eficiencia energética: 81
Clase de eficiencia energética: A+
Consumo energético por ciclo (modo convencional): 0.86
Consumo energético por ciclo (modo circulación forzada): 0,68
Volumen: 71



AirFry HCB 6646

ETIQUETA ENERGÉTICA

The energy label for the TEKA HCB 6646 Air Fryer features the following information:

- Brand and Model:** TEKA HCB 6646
- Energy Class:** A+ (indicated by a black arrow pointing to the A+ level on the scale)
- Energy Scale:** A+++ (dark green), A++ (green), A+ (light green), A (yellow), B (orange), C (red), D (dark red)
- Volume:** 70 L (indicated by a laptop icon)
- Energy Consumption (per cycle):**
 - 0.80 kWh/cycle* (indicated by a square icon)
 - 0.68 kWh/cycle* (indicated by a circular fan icon)
- Language Legend:** * energia - cyclus - portion - zykus - porciójazus - ciclo - tsükkel - ohjelma - ciklus; ciklas - cikls - ciklu - cyclus - cykl - ciclu - program - cykel
- Standard:** 65/2014