

Serie 4, Lavavajillas totalmente integrable, 45 cm, Puerta deslizante SPH4EKX17E



Accesorios opcionales

SGZ0BI02	Perfiles laterales en acero 81,5 cm
SGZ1010	Accesorio lavavajillas ext. AquaStop
SGZ8BI00 :	
SMZ1051EU :	
SMZ5000	Accesorio
SMZ5002	Accesorio
SMZ5300	Soporte para 4 copas

Equipamiento interior para una carga cómoda y flexible. Control a través de dispositivos móviles a través de la aplicación Home Connect. Sistema de puerta deslizante para cocinas con zócalos bajos e incluso para instalación en alto.

- **Función Extra Secado:** proporciona un secado extra para conseguir resultados perfectos.
- **Cestas VarioFlex Slimline:** máxima flexibilidad para todo tipo de vajillas
- **Cesta superior RackMatic 3 niveles puedes regular con absoluta seguridad la altura de la cesta superior hasta 5 cm en 3 niveles diferentes, incluso con la cesta llena.**
- **Silence Plus:** el lavavajillas silencioso de 44 dB.
- **Home Connect:** electrodomésticos con conectividad inteligente a internet para facilitar las tareas.

Datos técnicos

Clase de eficiencia energética ¹ : B
Consumo de energía por 100 ciclos programa ECO ² : 51 kWh/100 ciclos
Nº máx. servicios: 10
Consumo de agua programa ECO por ciclo ³ : 8.7 l
Duración del programa ⁴ : 3:55 h
Nivel de ruido: 44 dB(A) re 1pW
Clase de nivel de ruido: B
Tipo de construcción: Integrable
Altura de la encimera extraíble: 0 mm
Dimensiones del aparato: 815 x 448 x 550 mm
Dimensiones de instalación necesarias (H x W x D): 815-875 x 450 x 550 mm
Fondo con puerta abierta a 90 grados: 1150 mm
Patas regulables: Sí - todas en la parte frontal
Ajuste máximo de las patas: 60 mm
Zócalo regulable: Ambos, horizontal y vertical
Peso neto: 30.7 kg
Peso bruto: 32.5 kg
Potencia: 2400 W
Intensidad corriente eléctrica: 10 A
Tensión: 220-240 V
Frecuencia: 50; 60 Hz
Longitud del cable de alimentación eléctrica: 175 cm
Tipo de enchufe: Schuko a tierra
Longitud del manguito de entrada: 165 cm
Longitud del manguito de salida: 205 cm
Código EAN: 4242005544080
Tipo de instalación: Integrable



¹ Dentro del rango de clases de eficiencia energética de A a G.
² Consumo de energía en kWh por 100 ciclos (en el programa Eco 50 °C)
³ en el programa Eco 50 °C
⁴ Duración del programa Eco 50 °C

Serie 4, Lavavajillas totalmente integrable, 45 cm, Puerta deslizante SPH4EKX17E

Equipamiento interior para una carga cómoda y flexible. Control a través de dispositivos móviles a través de la aplicación Home Connect. Sistema de puerta deslizante para cocinas con zócalos bajos e incluso para instalación en alto.

Eficiencia energética y consumos

- Clase de eficiencia energética¹: B
- Consumo de energía² / agua³: 51 kWh / 8.7 litros
- Capacidad: 10 servicios
- Duración del programa⁴: 3:55 (h:min)
- Nivel de ruido: 44 dB(A) re 1 pW
- Clase de eficiencia sonora: B
- Nivel de ruido (programa nocturno): 43 dB(A) re 1 pW

Programas y funciones

- 6 programas de lavado: Eco 50 °C, Automático 45-65 °C, Intensivo 70 °C, Rápido 60 °C, Silencio 50 °C y Favorito (prelavado)
- Programa Prelavado: configurado en la tecla "Favorito"
- 4 funciones especiales: Inicio remoto, Extra Secado, Zona intensiva, SpeedPerfect+
- Programa especial: Limpieza de la cuba
- Funciones adicionales vía Home Connect app: Higiene Plus, Silence on demand

Prestaciones

- Secado eficiente: opción de apertura automática de la puerta al finalizar el ciclo
- AquaSensor: programa automático
- Motor EcoSilence, mínimo ruido y mejor eficiencia
- Cuba interior del lavavajillas de acero inoxidable. 10 años de garantía en la cuba

Equipamiento

- Cestas VarioFlex
- Cesta superior RackMatic regulable en 3 alturas
- Ruedines de baja fricción en la cesta inferior
- Protección antideslizante en la cesta superior
- Freno en cesta inferior evitando posibles descarrilamientos
- 2 varillas abatibles en la cesta superior
- 2 varillas abatibles en la cesta inferior
- Soporte para grandes cubiertos en la cesta superior
- Cestillo para cubiertos
- 2 soportes para tazas en la cesta superior
- Soporte para tazas en cesta inferior
- Accesorio para copas incluido

Control del aparato

- Home Connect: controla tu electrodoméstico desde cualquier lugar a través de la app
- Controles en el borde superior de la puerta
- Idioma predeterminado de fábrica del display(inglés).

- InfoLight: proyección de luz en el suelo para saber que está en funcionamiento
- Información de tiempo restante en el display
- Señal acústica de fin de programa
- Programación diferida hasta 24 h

Información adicional

- AquaStop: sistema de protección antifugas. Garantía de por vida
- Lavavajillas con puerta deslizante
- GlassProtect: máximo cuidado de tu vajilla más delicada
- Embudo de reposición de la sal
- Protector vapores

Información técnica

- Dimensiones del aparato (alto x ancho x fondo): 81.5 x 44.8 x 55 cm

¹ Dentro del rango de eficiencia energética desde A (más eficiente) hasta G (menos eficiente)

² Consumo de energía en kWh por 100 ciclos (en programa ECO 50 °C)

³ Consumo de agua en litros por ciclo (en programa ECO 50 °C)

⁴ Duración del programa ECO 50 °C

* Información sobre los términos y condiciones de la garantía en la web.

Serie 4, Lavavajillas totalmente integrable, 45 cm, Puerta deslizante SPH4EKX17E

dimensiones en mm

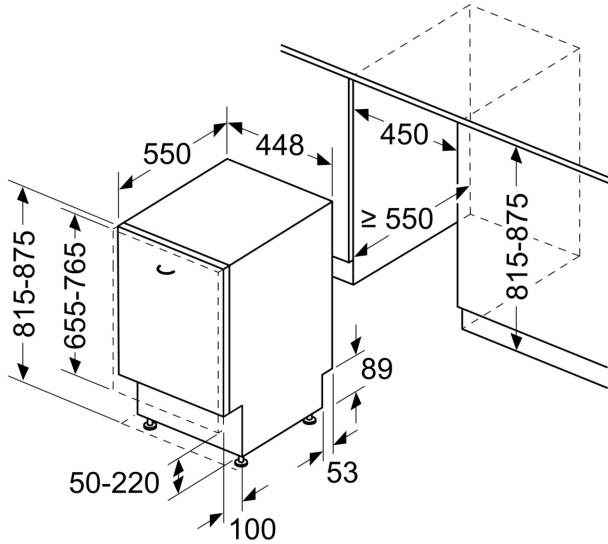

dimensiones en mm

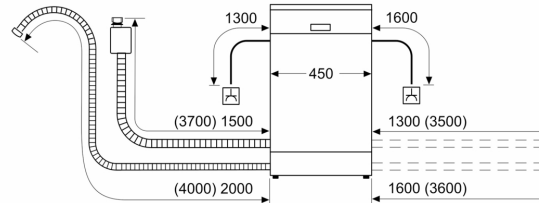

⏏ enchufe
 () valores con juego de prolongación