

Lavadora de carga frontal, 9 kg, 1400 rpm
3TS994XT



3TS994XT

- Clase de eficiencia energética C (dentro del rango de A a G)*
- Motor ExtraSilencio con 10 años de garantía.
- AquaControl Plus: ajuste de la entrada de agua en función de la carga para obtener los mejores resultados con el mínimo consumo de agua
- Capacidad: 9 kg.
- Selección de centrifugado de 1400 a 400 r.p.m.** con exclusión de centrifugado final.
- Función Más rápido: hasta un 65% menos de tiempo.
- Display LED con indicación de carga.
- Indicación de tiempo restante, estado de programa y fin diferido hasta 24 h.
- Programas especiales: Súper rápido 15/30 min., Rápido/mix, Camisas, Ropa impermeable, Ropa oscura, Edredones sintéticos, Limpieza del tambor.
- Funciones: Menos plancha, Prelavado, Selección de temperatura, Reducción de centrifugado.
- Función Pausa+carga: apertura de la puerta durante el ciclo de lavado.
- Sistema automático de distribución de ropa: Sensor 3G.
- Cubeta de detergente autolimpiante.
- Tambor VarioSoft con palas asimétricas.
- Paneles laterales antivibración.
- Protección múltiple de agua.
- Bloqueo de seguridad para niños.
- Posibilidad de instalación bajo encimera en muebles de altura 82 cm o más

Accesorios opcionales

WMZ20430 ACCESORIO LAVADORA

WMZ2200 ACCESORIO LAVADORA

WMZ2381 ACCESORIO LAVADORA

Accesorios incluidos

4242006294502

**Lavadora de carga frontal, 9 kg, 1400 rpm
3TS994XT**

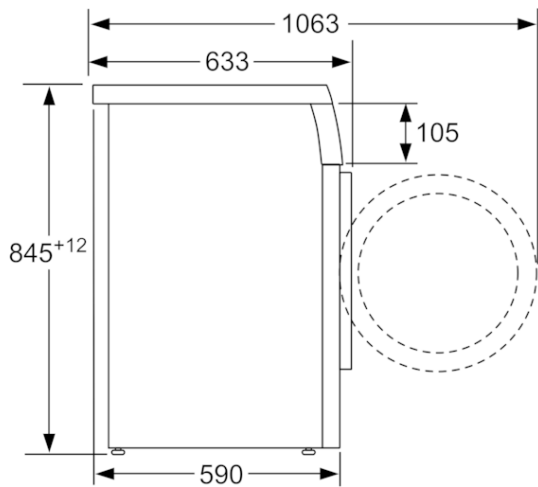

Dimensiones en mm

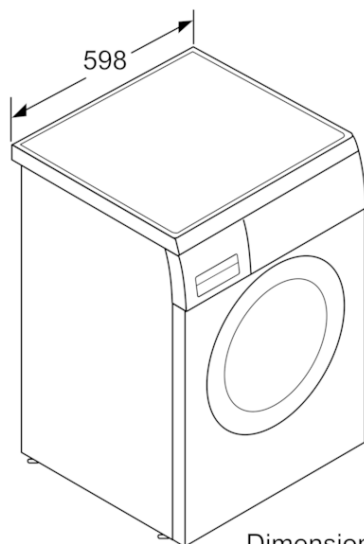

Dimensiones en mm

Características

Clase de eficiencia energética (norma (UE) 2017/1369): C
 Ponderación de consumo de energía en kWh por 100 ciclos de lavado del programa eco 40-60 (EU 2017/1369): 66
 Capacidad máxima en kg (EU 2017/1369): 9,0
 Consumo de agua del programa eco en litros por ciclo (EU 2017/1369): 44
 Duración del programa eco 40-60 en horas y minutos a capacidad nominal (EU 2017/1369): 3:37
 Eficiencia de centrifugado-secado del programa eco 40-60 (EU 2017/1369): B
 Clase de emisiones de ruido aéreo (EU 2017/1369): A
 Emisiones de ruido aéreo (EU 2017/1369): 72
 Tipo de construcción: Independiente
 Altura de la encimera extraíble (MM): 820
 Dimensiones del aparato: alto x ancho x fondo (sin puerta): 845 x 598 x 590
 Peso neto (kg): 69,225
 Potencia de conexión (W): 2300
 Intensidad corriente eléctrica (A): 10
 Tensión (V): 220-240
 Frecuencia (Hz): 50
 Certificaciones de homologación: CE, VDE
 Longitud del cable de alimentación eléctrica (cm): 160
 Bisagra de la puerta: Izquierda
 Ruedas de desplazamiento: No
 Consumo eléctrico standby/red. Consultar el manual de instrucciones sobre cómo desactivar el módulo WiFi.:
 Temporizador en espera/red:
 Código EAN: 4242006294502
 Repair index:

Tipo de instalación: Encastrable bajo encimera

Características de consumo y conexión

2021-07-10