



HBE 615 ME Horno Polivalente Multifunción de 60 cm



HydroClean



Capacidad de
70L



Guía
telescópica
Plus Extension

DESCRIPCIÓN

Horno Polivalente Multifunción de 60 cm

GAMA

Easy

COLORES



REFERENCIA

REF. 111280003
EAN. 8434778005400



TEKA

HBE 615 ME

CARACTERÍSTICAS

Sistema de limpieza Teka Hydroclean® ECO
Multifunción polivalente - 6 funciones de cocinado
Programador mecánico de paro de cocción
Sistema de una guía extraíble Plus-Extension, cinco
alturas de cocinado
Puerta dos cristales
Bandeja profunda especial asados y parrilla (con sistema
antivuelco)
Acero inoxidable antihuella

DIMENSIONES

Altura del producto (mm): 595
Anchura del producto (mm):
 595
Profundidad del producto (mm): 537+22
Longitud del producto (mm):
Peso neto (kg): 25

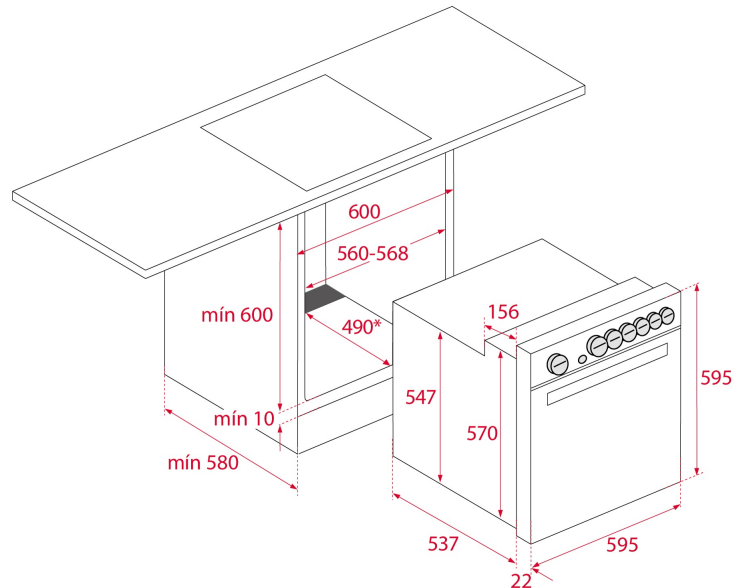

ESPECIFICACIONES TÉCNICAS

CARACTERÍSTICAS

Certificados: N / CE / CCA / CB/ EAC
Número de cavidades: 1
Cavidad esmaltada: Sí
Temperatura mínima del regulador (°C): 50
Temperatura máxima del regulador (°C): 250
Selector de funciones: 7+0
Funciones de cocinado: 6
Función grill+ calor inferior : Sí
Función Grill: Sí
Función grill + inferior + ventilador: Sí
Función calor inferior: Sí
Función ECO: Sí
Calentamiento rápido mecánico: Sí
Temporizador: Sí
Soporte cromado extraíble: Sí
Niveles de guías de bandeja: 5
Regulador de Temperatura Mín. (°C): 50
Regulador de Temperatura Max. (°C): 250

CONEXIÓN ELÉCTRICA

Potencia nominal máxima (W): 2615
Frecuencia (Hz): 50/60
Fuente de alimentación (V): 220-240
Longitud del cable (cm): 110
Consumo de la luz interior (W): 25

CONSUMO ENERGÉTICO

Consumo energético por ciclo en modo convencional (kWh):
0.82
Consumo energético por ciclo en modo de ventilación forzada (kWh): 0,71
Calor inferior (W): 1150
Grill(W): 1400
Maxigrill (W): 2500
Tradicional (W): 2550
Turbo multifunción (W): 22
Motor del ventilador de refrigeración (W): 18

SISTEMA DE SEGURIDAD

Protección del grill: Sí
Bandeja con sistema antivuelco: Sí
Termostato de seguridad: Sí

SISTEMAS DE LIMPIEZA

Acero inoxidable antihuellas: Sí
Esmalte Crystal Clean: Sí
Hydroclean ECO: Sí

ACCESORIOS

Bandeja de hornear: 0
Bandeja profunda (50 mm): 1
Bandeja SteamBox: 0
Bandeja de cristal: 0
Parrilla estándar: 1

EFICIENCIA ENERGÉTICA

Clase de Eficiencia Energética: A
Índice de eficiencia energética (EEI): 84,7

FICHA DE INFORMACIÓN DEL PRODUCTO - REGLAMENTO DELEGADO (UE) 65/2014

Product Information Sheet (Ovens) - Delegated Regulation (EU) 65/2014

Nombre del proveedor o marca comercial: TEKA
Número de cavidades: 1

Cavidad 1

Índice de eficiencia energética: 84,7
Clase de eficiencia energética: A
Consumo energético por ciclo (modo convencional): 0.82
Consumo energético por ciclo (modo circulación forzada): 0,71
Volumen: 71



HBE 615 ME

ETIQUETA ENERGÉTICA

ENERG Y UA
енергия - ενεργεια
IE IA

TEKA HBE 615 ME

A+++
A++
A+
A
B
C
D

70 L

0.82 kWh/cycle*
0.71 kWh/cycle*

* unekas - cyclus - portion - zykhus - nrolypouasa - ciclo - tsükkel - ohjelma - ciklus - ciklas - cikls - ciklu - cyclus - cykl - ciklu - program - cykel

65/2014