

Catálogo

Abril 2025



Índice

Electrodomésticos Siemens	3
Servicios y promociones	4
A tu Servicio	5
Home Connect	6
Hornos	7
Compactos y microondas	16
Placas	21
Extracción	35
Lavado y secado	50
Lavavajillas	61
Frío y congelación	72
Información técnica	91

Modos demo
Planos de instalación
Tablas técnicas





El diseño evoluciona, Siemens también

Todo cambia menos la esencia

Nada realmente significativo cambia sin la ambición de un equipo. En Siemens queremos seguir avanzando contigo. Cada día, desarrollamos los electrodomésticos más tecnológicos e inteligentes siguiendo las últimas tendencias. Y es que las cocinas ya no son solo cocinas, son espacios abiertos, de trabajo, de encuentro, espacios cada vez más integrados, conectados entre sí y contigo.

Nuestro reto no se limita a desarrollar electrodomésticos innovadores que superen tus expectativas, sino de permitirte diseñar una cocina que defina tu estilo de vida.

Siemens nunca te falla

5 años
Garantía Total

Creemos en lo que hacemos

Por eso, al comprar cualquier electrodoméstico Siemens puedes disfrutar de 5 años de Garantía Total. Un servicio profesional proporcionado por nuestros técnicos, especialmente preparados para la reparación de electrodomésticos de la marca Siemens. Incluye costes de reparación, piezas de repuesto, mano de obra y desplazamiento. Solicita la promoción y consulta condiciones en: www.siemens-home.bsh-group.com/es/promociones

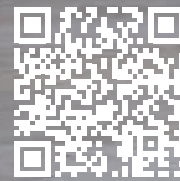

Solicita aquí tus
5 años de
Garantía Total.



10 años
cuba del
lavavajillas

Garantía en la cuba del lavavajillas

El interior de todos los lavavajillas Siemens está compuesto por hojas de acero inoxidable de alta calidad, tecnologías de producción y conexión adaptadas a este material y un tratamiento especial para superficies. Siemens concede una garantía adicional que cubre la corrosión del interior del lavavajillas.

10 años
motor
iQdrive™*

Garantía en el motor iQdrive™

Además de una innovadora tecnología, las lavadoras, campanas y placas con extractor integrado Siemens¹ ofrecen una calidad duradera en su interior. El motor iQdrive™ de Siemens, es el más eficiente y robusto del mercado. Al no tener escobillas evita los rozamientos, reduciendo las pérdidas de calor y los niveles de ruido, y asegurando una mayor eficiencia.

15 años
disponibilidad
de repuestos

15 años de repuestos

Nuestras piezas de repuestos originales son sinónimo de adaptabilidad y seguridad y por ello garantizan el máximo rendimiento del electrodoméstico, y además, permanecen disponibles hasta 15 años².

Garantía
de por vida

Garantía contra los daños producidos por el agua

Cuando el sistema de seguridad antifugas aquaStop® detecta una pérdida de agua, sea en la toma de entrada o una fuga en el propio producto, corta el suministro de entrada de agua impidiendo que pueda salir al exterior, evitando así, posibles daños en lavadoras y lavavajillas. Siemens garantiza esta seguridad durante toda la vida útil del aparato.

⁽¹⁾ Consultar modelos con motor iQdrive™ en fichas de producto y tablas técnicas.

⁽²⁾ En la medida en que sea funcionalmente relevante y almacenable.

Siemens

A tu Servicio

Llámanos las 24 horas
los 7 días a la semana
al 976 305 714

Compromiso
48 horas

Reparación asegurada en 48 horas

Sí. Nos comprometemos a reparar tu electrodoméstico en 48 h.

De lo contrario, te regalamos 1 año de garantía adicional*.

Asesoramiento Home Connect

El equipo de expertos en Electrodomésticos Inteligentes Home Connect está a tu disposición para cualquier duda a través del teléfono **976 305 741**.

Además, si quieres disfrutar de un asesoramiento completo personalizado en electrodomésticos inteligentes por teléfono o videollamada reserva tu cita con nosotros y descubre los principales trucos de uso de tu nuevo electrodoméstico con un enfoque sostenible (ahorro de tiempo, energía, agua, detergente...)*.

Servicio pre-venta de asesoramiento en extracción

El equipo especialista en extracción elaborará un completo informe técnico, en el que se incluyen los datos fundamentales para que puedas elegir el tipo de campana que necesitas, la potencia de la campana extractora o cómo se comportará una vez que esté instalada. Escribe a consultas.campanas@bshg.com

*Consultar condiciones en siemens-home.bsh-group.com/es/



Servicios Siemens

Tarifa de servicios año 2025

	C/IVA 2025	C/IGIC 2025
Disposición servicio	29,94 €	26,48 €
Mano de obra		
Intervención mínima	30,31 €	26,81 €
Intervención hasta 36 minutos	36,37 €	32,17 €
Intervención hasta 42 minutos	42,43 €	37,53 €
Intervención hasta 48 minutos	48,50 €	42,89 €
Intervención hasta 54 minutos	54,56 €	48,26 €
Intervención hasta 60 minutos	60,62 €	53,62 €
Presupuesto no aceptado	27,68 €	24,48 €
Intervención sin avería	27,68 €	24,48 €
Almacenamiento / día	11,50 €	10,17 €
Precio minuto	1,01 €	0,89 €

SERVICIOS ESPECIALES

Servicios de instalación y acondicionamiento

Total Care Maintain (dentro de garantía) ⁽¹⁾	5,00 €
Total Care Maintain (fuera de garantía) ⁽²⁾	7,00 €
Instrucciones y Puesta en marcha	42,00 €
Instrucciones y Puesta en marcha 2 aparatos	58,00 €
Puesta en marcha 3 aparatos Home Connect	75,00 €
Instrucciones y Puesta en marcha por cada uno siguiente a los 2 primeros aparatos (€/ud)	13,50 €
Instalación y suministro tapa VDE lavadora bajo encimera	78,00 €
Instalación de columna Lavado/secado (Inc. Puesta en marcha)	80,00 €
Instalación de Kit de Unión Conjunto Side by Side Frigo+Congelador	71,00 €
Cambio de sentido de puertas en frigoríficos y combis	62,00 €
Cambio de sentido de puertas de frigoríficos y combis de puerta de cristal o de tamaño XXL	85,00 €
Desmontaje y Montaje Puertas Frigorífico Americano	76,50 €

Instalaciones y amueblamientos

Instalación unitaria de horno o placa independientemente	62,00 €
Instalación de placa y horno	82,00 €
Instalación de campana (decorativa de pared, horizontal o extraíble) ⁽³⁾	82,00 €
Instalación conexión de horno o placa y campana ⁽³⁾	99,00 €
Instalación de horno, campana y placa ⁽³⁾	125,00 €
Servicio Asesoramiento Preventa Campanas	99,00 €
Instalación lavadora / lavavajillas integrables ⁽⁴⁾	79,00 €
Instalación Frigorífico Integrable ⁽⁴⁾	120,00 €
Desinstalación Puertas + Integración Nuevo Frigo	158,00 €

Servicios de mantenimiento

Servicio Mantenimiento LIMA Service 1 Aparato Lavado	66,99 €
Servicio Mantenimiento LIMA Service Pack Lavadora + Lavavajillas	92,99 €
Servicio Mantenimiento LIMA Service Frigorífico Americano	92,99 €

Las tarifas mostradas son precios recomendados hasta el 31 de diciembre de 2025 sujetos a posibles modificaciones. En el caso de Ceuta y Melilla, consultar telefónicamente las tarifas. R.D. 58/1988 - ART. 8°. 1.1 - PRECIOS RECOMENDADOS (IVA incluido). Estos precios incluyen el trabajo descrito. Estos precios excluyen modificaciones de muebles y cualquier material ajeno necesario (cables, tubos, enchufes, llaves, cortes especiales, etc), que se facturarán aparte.

(1) Precio para frigoríficos americanos dentro de garantía: 8 € (península y Baleares) y 7,07 € (Canarias).

(2) Precio para frigoríficos americanos fuera de garantía: 10 € (península y Baleares) y 8,84 € (Canarias).

(3) Para campanas inclinadas de cristal, se añadirá el suplemento de 29 € a cualquiera de las tarifas de instalación de campanas.

(4) Solo en zonas con disponibilidad de instalador mueblista oficial.

Controla tu cocina sin tener que estar en ella

Desde tu smartphone, tablet o incluso solo con tu voz*



Si algo no funciona correctamente, nuestros técnicos se conectarán a tu electrodoméstico de forma remota, pudiendo solucionar la incidencia sin desplazarse a tu domicilio.

Escanea tu detergente para configurar la dosis adecuada en tu lavadora o averigua el programa de secado perfecto para las prendas que acabas de lavar.

Precalienta el horno de camino a casa, consulta el estado del programa, o recibe una notificación en el móvil cuando tu asado esté listo.

Controla la campana desde la placa o desde tu móvil, consulta cientos de recetas y envíalas directamente a la placa

Programa el lavavajillas en las horas más económicas, descarga programas adicionales y monitoriza el consumo de agua y energía tu electrodoméstico con las estadísticas de consumo.

Configura el modo vacaciones desde el móvil o recibe un aviso si te has dejado la puerta abierta

Disfruta de un electrodoméstico siempre en perfecto estado con el panel de Cuidado y mantenimiento.



BLOG Nuevo Asistente de energía 2.0

En Siemens estamos comprometidos con minimizar el impacto medioambiental y ponemos la tecnología en tu mano para poder ser más sostenibles sin renunciar a tu estilo de vida.

Tus electrodomésticos con Home Connect¹ cuentan con la funcionalidad **Asistente de energía** que permite visualizar en directo el coste de la energía en las diferentes franjas horarias. De esta forma, puedes decidir programar tu electrodoméstico durante las franjas horarias más económicas y, así, ahorrar en tu factura de la luz². Además, al utilizar los aparatos en las horas de menor consumo, contribuyes a que la generación de energía sea menos agresiva y más sostenible.

Ahora, puedes utilizarlo según tu tipo de tarifa eléctrica (regulada PVPC o de libre mercado), o incluso contribuir a que la generación de energía sea más sostenible, visualizando aquellas horas en las que se utiliza una mayor proporción de energía renovable y menor emisión de CO₂.

*Actualmente esta función está disponible con el Asistente de Google y Amazon Alexa.
⁽¹⁾ Disponible en hornos, lavadoras, secadoras y lavavajillas. ⁽²⁾ Los datos se basan en la información facilitada por la Red Eléctrica de España (REE) y se actualizan diariamente.

▶ Tú decides, él cocina

Hornos Siemens iQ700,
más intuitivos que nunca

Prestaciones de producto	8	→
Resumen de gama	11	→
Fichas de producto	12	→
Accesorios	15	→
Modos Demo	92	→
Planos de instalación	96	→
Tablas técnicas	112	→

Los hornos Siemens es inteligente y completamente intuitiva. Contrólos desde su gran pantalla a todo color fácil de usar, desde tu móvil, tablet, o incluso solo con tu voz*. **Selecciona uno de los platos** incluidos en el asistente de recetas y **elige el resultado deseado**: un acabado tierno y crujiente, un nivel de cocción específico, una cocción más rápida... **El horno ajustará automáticamente** el programa y todos los parámetros necesarios para lograr el mejor resultado personalizado.

Gracias a la inteligencia artificial, la predicción del tiempo restante de cocción en los programas con termosonda se vuelve **más precisa con cada uso**. Y, simplemente actualizando la aplicación, podrás acceder a **nuevos programas y opciones** que se desarrollen en los próximos años. Tu horno, siempre actualizado.

Y si tienes una incidencia, uno de **nuestros técnicos** especializados puede **conectarse** (con tu aprobación) **de forma remota** a tu electrodoméstico y averiguar, sin necesidad de desplazarse, cómo solucionarlo. En caso de requerir una nueva pieza, el técnico acudirá a tu domicilio con la pieza correcta sin visitas previas. Para que inviertas tu tiempo en lo que de verdad importa.

*Actualmente esta función está disponible con el Asistente de Google y Amazon Alexa.



Gama

🌐 Hornos

SIEMENS | 7



99 % cristal negro 100 % tú

Diseñada para destacar discretamente, la gama de hornos iQ700 Siemens se integra de forma elegante en tu cocina. La puerta de cristal negro sin perfiles y el panel de control sin mandos ni teclas, se complementan con un sutil tirador en color negro para ofrecer un diseño limpio. El fino perfil en acero inoxidable cepillado marca la diferencia, aportando un toque minimalista en cualquier espacio.

Las opciones de combinación son casi infinitas. Ya sea en horizontal o en columna, la amplia gama de hornos Siemens te permite configurar una pared de cocción a medida, con modelos en 60 y en 45 cm de alto, que se complementan a la perfección con nuestra cafetera integrable o el cajón calentaplatos.



Hasta con los ojos cerrados

Los **Displays TFT touch**, disponibles en tres tamaños, ofrecen un menú claro y un control fluido y totalmente intuitivo. La pantalla a color de alta resolución es suave al tacto y fácil de leer desde cualquier ángulo, garantizando una experiencia de navegación semejante a la de un smartphone.

Con el sistema de apertura **softMove**, abre y cierra la puerta de forma delicada. Y gracias al sistema de colocación rápida de los raíles **varioClip**, puedes fijarlos con total comodidad a cualquier altura del horno. Además, los raíles se extienden por completo para que puedas introducir y extraer los alimentos del horno de manera fácil y segura.

Tu tiempo es tuyo

Deja que tu horno se encargue de todo. Con la **autolimpieza pirolítica**, basta con pulsar un botón para que todos los restos de suciedad se conviertan en cenizas. Tú solo tendrás que retirar esas cenizas con un paño húmedo cuando termine el proceso. Además, 0,71 € son suficientes para realizar un proceso completo de **pirólisis***.

El **asistente de limpieza humidClean** es perfecto para limpiar el horno a diario de forma rápida y sencilla. Solo tienes que añadir agua jabonosa en la base del horno e iniciar el programa. La solución de agua y jabón vaporizada reblandecerá la suciedad impregnada para que puedas eliminarla fácilmente con un paño o cepillo suave.

La puerta de los hornos Siemens es mucho más fácil de limpiar. Desmóntala fácilmente accediendo a todos sus cristales de forma segura y ordenada, sin necesidad de herramientas.



*Una limpieza pirolítica consume entre 3,9 y 4,8 kWh en un horno de 60 cm, dependiendo de si es nivel 1 (125 minutos) o nivel 2 (150 minutos). Tomando el coste de la energía de 0,1823 €/kWh, el coste resultante en euros sería: desde 0,71 € (3,9 kWh x 0,1823 €/kWh) hasta 0,88 € (4,8 kWh x 0,1823 €/kWh). Datos publicados por EUROSTAT para el primer trimestre del 2023.

Descubre otra forma de cocinar

Los hornos iQ300 presentan un diseño adaptado a las tendencias actuales, sin mandos y con menor presencia de acero inoxidable, permitiendo una mayor integración en tu cocina. Todo ello sin comprometer la funcionalidad, manteniendo las mejores prestaciones de Siemens: aporte de vapor, limpieza pirolítica, recetas automáticas...

Con la **función airFry**, puedes usar tu horno como una freidora de aire. Consigue resultados similares a los de una fritura con aceite, pero reduciendo al mínimo el uso de aceites y grasas y, por lo tanto, la ingesta de calorías. Además, en comparación con una freidora de aire de sobremesa, la amplia cavidad del horno permite cocinar mayores cantidades.



Tres formas de cocinar con vapor

pulseSteam Pro

Los hornos iQ700 cuentan con un **depósito tras el panel de 1 litro de capacidad**. La generación de vapor fuera de la cavidad garantiza un control total del proceso con **3 niveles de aporte de vapor**, y permite rellenar el depósito sin tener que abrir la puerta ni interrumpir la cocción.

Gracias a este depósito de gran capacidad, el **horno 100 % vapor** cocina los alimentos en un entorno de humedad total, conservando mejor todas sus propiedades.

pulseSteam Plus

Gracias al **depósito de 220 ml** integrado en el panel, los hornos iQ300 con pulseSteam Plus ofrecen **un nivel de aporte de vapor de forma controlada**, garantizando resultados jugosos por dentro y crujientes por fuera. Al estar ubicado **fuera de la cavidad**, es posible rellenarlo sin interrumpir el proceso de cocción, asegurando siempre el mejor resultado.

pulseSteam

El horno iQ300 con pulseSteam cuenta con un **recipiente de 250 ml dentro de la cavidad**, perfecto si te estás iniciando en el mundo del vapor. Una resistencia especial, ubicada directamente bajo el recipiente, garantiza la generación de vapor desde el inicio del proceso de cocción, aportando jugosidad a tus platos.



Asados perfectos, sin límites

La **termosonda inalámbrica** de Siemens multiplica las posibilidades en tu cocina. Gracias a su **conexión por Bluetooth**, puedes controlar el punto de asado perfecto tanto en carnes como en pescados, ya sea en el horno, en la placa o incluso en una barbacoa. Sus cuatro puntos de medición garantizan siempre un resultado preciso.

Además, con la aplicación Home Connect puedes realizar un seguimiento de todo el proceso desde tu móvil, tablet o desde el propio horno, y recibir una notificación cuando el alimento haya alcanzado el punto deseado. El horno se desconectará automáticamente, por lo que solo quedará disfrutar de tu asado.



Todo al horno

¿Qué quieres cocinar?

Asados

Ya sean carnes, aves o pescados, utiliza la **termosonda** con tres puntos de medición para controlar el punto de cocción exacto de tus platos. Gracias a la predicción de tiempo restante, podrás visualizar tanto en la pantalla del horno como en la app de Home Connect, cuánto tiempo falta para que tu asado alcance el punto de cocción deseado.



Algo rápido

Los hornos con **varioSpeed** ofrecen tres electrodomésticos en uno: úsalos como un horno convencional, como un microondas, o aprovecha la cocción combinada de aire caliente y microondas para reducir hasta en un 50 % el tiempo de cocción.

▶ Con la función **coolStart** puedes preparar alimentos congelados sin necesidad de precalentar el horno. Introduce el alimento en el horno frío e inicia el programa: tu plato estará listo en mucho menos tiempo.

La práctica totalidad de los hornos Siemens ofrecen la opción de **precalentamiento rápido**. Con ella, tu horno alcanzará la temperatura deseada en menos tiempo, sin consumir más energía adicional.

Algo sano



Cocinar en un entorno **100 % vapor** permite que alimentos como pescados o verduras conserven mejor sus sabores, vitaminas, minerales y texturas. Reduce el uso de aceites, grasas, sal e incluso salsas. Los hornos iQ700 permiten cocinar en un entorno 100 % vapor con **temperaturas de hasta 120 °C**. El uso de temperaturas por encima de los 100 °C permite cocinar algunos alimentos en menos tiempo, conservando todavía mejor sus nutrientes.

La función **extra crujiente** es ideal para preparar chips de verduras, elimina el exceso de humedad en el interior del horno consiguiendo resultados más crujientes.

Y si quieres más, puedes descargar a través de la app de Home Connect el programa **airFry**, para utilizar **tu horno como una freidora de aire**.



BLOG

▶ Pan y postres

El **aporte de vapor**, con hasta tres niveles de humedad, ofrece frescura a tus postres y consigue en el pan una corteza crujiente y una miga esponjosa. También es perfecto para asados, obteniendo un resultado jugoso por dentro y crujiente por fuera. Y ahora, puedes agregar un golpe de vapor en cualquier momento del proceso de cocción.

Además, gracias al aporte de vapor puedes **fermentar masas** de forma rápida y sin que pierdan elasticidad. O **regenerar** platos preparados el día anterior, recuperando su textura y jugosidad, y logrando un resultado como si estuvieran recién hechos.



Hornos

Compactos y microondas

Placas

Extracción

Lavado y secado

Lavavajillas

Frío y congelación

Información técnica

Hornos

iQ700			iQ500		iQ300	
Hornos con microondas varioSpeed	Hornos con vapor	Multifunción	Multifunción		Aporte de vapor	Multifunción

Top  Home Connect

HM778GMB1 Precio ref. 2.299 €

- Horno con microondas
- Limpieza pirolítica
- TFT touch Pro
- 21 funciones
- Termosonda (3 puntos)

Top  Home Connect

HS736G3B1 Precio ref. 1.895 €

- 100% vapor (Pro)
- Asistente de limpieza humidClean
- TFT touch Plus
- 21 funciones
- Termosonda (3 puntos)

Top  Home Connect

HB778G3B1 Precio ref. 1.525 €

- Limpieza pirolítica
- TFT Touch Pro
- 13 funciones
- Termosonda (3 puntos)

Top  Home Connect

HB578GFS7 Precio ref. 915 €

- Limpieza pirolítica
- 8 funciones
- Termosonda

Top  Home Connect

HR572GBS3 Precio ref. 1.195 €

- Aporte de vapor (Plus)
- Limpieza pirolítica
- touchControl
- 8 funciones

Top  Home Connect

HB572AES3 Precio ref. 709 €

- Limpieza pirolítica
- LED con touchControl
- 7 funciones

Top  Home Connect

HM776GKB1 Precio ref. 2.019 €

- Horno con microondas
- Limpieza pirolítica
- TFT touch Plus
- 19 funciones

Top  Home Connect

HR776G1B1 Precio ref. 1.649 €

- Aporte de vapor (Pro)
- Limpieza pirolítica
- TFT touch Plus
- 19 funciones

Top  Home Connect

HB776G1B1 Precio ref. 1.229 €

- Limpieza pirolítica
- TFT touch Plus
- 13 funciones

Top  Home Connect

HB578GES7 Precio ref. 835 €

- Limpieza pirolítica
- 8 funciones

Top  Home Connect

HR532GBS3 Precio ref. 989 €

- Aporte de vapor (Plus)
- Asistente de limpieza humidClean
- touchControl
- 8 funciones

Top  Home Connect

HB574AER3 Precio ref. 689 €

- Limpieza pirolítica
- 7 funciones

Top  Home Connect

HM736GAB1 Precio ref. 1.745 €

- Horno con microondas
- Asistente de limpieza humidClean
- TFT touch Plus
- 19 funciones

Top  Home Connect

HR736G1B1 Precio ref. 1.435 €

- Aporte de vapor (Pro)
- Asistente de limpieza humidClean
- TFT touch Plus
- 19 funciones

Top  Home Connect

HB734G1B1 Precio ref. 975 €

- Asistente de limpieza humidClean
- TFT touch
- 13 funciones

Top  Home Connect

HB578GES3 Precio ref. 749 €

- Limpieza pirolítica
- 9 funciones

Top  Home Connect

HQ574AER3 Precio ref. 759 €

- Aporte de vapor
- Limpieza pirolítica
- 8 funciones

Top  Home Connect

HB534AER3 Precio ref. 489 €

- Asistente de limpieza humidClean
- 7 funciones

iQ500 Medidas especiales

Top  Home Connect

VB578D0S0 Precio ref. 2.139 €

- 90 cm
- Limpieza pirolítica
- 10 funciones

Top  Home Connect

VB558C0S0 Precio ref. 1.699 €

- 90 cm
- Asistente de limpieza humidClean
- 10 funciones

Top  Home Connect

HB537GES3 Precio ref. 589 €

- Asistente de limpieza humidClean
- 7 funciones

Top: selección de los productos más diferenciales de Siemens.
Clase de eficiencia energética en un rango de A+++ (valor más eficiente) a D (valor menos eficiente).

Hornos con microondas

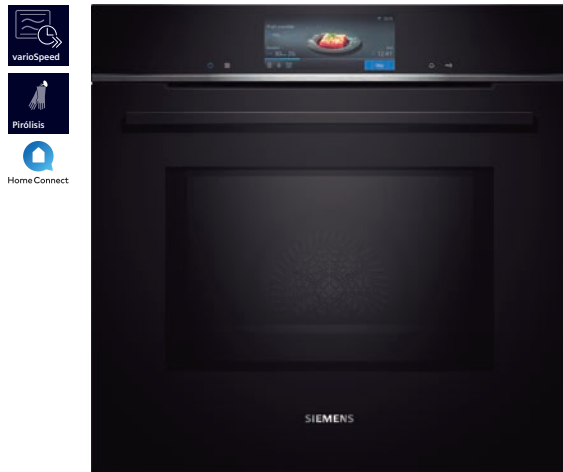

HM778GMB1

EAN: 4242003902264

Cristal negro

Precio de ref.
2.299 €

iQ700 (Top)

[Ver planos →](#)[Ver tablas →](#)

Prestaciones

- **Se conecta a tu móvil vía Home Connect**
- **Opciones destacadas vía app:** asistente de energía, descarga de recetas adicionales, diagnóstico remoto y control por voz*
- **Display TFT touch Pro**
- **Autolimpieza pirolítica** con 2 niveles de intensidad
- Asistente de limpieza **humidClean**
- **varioSpeed, microondas integrado:** funcionamiento solo microondas y/o combinado con horno multifunción
- Multifunción (21 funciones): **perfectCooking 4D**, aire caliente suave, calor superior/inferior normal y suave, calor inferior, calor intenso, función pizza, grill con aire caliente, grill variable amplio/reducido, precalentar vajilla, mantener caliente, cocción suave a baja temperatura, precalentamiento rápido, deshidratar, **coolStart**

- **Función extra crujiente:** elimina el exceso de humedad para conseguir resultados más crujientes
- **cookControl Pro:** asistente de recetas con recomendaciones de cocción
- **Termosonda** con 3 puntos de medición y estimación de tiempo restante
- Programa airFry (descargable a través de Home Connect). Accesorio recomendado: Bandeja airFry **HZ629070**
- **softMove:** apertura y cierre amortiguado
- Iluminación interior con LED

Accesorios

- Accesorios incluidos: rail en 1 nivel, pirolizable, bandeja profunda, bandeja plana, parrilla profesional apta para microondas

Medidas (alto x ancho x fondo)

- Dimensiones del aparato: 595 x 594 x 548 mm
- Dimensiones de encastre: 585-595 x 560-568 x 550 mm



HM776GKB1

EAN: 4242003902240

Cristal negro

Precio de ref.
2.019 €

iQ700 (Top)

[Ver planos →](#)[Ver tablas →](#)

Prestaciones

- **Se conecta a tu móvil vía Home Connect**
- **Opciones destacadas vía app:** asistente de energía, descarga de recetas adicionales, diagnóstico remoto y control por voz*
- **Display TFT touch Plus**
- **Autolimpieza pirolítica** con 2 niveles de intensidad
- Asistente de limpieza **humidClean**
- **varioSpeed, microondas integrado:** funcionamiento solo microondas y/o combinado con horno multifunción
- Multifunción (19 funciones): **perfectCooking 4D**, aire caliente suave, calor superior/inferior normal y suave, calor inferior, función pizza, grill con aire caliente, grill variable amplio/reducido, precalentar vajilla, mantener caliente, cocción suave a baja temperatura, **coolStart**, precalentamiento rápido

- **Función extra crujiente:** elimina el exceso de humedad para conseguir resultados más crujientes
- **cookControl Pro:** asistente de recetas con recomendaciones de cocción
- Programa airFry (descargable a través de Home Connect). Accesorio recomendado: Bandeja airFry **HZ629070**
- **softMove:** apertura y cierre amortiguado
- Iluminación interior con LED

Accesorios

- Accesorios incluidos: rail en 1 nivel, pirolizable, bandeja profunda, bandeja plana, parrilla profesional apta para microondas

Medidas (alto x ancho x fondo)

- Dimensiones del aparato: 595 x 594 x 548 mm
- Dimensiones de encastre: 585-595 x 560-568 x 550 mm



HM736GAB1

EAN: 4242003902202

Cristal negro

Precio de ref.
1.745 €

iQ700 (Top)

[Ver planos →](#)[Ver tablas →](#)

Prestaciones

- **Se conecta a tu móvil vía Home Connect**
- **Opciones destacadas vía app:** asistente de energía, descarga de recetas adicionales, diagnóstico remoto y control por voz*
- **Display TFT touch Plus**
- Asistente de limpieza **humidClean**
- **varioSpeed, microondas integrado:** funcionamiento solo microondas y/o combinado con horno multifunción
- Multifunción (19 funciones): **perfectCooking 4D**, aire caliente suave, calor superior/inferior normal y suave, calor inferior, función pizza, grill con aire caliente, grill variable amplio/reducido, precalentar vajilla, mantener caliente, cocción suave a baja temperatura, **coolStart**, precalentamiento rápido
- **cookControl Pro:** asistente de recetas con recomendaciones de cocción
- Programa airFry (descargable a través de Home Connect). Accesorio recomendado: Bandeja airFry **HZ629070**

- **softMove:** apertura y cierre amortiguado
- Iluminación interior con LED

Accesorios

- Accesorios incluidos: rail en 1 nivel, bandeja profunda, bandeja plana, parrilla profesional apta para microondas

Medidas (alto x ancho x fondo)

- Dimensiones del aparato: 595 x 594 x 548 mm
- Dimensiones de encastre: 585-595 x 560-568 x 550 mm

Horno 100 % vapor



HS736G3B1

EAN: 4242003902547

Cristal negro

Precio de ref.
1.895 €

iQ700 (Top)

[Ver planos →](#)[Ver tablas →](#)

Prestaciones

- **Se conecta a tu móvil vía Home Connect**
- **Opciones destacadas vía app:** asistente de energía, descarga de recetas adicionales, diagnóstico remoto y control por voz*
- **Display TFT touch Plus**
- Asistente de limpieza **humidClean**
- Posibilidades de cocción con vapor:
 - **Cocción en entorno de vapor 100 %**
 - **pulseSteam Pro:** aporte de vapor con 3 intensidades
- Funciones especiales con vapor: regenerar, fermentar, descongelar
- Depósito de 1 litro fuera de la cavidad de cocción
- Multifunción (21 funciones): **perfectCooking 4D**, aire caliente suave, calor superior/inferior normal y suave, calor inferior, función pizza, grill con aire caliente, grill variable amplio/reducido, precalentar vajilla, mantener caliente, cocción suave a baja temperatura, **coolStart**, precalentamiento rápido

- **Golpe de vapor:** aporte de vapor intensivo a demanda durante 3 minutos
- **cookControl Pro:** asistente de recetas con recomendaciones de cocción
- **Termosonda** con 3 puntos de medición y estimación de tiempo restante
- Programa airFry (descargable a través de Home Connect). Accesorio recomendado: Bandeja airFry **HZ629070**
- **softMove:** apertura y cierre amortiguado
- Iluminación interior con LED

Accesorios

- Accesorios incluidos: bandeja profunda, bandeja plana, parrilla profesional, bandeja de vapor grande y pequeña perforada, bandeja de vapor pequeña
- Accesorio opcional: **HZ638D00. 1 rail varioClip intercambiable en altura, 100 % extraíble y apto para 100 % vapor**

Medidas (alto x ancho x fondo)

- Dimensiones del aparato: 595 x 594 x 548 mm
- Dimensiones de encastre: 585-595 x 560-568 x 550 mm

Hornos con aporte de vapor



HR776G1B1

EAN: 4242003902431

Cristal negro

Precio de ref.
1.649 €

iQ700 (Top)

[Ver planos →](#)[Ver tablas →](#)

Prestaciones

- **Se conecta a tu móvil vía Home Connect**
- **Opciones destacadas vía app:** asistente de energía, descarga de recetas adicionales, diagnóstico remoto y control por voz*
- **Display TFT touch Plus**
- **Autolimpieza pirolítica** con 2 niveles de intensidad
- Asistente de limpieza **humidClean**
- **pulseSteam Pro:** aporte de vapor con 3 intensidades
- Funciones especiales con vapor: regenerar, fermentar
- Depósito de 1 litro fuera de la cavidad de cocción
- Multifunción (19 funciones): **perfectCooking 4D**, aire caliente suave, calor superior/inferior normal y suave, calor inferior, función pizza, grill con aire caliente, grill variable amplio/reducido, precalentar vajilla, mantener caliente, cocción suave a baja temperatura, **coolStart**, precalentamiento rápido

- **Golpe de vapor:** aporte de vapor intensivo a demanda durante 3 minutos
- **cookControl Pro:** asistente de recetas con recomendaciones de cocción
- Programa airFry (descargable a través de Home Connect). Accesorio recomendado: Bandeja airFry **HZ629070**
- **softMove:** apertura y cierre amortiguado
- Iluminación interior con LED

Accesorios

- Accesorios incluidos: bandeja profunda, bandeja plana, parrilla profesional
- Accesorio opcional: **HZ638070. 1 rail varioClip intercambiable en altura, 100 % extraíble y pirolizable**

Medidas (alto x ancho x fondo)

- Dimensiones del aparato: 595 x 594 x 548 mm
- Dimensiones de encastre: 585-595 x 560-568 x 550 mm



HR736G1B1

EAN: 4242003902417

Cristal negro

Precio de ref.
1.435 €

iQ700 (Top)

[Ver planos →](#)[Ver tablas →](#)

Prestaciones

- **Se conecta a tu móvil vía Home Connect**
- **Opciones destacadas vía app:** asistente de energía, descarga de recetas adicionales, diagnóstico remoto y control por voz*
- **Display TFT touch Plus**
- Asistente de limpieza **humidClean**
- **pulseSteam Pro:** aporte de vapor con 3 intensidades
- Funciones especiales con vapor: regenerar, fermentar
- Depósito de 1 litro fuera de la cavidad de cocción
- Multifunción (19 funciones): **perfectCooking 4D**, aire caliente suave, calor superior/inferior normal y suave, calor inferior, función pizza, grill con aire caliente, grill variable amplio/reducido, precalentar vajilla, mantener caliente, cocción suave a baja temperatura, **coolStart**, precalentamiento rápido

- **Golpe de vapor:** aporte de vapor intensivo a demanda durante 3 minutos
- **cookControl Pro:** asistente de recetas con recomendaciones de cocción
- Programa airFry (descargable a través de Home Connect). Accesorio recomendado: Bandeja airFry **HZ629070**
- **softMove:** apertura y cierre amortiguado
- Iluminación interior con LED

Accesorios

- Accesorios incluidos: bandeja profunda, bandeja plana, parrilla profesional
- Accesorio opcional: **HZ638000. 1 rail varioClip intercambiable en altura, 100 % extraíble y no pirolizable**

Medidas (alto x ancho x fondo)

- Dimensiones del aparato: 595 x 594 x 548 mm
- Dimensiones de encastre: 585-595 x 560-568 x 550 mm

Hornos con aporte de vapor



HR572GBS3

EAN: 4242003956793

Cristal negro con acero inoxidable

Precio de ref.
1.195 €

iQ300 (Top)

Prestaciones

- Display LED con touchControl
- Autolimpieza pirolítica con 3 niveles de intensidad
- Asistente de limpieza humidClean
- pulseSteam Plus: aporte de vapor con 1 nivel de intensidad
- Depósito de 220 ml fuera de la cavidad de cocción
- Multifunción (8 funciones): perfectCooking 3D, aire caliente suave, aire caliente con aporte de vapor, calor superior/inferior, función pizza, grill con aire caliente, grill variable amplio, precalentamiento rápido
- Función airFry
- cookControl: 15 recetas automáticas (5 de ellas con aporte de vapor)
- softMove: apertura y cierre amortiguado
- Iluminación interior halógena

Accesorios

- Accesorios incluidos: bandeja profunda, parrilla profesional, bandeja para airFry y grill
- Accesorio opcional: Rail varioClip repositionable en altura HZ538000 (70% extraíble). No pirolizable

Medidas (alto x ancho x fondo)

- Aparato: 595 x 594 x 548 mm
- Encastre: 585-595 x 560-568 x 550 mm

[Ver planos →](#)[Ver tablas →](#)

HR532GBS3

EAN: 4242003956786

Cristal negro con acero inoxidable

Precio de ref.
989 €

iQ300

Prestaciones

- Display LED con touchControl
- Asistente de limpieza humidClean
- pulseSteam Plus: aporte de vapor con 1 nivel de intensidad
- Depósito de 220 ml fuera de la cavidad de cocción
- Multifunción (8 funciones): perfectCooking 3D, aire caliente suave, aire caliente con aporte de vapor, calor superior/inferior, función pizza, grill con aire caliente, grill variable amplio, precalentamiento rápido
- Función airFry
- cookControl: 15 recetas automáticas (5 de ellas con aporte de vapor)
- softMove: apertura y cierre amortiguado
- Iluminación interior halógena

Accesorios

- Accesorios incluidos: Bandeja profunda, bandeja plana, parrilla profesional, bandeja para airFry y grill
- Accesorio opcional: Rail varioClip repositionable en altura HZ538000 (70% extraíble). No pirolizable

Medidas (alto x ancho x fondo)

- Aparato: 595 x 594 x 548 mm
- Encastre: 585-595 x 560-568 x 550 mm

[Ver planos →](#)[Ver tablas →](#)

HQ574AER3

EAN: 4242003956694

Cristal negro con acero inoxidable

Precio de ref.
759 €

iQ300

Prestaciones

- Display LED con mandos
- Autolimpieza pirolítica con 3 niveles de intensidad
- Asistente de limpieza humidClean
- pulseSteam: aporte de vapor
- Recipiente de 250 ml dentro de la cavidad de cocción
- Multifunción (8 funciones): perfectCooking 3D, aire caliente suave, calor superior/inferior, calor inferior, función pizza, grill con aire caliente, grill variable amplio, precalentamiento rápido
- cookControl: 10 recetas automáticas
- Iluminación interior halógena

Accesorios

- Accesorios opcionales: Rail varioClip repositionable en altura HZ538000 (70% extraíble). No pirolizable
- Accesorios incluidos: Bandeja profunda, parrilla profesional, recipiente para agua

Medidas (alto x ancho x fondo)

- Aparato: 595 x 594 x 548 mm
- Encastre: 585-595 x 560-568 x 550 mm

[Ver planos →](#)[Ver tablas →](#)

Hornos pirolíticos

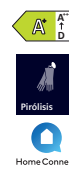

HB778G3B1

EAN: 4242003901960

Cristal negro

Precio de ref.
1.525 €

iQ700 (Top)

Prestaciones

- Se conecta a tu móvil vía Home Connect
- Opciones destacadas vía app: asistente de energía, descarga de recetas adicionales, diagnóstico remoto y control por voz*
- Display TFT touch Pro
- Autolimpieza pirolítica con 2 niveles de intensidad
- Asistente de limpieza humidClean
- Multifunción (13 funciones): perfectCooking 4D, aire caliente suave, calor superior/inferior normal y suave, grill variable amplio/reducido, precalentar vajilla, mantener caliente, cocción suave a baja temperatura, coolStart, precalentamiento rápido
- cookControl Pro: asistente de recetas con recomendaciones de cocción
- Termosonda con 3 puntos de medición y estimación de tiempo restante

- Programa airFry (descargable a través de Home Connect). Accesorio recomendado: Bandeja airFry HZ629070
- softMove: apertura y cierre amortiguado
- Iluminación interior con LED

Accesorios

- Accesorios incluidos: bandeja profunda, bandeja plana, parrilla profesional
- Accesorio opcional: HZ638070. 1 rail varioClip intercambiable en altura, 100 % extraíble y pirolizable

Medidas (alto x ancho x fondo)

- Dimensiones del aparato: 595 x 594 x 548 mm
- Dimensiones de encastre: 585-595 x 560-568 x 550 mm

[Ver planos →](#)[Ver tablas →](#)

HB776G1B1

EAN: 4242003901892

Cristal negro

Precio de ref.
1.229 €

iQ700 (Top)

Prestaciones

- Se conecta a tu móvil vía Home Connect
- Opciones destacadas vía app: asistente de energía, descarga de recetas adicionales, diagnóstico remoto y control por voz*
- Display TFT touch Plus
- Autolimpieza pirolítica con 2 niveles de intensidad
- Asistente de limpieza humidClean
- Multifunción (13 funciones): perfectCooking 4D, aire caliente suave, calor superior/inferior normal y suave, calor inferior, función pizza, grill con aire caliente, grill variable amplio/reducido, precalentar vajilla, mantener caliente, cocción suave a baja temperatura, coolStart, precalentamiento rápido
- cookControl Pro: asistente de recetas con recomendaciones de cocción
- Programa airFry (descargable a través de Home Connect). Accesorio recomendado: Bandeja airFry HZ629070

- softMove: apertura y cierre amortiguado
- Iluminación interior con LED

Accesorios

- Accesorios incluidos: bandeja profunda, bandeja plana, parrilla profesional
- Accesorio opcional: HZ638070. 1 rail varioClip intercambiable en altura, 100 % extraíble y pirolizable

Medidas (alto x ancho x fondo)

- Dimensiones del aparato: 595 x 594 x 548 mm
- Dimensiones de encastre: 585-595 x 560-568 x 550 mm

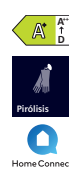
[Ver planos →](#)[Ver tablas →](#)

HB578GFS7

EAN: 4242003956328

Cristal negro con acero inoxidable

Precio de ref.
915 €

iQ500

Prestaciones

- Se conecta a tu móvil vía Home Connect
- Opciones destacadas vía app: control remoto, asistente de energía, descarga de recetas adicionales, diagnóstico remoto y control por voz*
- Autolimpieza pirolítica con 3 niveles de intensidad
- Display LCD con mandos lighControl
- Multifunción (8 funciones): perfectCooking 3D, aire caliente suave, calor superior/inferior, función pizza, calor inferior (app), grill con aire caliente, grill variable amplio, precalentar vajilla (app), mantener caliente (app), cocción suave a baja temperatura, coolStart, precalentamiento rápido
- Termosonda con 1 punto de medición
- Función airFry vía app Home Connect. Accesorio recomendado: Bandeja airFry HZ629070
- cookControl: 30 recetas automáticas
- softMove: apertura y cierre amortiguado
- Iluminación interior halógena

Accesorios

- Accesorios incluidos: Rail en 1 nivel, bandeja profunda, bandeja plana, parrilla profesional
- Accesorios opcionales: Bandeja airFry y grill

Medidas (alto x ancho x fondo)

- Aparato: 595 x 594 x 548 mm
- Encastre: 585-595 x 560-568 x 550 mm

[Ver planos →](#)[Ver tablas →](#)

Top: selección de los productos más diferenciales de Siemens.

*Actualmente esta función está disponible con el Asistente de Google y Amazon Alexa

Clase de eficiencia energética en un rango de A+++ (valor más eficiente) a D (valor menos eficiente). Información de etiquetado energético según el Reglamento (UE) n°65/2014.

Para más información consultar siemens-home.bsh-group.es.

Hornos pirolíticos



HB578GES7

EAN: 4242003956311

Cristal negro con acero inoxidable

Precio de ref.
835 €

iQ500

[Ver planos →](#)

[Ver tablas →](#)

Prestaciones

- Se conecta a tu móvil vía Home Connect
- Opciones destacadas vía app: control remoto, asistente de energía, descarga de recetas adicionales, diagnóstico remoto y control por voz*
- Display LCD con mandos lighControl
- Autolimpieza pirolítica con 3 niveles de intensidad
- Multifunción (8 funciones): perfectCooking 3D, aire caliente suave, calor superior/inferior, función pizza, calor inferior (app), grill con aire caliente, grill variable amplio, precalentar vajilla (app), mantener caliente (app), cocción suave a baja temperatura, coolStart, precalentamiento rápido
- Función airFry vía app Home Connect. Accesorio recomendado: Bandeja airFry HZ629070
- cookControl: 30 recetas automáticas
- softMove: apertura y cierre amortiguado
- Iluminación interior halógena

Accesorios

- Accesorios incluidos: Rail en 1 nivel, bandeja profunda, bandeja plana, parrilla profesional
- Accesorios opcionales: Bandeja airFry y grill

Medidas (alto x ancho x fondo)

- Aparato: 595 x 594 x 548 mm
- Encastre: 585-595 x 560-568 x 550 mm



HB578GES3

EAN: 4242003956298

Cristal negro con acero inoxidable

Precio de ref.
749 €

iQ500

[Ver planos →](#)

[Ver tablas →](#)

Prestaciones

- Display LCD con mandos lighControl
- Autolimpieza pirolítica con 3 niveles de intensidad
- Asistente de limpieza humidClean
- Multifunción (9 funciones): perfectCooking 3D, aire caliente suave, calor superior/inferior, función pizza, calor inferior, grill con aire caliente, grill variable amplio, cocción suave a baja temperatura, coolStart, precalentamiento rápido
- cookControl: 30 recetas automáticas
- softMove: apertura y cierre amortiguado
- Iluminación interior halógena

Accesorios

- Accesorios incluidos: Rail en 1 nivel, bandeja profunda, bandeja plana, parrilla profesional

Medidas (alto x ancho x fondo)

- Aparato: 595 x 594 x 548 mm
- Encastre: 585-595 x 560-568 x 550 mm



HB572AES3

EAN: 4242003956229

Cristal negro con acero inoxidable

Precio de ref.
709 €

iQ300

[Ver planos →](#)

[Ver tablas →](#)

Prestaciones

- Display LED con touchControl
- Autolimpieza pirolítica con 3 niveles de intensidad
- Asistente de limpieza humidClean
- Multifunción (7 funciones): perfectCooking 3D, aire caliente suave, calor superior/inferior, función pizza, grill con aire caliente, grill variable amplio, precalentamiento rápido
- Función airFry
- cookControl: 10 recetas automáticas
- Iluminación interior halógena

Accesorios

- Accesorios incluidos: Rail en 1 nivel, bandeja profunda, parrilla profesional, bandeja para airFry y grill

Medidas (alto x ancho x fondo)

- Aparato: 595 x 594 x 548 mm
- Encastre: 585-595 x 560-568 x 550 mm



HB574AER3

EAN: 4242003956250

Cristal negro con acero inoxidable

Precio de ref.
689 €

iQ300

[Ver planos →](#)

[Ver tablas →](#)

Prestaciones

- Display LED con mandos
- Autolimpieza pirolítica con 3 niveles de intensidad
- Asistente de limpieza humidClean
- Multifunción (7 funciones): perfectCooking 3D, aire caliente suave, calor superior/inferior, calor inferior, función pizza, grill con aire caliente, grill variable amplio, precalentamiento rápido• cookControl: 10 recetas automáticas
- Iluminación interior halógena

Accesorios

- Accesorios incluidos: Rail en 1 nivel, bandeja profunda, parrilla profesional

Medidas (alto x ancho x fondo)

- Aparato: 595 x 594 x 548 mm
- Encastre: 585-595 x 560-568 x 550 mm

Hornos



HB734G1B1

EAN: 4242003901595

Cristal negro

Precio de ref.
975 €

iQ700

[Ver planos →](#)

[Ver tablas →](#)

Prestaciones

- Se conecta a tu móvil vía Home Connect
- Opciones destacadas vía app: asistente de energía, descarga de recetas adicionales, diagnóstico remoto y control por voz*
- Display TFT touch
- Asistente de limpieza humidClean
- Multifunción (13 funciones): perfectCooking 3D, aire caliente suave, calor superior/inferior normal y suave, calor inferior, función pizza, grill con aire caliente, grill variable amplio/reducido, coolStart, precalentar vajilla, mantener caliente, cocción suave a baja temperatura, precalentamiento rápido
- cookControl Pro: asistente de recetas con recomendaciones de cocción
- Programa airFry (descargable a través de Home Connect). Accesorio recomendado: Bandeja airFry HZ629070
- softMove: apertura y cierre amortiguado
- Iluminación interior halógena

Accesorios

- Accesorios incluidos: bandeja profunda, bandeja plana, parrilla profesional
- Accesorio opcional: HZ638000. 1 rail varioClip intercambiable en altura, 100 % extraíble y no pirolizable

Medidas (alto x ancho x fondo)

- Dimensiones del aparato: 595 x 594 x 548 mm
- Dimensiones de encastre: 585-595 x 560-568 x 550 mm



HB537GES3

EAN: 4242003956168

Cristal negro con acero inoxidable

Precio de ref.
589 €

iQ500

[Ver planos →](#)

[Ver tablas →](#)

Prestaciones

- Display LCD con mandos lighControl
- Asistente de limpieza humidClean
- Multifunción (7 funciones): perfectCooking 3D, aire caliente suave, calor superior/inferior, función pizza, calor inferior, grill con aire caliente, grill variable amplio, precalentamiento rápido
- cookControl: 10 recetas automáticas
- softMove: apertura y cierre amortiguado
- Iluminación interior halógena

Accesorios

- Accesorios incluidos: Rail en 1 nivel, bandeja profunda, bandeja plana, parrilla profesional

Medidas (alto x ancho x fondo)

- Aparato: 595 x 594 x 548 mm
- Encastre: 585-595 x 560-568 x 550 mm

Top: selección de los productos más diferenciales de Siemens.

*Actualmente esta función está disponible con el Asistente de Google y Amazon Alexa

Clase de eficiencia energética en un rango de A+++ (valor más eficiente) a D (valor menos eficiente). Información de etiquetado energético según el Reglamento (UE) nº65/2014. Para más información consultar siemens-home.bsh-group.es.

Hornos



HB534AER3

EAN: 4242003956137

Cristal negro con acero inoxidable

Precio de ref.
489 €

iQ300

[Ver planos →](#)

[Ver tablas →](#)

Prestaciones

- **Display LED** en color rojo con mandos
- Asistente de limpieza **humidClean**
- Multifunción (7 funciones): **perfectCooking 3D**, aire caliente suave, calor superior/inferior, calor inferior, función pizza, grill con aire caliente, grill variable amplio, precalentamiento rápido
- Iluminación interior halógena

Accesorios

- Accesorios incluidos: Rail en 1 nivel, bandeja profunda, parrilla profesional

Medidas (alto x ancho x fondo)

- Aparato: 595 x 594 x 548 mm
- Encastre: 585-595 x 560-568 x 550 mm

Hornos 90 cm



VB578D0S0

EAN: 4242003803349

Cristal negro con acero inoxidable

Precio de ref.
2.139 €

iQ500 (Top)

[Ver planos →](#)

[Ver tablas →](#)

Prestaciones

- **Display LCD con mandos lightControl**
- **Autolimpieza pirolítica** con 3 niveles de intensidad
- Asistente de limpieza **humidClean**
- Multifunción (10 funciones): aire caliente, calor superior/inferior, calor superior e inferior con circulación de aire, calor inferior, función pizza, grill con aire caliente, grill variable amplio/reducido, descongelar, precalentamiento rápido
- Iluminación interior halógena

Accesorios

- **Rail varioClip reposicionable en altura**
- Bandeja profunda, bandeja plana, parrilla profesional
- Accesorio opcional: pueden adquirirse más riles como accesorio a través del código SAT 12036208

Medidas (alto x ancho x fondo)

- Dimensiones del aparato: 594 x 896 x 570 mm
- Dimensiones de encastre: 600-604 x 860-864 x 560 mm



VB558C0S0

EAN: 4242003802328

Cristal negro con acero inoxidable

Precio de ref.
1.699 €

iQ500 (Top)

[Ver planos →](#)

[Ver tablas →](#)

Prestaciones

- **Display LCD con mandos lightControl**
- Asistente de limpieza **humidClean**
- Multifunción (10 funciones): aire caliente, calor superior/inferior, calor superior e inferior con circulación de aire, calor inferior, función pizza, grill con aire caliente, grill variable amplio/reducido, descongelar, precalentamiento rápido
- Iluminación interior halógena

Accesorios

- **Rail varioClip reposicionable en altura**
- Bandeja profunda, bandeja plana, parrilla profesional
- Accesorio opcional: pueden adquirirse más riles como accesorio a través del código SAT 12036208

Medidas (alto x ancho x fondo)

- Dimensiones del aparato: 475 x 896 x 572 mm
- Dimensiones de encastre: 477-480 x 860-864 x 560 mm

Accesorios hornos



HZ532010

EAN: 4242003813874

Precio de ref.
45 €

Bandeja antiadherente

- Bandeja con base cerámica y recubrimiento antiadherente a base de silicona, que evita que los alimentos se peguen y facilita su limpieza.
- No compatible con los hornos de 90 cm VB578D0S0 y VB558C0S0, con el uso de vapor, ni lavable en lavavajillas.



HZ629070

EAN: 4242003916155

Precio de ref.
25 €

Bandeja airFry y Grill

- Bandeja esmaltada multiperforada para función airFry y Grill. Apta para todos los hornos de 60 y 45 cm iQ700. No usar durante la función microondas ni la función vapor. Retirar durante la limpieza pirolítica.
- Medidas (largo x ancho x alto): 455 x 375 x 34 mm.
- Apta para lavavajillas.



HZ538000

EAN: 4242003813904

Precio de ref.
49 €

Rail varioClip intercambiable en altura

- Es posible instalarlo en cualquier nivel para adaptarse a las necesidades de cocción, incluso en el nivel grill.
- Para hornos iQ500 e iQ300 sin pirólisis.
- No compatible con los hornos de 90 cm VB578D0S0 y VB558C0S0.
- 70% extraíble y no pirolizable.



HZ638000

EAN: 4242003912850

Precio de ref.
59 €

Rail varioClip intercambiable en altura

- 100 % extraíble y no pirolizable.
- Para hornos multifunción iQ700, incluso con vapor añadido.
- Es posible instalarlo en cualquier nivel para adaptarse a las necesidades de cocción, incluso en el nivel grill.



HZ638070

EAN: 4242003912867

Precio de ref.
59 €

Rail varioClip intercambiable en altura

- 100 % extraíble y pirolizable.
- Para hornos multifunción iQ700 con autolimpieza pirolítica.
- Es posible instalarlo en cualquier nivel para adaptarse a las necesidades de cocción, incluso en el nivel grill.



HZ638D00

EAN: 4242003912874

Precio de ref.
59 €

Rail varioClip intercambiable en altura

- 100 % extraíble y no pirolizable.
- Para hornos iQ700 100 % vapor.
- Es posible instalarlo en cualquier nivel para adaptarse a las necesidades de cocción, incluso en el nivel grill.



HZ327000

EAN: 4242003353127

Precio de ref.
109 €

Piedra para pizza

- Con pala de madera.
- Válida para hornos de 60 y 45 cm.



HZ32WA00

EAN: 4242003943199

Precio de ref.
119 €

Termosonda inalámbrica

- Conexión vía bluetooth para controlar desde el horno o desde un dispositivo móvil.
- Válida para horno, placa o barbacoa.

Hornos compactos

iQ700		
Horno con microondas varioSpeed	100 % vapor	Multifunción
<p>CM776GKB1 Precio ref. 1.839 €</p> <ul style="list-style-type: none"> Horno con microondas Limpieza piroclítica TFT Touch Plus 19 funciones 	<p>CS736G1B1 Precio ref. 1.655 €</p> <ul style="list-style-type: none"> 100% vapor (Pro) Asistente de limpieza humidClean TFT Touch Plus 21 funciones 	<p>CB774G1B1 Precio ref. 1.125 €</p> <ul style="list-style-type: none"> Limpieza piroclítica TFT touch 11 funciones
<p>CM724G1B1 Precio ref. 1.495 €</p> <ul style="list-style-type: none"> Horno con microondas Asistente de limpieza humidClean TFT Touch 15 funciones 		<p>CB734G1B1 Precio ref. 959 €</p> <ul style="list-style-type: none"> Asistente de limpieza humidClean TFT touch 11 funciones

Cafetera integrable, módulo y termosonda

iQ700		
Cafetera integrable	Módulo de calentamiento	Termosonda inalámbrica
<p>CT718L1B0 Precio ref. 2.849 €</p> <ul style="list-style-type: none"> Limpieza automática TFT touch Pro 17 bebidas preprogramadas 	<p>BI710C1B1 Precio ref. 645 €</p> <ul style="list-style-type: none"> touchControl Apertura push-pull 	<p>HZ32WA00 Precio ref. 119 €</p> <ul style="list-style-type: none"> Termosonda inalámbrica 4 puntos de medición

Microondas

iQ700	iQ500	iQ300
Display TFT touch	Display LED	Mecánico - Display LED
<p>CE732GXB1 Precio ref. 1.285 €</p> <ul style="list-style-type: none"> Microondas 45 cm: 36 L Sin plato giratorio Asistente de limpieza humidClean TFT touch 	<p>BE555LMB1 Precio ref. 515 €</p> <ul style="list-style-type: none"> Microondas 38 cm: 25 L Con plato giratorio touchControl slider Apertura izquierda 	<p>BF520LMA1 Precio ref. 309 €</p> <ul style="list-style-type: none"> Microondas 38 cm: 20 L Con plato giratorio Apertura izquierda
<p>BE732R1B1 Precio ref. 895 €</p> <ul style="list-style-type: none"> Microondas 38 cm: 21 L Sin plato giratorio Asistente de limpieza humidClean TFT touch Apertura derecha 	<p>BE525LMB1 Precio ref. 415 €</p> <ul style="list-style-type: none"> Microondas 38 cm: 20 L Con plato giratorio touchControl slider Apertura izquierda 	<p>BE623LMB3 Precio ref. 309 €</p> <ul style="list-style-type: none"> Microondas 38 cm: 20 L Con plato giratorio Apertura izquierda Marco de integración
<p>BE732L1B1 Precio ref. 895 €</p> <ul style="list-style-type: none"> Microondas 38 cm: 21 L Sin plato giratorio Asistente de limpieza humidClean TFT touch Apertura izquierda 	<p>BF525LMB1 Precio ref. 395 €</p> <ul style="list-style-type: none"> Microondas 38 cm: 20 L Con plato giratorio touchControl slider Apertura izquierda 	
<p>BF722R1B1 Precio ref. 835 €</p> <ul style="list-style-type: none"> Microondas 38 cm: 21 L Sin plato giratorio Asistente de limpieza humidClean TFT touch Apertura derecha 		
<p>BF722L1B1 Precio ref. 835 €</p> <ul style="list-style-type: none"> Microondas 38 cm: 21 L Sin plato giratorio Asistente de limpieza humidClean TFT touch Apertura izquierda 		

Hornos compactos con microondas



CM776GKB1

EAN: 4242003901304

Cristal negro

Precio de ref.
1.839 €

iQ700 (Top)

- Se conecta a tu móvil vía Home Connect
- **Opciones destacadas vía app:** asistente de energía, descarga de recetas adicionales, diagnóstico remoto y control por voz*
- **Display TFT touch Plus**
- **Autolimpieza pirolítica** con 2 niveles de intensidad
- Asistente de limpieza **humidClean**
- **varioSpeed, microondas integrado:** funcionamiento solo microondas y/o combinado horno multifunción
- Multifunción (19 funciones): **perfectCooking 4D**, aire caliente suave, calor superior/inferior normal y suave, calor inferior, función pizza, grill con aire caliente, grill variable amplio/reducido, precalentar vajilla, mantener caliente, cocción suave a baja temperatura, **coolStart**, precalentamiento rápido
- **Función extracrujiente:** elimina el exceso de humedad para conseguir resultados más crujientes

- **cookControl Pro:** recetas y recomendaciones de cocción
- Programa airFry (descargable a través de Home Connect). Accesorio recomendado: Bandeja airFry **HZ629070**
- softMove: apertura y cierre amortiguado
- Iluminación interior con LED

Accesorios

- Accesorios incluidos: raíl en 1 nivel 100 % extraíble y pirolizable, bandeja profunda, parrilla profesional
- Accesorios opcionales: ver página 23

Medidas (alto x ancho x fondo)

- Dimensiones del aparato: 455 x 594 x 548 mm
- Dimensiones de encastre: 450-455 x 560-568 x 550 mm

[Ver planos →](#)

[Ver tablas →](#)

Hornos compactos



CB774G1B1

EAN: 4242003901007

Cristal negro

Precio de ref.
1.125 €

iQ700 (Top)

- **Prestaciones**
- Se conecta a tu móvil vía Home Connect
- **Opciones destacadas vía app:** asistente de energía, descarga de recetas adicionales, diagnóstico remoto y control por voz*
- **Display TFT touch**
- **Autolimpieza pirolítica** con 2 niveles de intensidad
- Asistente de limpieza **humidClean**
- Multifunción (11 funciones): aire caliente, aire caliente suave, calor superior/inferior normal y suave, calor inferior, grill con aire caliente, grill variable amplio/reducido, precalentar vajilla, mantener caliente, cocción suave a baja temperatura
- **cookControl Pro:** asistente de recetas con recomendaciones de cocción
- Programa airFry (descargable a través de Home Connect). Accesorio recomendado: Bandeja airFry **HZ629070**

- softMove: apertura y cierre amortiguado
- Iluminación interior halógena

Accesorios

- Accesorios incluidos: bandeja profunda, parrilla profesional
- Accesorio opcional: **HZ638070. 1 raíl varioClip intercambiable en altura, 100 % extraíble y pirolizable**

Medidas (alto x ancho x fondo)

- Dimensiones del aparato: 455 x 594 x 548 mm
- Dimensiones de encastre: 450-455 x 560-568 x 550 mm

[Ver planos →](#)

[Ver tablas →](#)



CM724G1B1

EAN: 4242003901168

Cristal negro

Precio de ref.
1.495 €

iQ700 (Top)

Prestaciones

- Se conecta a tu móvil vía Home Connect
- **Opciones destacadas vía app:** asistente de energía, descarga de recetas adicionales, diagnóstico remoto y control por voz*
- **Display TFT touch**
- Asistente de limpieza **humidClean**
- **varioSpeed, microondas integrado:** funcionamiento solo microondas y/o combinado horno multifunción
- Multifunción (15 funciones): aire caliente, aire caliente suave, calor superior/inferior normal y suave, calor inferior, grill con aire caliente, grill variable amplio/reducido, precalentar vajilla
- **cookControl Pro:** recetas y recomendaciones de cocción
- Programa airFry (descargable a través de Home Connect). Accesorio recomendado: Bandeja airFry **HZ629070**

- softMove: apertura y cierre amortiguado
- Iluminación interior con LED

Accesorios

- Accesorios incluidos: bandeja profunda, parrilla profesional
- Accesorios opcionales: ver página 23

Medidas (alto x ancho x fondo)

- Dimensiones del aparato: 455 x 594 x 548 mm
- Dimensiones de encastre: 450-455 x 560-568 x 550 mm

[Ver planos →](#)

[Ver tablas →](#)



CB734G1B1

EAN: 4242003900987

Cristal negro

Precio de ref.
959 €

iQ700 (Top)

Prestaciones

- Se conecta a tu móvil vía Home Connect
- **Opciones destacadas vía app:** asistente de energía, descarga de recetas adicionales, diagnóstico remoto y control por voz*
- **Display TFT touch**
- Asistente de limpieza **humidClean**
- Multifunción (11 funciones): Aire caliente, aire caliente suave, calor superior/inferior normal y suave, calor inferior, grill con aire caliente, grill variable amplio/reducido, precalentar vajilla, mantener caliente, cocción suave a baja temperatura
- **cookControl Pro:** asistente de recetas con recomendaciones de cocción
- Programa airFry (descargable a través de Home Connect). Accesorio recomendado: Bandeja airFry **HZ629070**

- softMove: apertura y cierre amortiguado
- Iluminación interior halógena

Accesorios

- Accesorios incluidos: bandeja profunda, parrilla profesional
- Accesorio opcional: **HZ638000. 1 raíl varioClip intercambiable en altura, 100 % extraíble y no pirolizable**

Medidas (alto x ancho x fondo)

- Dimensiones del aparato: 455 x 594 x 548 mm
- Dimensiones de encastre: 450-455 x 560-568 x 550 mm

[Ver planos →](#)

[Ver tablas →](#)

Horno compacto 100 % vapor



CS736G1B1

EAN: 4242003901441

Cristal negro

Precio de ref.
1.655 €

iQ700 (Top)

Prestaciones

- Se conecta a tu móvil vía Home Connect
- **Opciones destacadas vía app:** asistente de energía, descarga de recetas adicionales, diagnóstico remoto y control por voz*
- **Display TFT touch Plus**
- Asistente de limpieza **humidClean**
- Posibilidades de cocción con vapor:
 - **Cocción en entorno de vapor 100 %**
 - **pulseSteam Pro:** aporte de vapor con 3 intensidades
- Funciones especiales con vapor: regenerar, fermentar, descongelar
- Depósito de 1 litro fuera de la cavidad de cocción
- Multifunción (21 funciones): **perfectCooking 4D**, aire caliente suave, calor superior/inferior normal y suave, calor inferior, función pizza, grill con aire caliente, grill variable amplio/reducido, precalentar vajilla, mantener caliente, cocción suave a baja temperatura, **coolStart**, precalentamiento rápido
- **steamBoost:** aporte de vapor intensivo durante 3 minutos a demanda

- **cookControl Pro:** recetas y recomendaciones de cocción
- Programa airFry (descargable a través de Home Connect). Accesorio recomendado: Bandeja airFry **HZ629070**
- softMove: apertura y cierre amortiguado de puerta
- Iluminación interior con LED

Accesorios

- Accesorios incluidos: bandeja profunda, parrilla profesional, bandeja grande para vapor perforada, bandeja pequeña para vapor perforada, bandeja pequeña para vapor sin perforar
- Accesorio opcional: **HZ638D00. 1 raíl varioClip intercambiable en altura, 100 % extraíble y apto para 100% vapor**

Medidas (alto x ancho x fondo)

- Dimensiones del aparato: 455 x 594 x 548 mm
- Dimensiones de encastre: 450-455 x 560-568 x 550 mm

[Ver planos →](#)

[Ver tablas →](#)

Top: selección de los productos más diferenciales de Siemens.
*Actualmente esta función se encuentra disponible con el Asistente de Google y Amazon Alexa.
Clase de eficiencia energética en un rango de A+++ (valor más eficiente) a D (valor menos eficiente). Información de etiquetado energético según el Reglamento (UE) n°65/2014.
Para más información consultar siemens-home.bsh-group.es.

Módulo de calentamiento

**BI710C1B1**

EAN: 4242003900123

Cristal negro

Precio de ref.
645 €

iQ700

Prestaciones

- Se conecta a tu móvil vía Home Connect
- Opciones destacadas vía app: favoritos, diagnóstico remoto
- Apertura push-pull sin tirador
- Control touchControl
- Capacidad: 20 litros
- Regulación de temperatura en 6 niveles: de 30 a 80 °C
- Base cerámica con acero inoxidable
- Funciones: precalentar tazas y recipientes, mantener calientes los alimentos, cocción suave a baja temperatura
- Carga hasta 64 tazas de café o 12 platos
- Extracción mediante guías telescópicas

Medidas (alto x ancho x fondo)

- Dimensiones del aparato: 140 x 594 x 518 mm
- Dimensiones de encastre: 140 x 560-568 x 550 mm

[Ver planos →](#)[Ver tablas →](#)

Diseño discreto. Extraordinariamente útil

El módulo de calentamiento es el complemento perfecto para hornos y cafeteras en cualquier proyecto de cocina. Su diseño lineal sin tirador, con **apertura Push**, se integra perfectamente en el espacio, mientras que el **panel de control táctil**, ubicado en el interior del frontal, garantiza un uso fácil e intuitivo.

Las funciones principales pueden seleccionarse de forma directa a través de los diferentes iconos. Cada uno de ellos ofrece un rango de temperaturas recomendado que se puede ajustar fácilmente desde el display. Guarda con la **opción Favorito** la configuración que más utilices y actívala con solo pulsar un botón.

Con **temperaturas entre los 30 y los 80 °C**, el módulo de calentamiento Siemens no solo permite calentar vajilla o mantener la comida caliente, también ofrece la posibilidad de fermentar masas o yogures, deshidratar frutas y verduras, derretir mantequilla o chocolate, descongelar alimentos o incluso calentar las toallas para tus invitados.

Las temperaturas más altas son ideales para **cocciones a baja temperatura** durante un tiempo prolongado, logrando resultados jugosos sin apenas esfuerzo.

Cafetera integrable

**CT718L1B0**

EAN: 4242003895580

Cristal negro

Precio de ref.
2.849 €

iQ700 (Top)

Prestaciones

- Se conecta a tu móvil vía Home Connect
- Opciones destacadas vía app: descarga de bebidas adicionales, coffeePlaylist, diagnóstico remoto, inicio a distancia y control por voz*
- Display TFT touch Pro
- Apertura lateral. Fácil acceso a depósitos
- 17 bebidas preprogramadas: Espresso, Café Latte, Latte macchiato, Cappuccino, Espuma de leche, Leche caliente, Agua caliente
- Coffee World: lista de 9 especialidades de café internacional en el display y en la app Home Connect: Ristretto, Espresso macchiato, Americano, Flat white, Café XL, Koffie verkeerd, Café au lait, Café con leche, Verlängerter, Wiener Melange
- myCoffee: posibilidad de grabación de hasta 30 preparaciones personalizadas de café y bebidas con leche/crema
- Ajustes personalizables para: temperatura de preparación del café (3 niveles), temperatura del agua caliente (4 niveles) y grado de molido
- Acceso directo **oneTouch DoubleCup**: posibilidad de preparar dos tazas simultáneamente, incluso de bebidas con leche
- **AromaDouble Shot**: doble proceso de molido y escaldado para conseguir una mayor intensidad de café con el mejor aroma

- Posibilidad de personalizar el tamaño de la taza. Menor riesgo de desbordamiento
- **Molinillo de dos discos cerámicos**
- autoMilk Clean: limpieza automática del tubo de leche tras la preparación de cada bebida
- Limpieza automática inteligente singlePortion Cleaning
- Programa automático de limpieza y descalcificación (incluido en el programa Calc'nClean)
- Salida de bebidas iluminada con LED y regulable en altura hasta 150 mm para vasos altos

Accesorios incluidos

- Depósito de agua extraíble de 2,4 litros
- Depósito para café en grano extraíble de 500 g con tapa especial conservadora de aroma
- Contenedor de leche de cristal con tapa (700 ml de capacidad)
- Medidor de dureza de agua

Medidas (alto x ancho x fondo)

- Dimensiones del aparato: 455 x 594 x 377 mm
- Dimensiones de encastre: 450-452 x 560-568 x 400 mm

[Ver planos →](#)[Ver tablas →](#)

Café profesional sin salir de casa

La cafetera integrable Siemens cuenta con todo lo necesario para preparar café de barista en tu casa con la tecnología más avanzada. El molinillo inteligente se adapta a cada variedad de grano y muele siempre la cantidad ideal de café, extrayendo así todos sus matices. El **sistema de doble molienda** asegura un mejor aroma y menor amargor en el café, mientras que el tubo de la leche se limpia de forma automática tras cada preparación.

Su gran variedad de bebidas preprogramadas se completa con un amplio **surtido de especialidades de diferentes partes del mundo**, seleccionables desde el display o desde la app Home Connect. **Personaliza cada bebida** con los parámetros que más se adaptan a tus gustos: temperatura, grado de molienda, nivel de aroma o ratio leche-café. Una vez personalizadas, **guarda tus bebidas favoritas** con tu nombre: un latte macchiato más suave, un espresso intenso... Tu café del día a día con un solo toque.



Microondas de 45 cm

36 L
Capacidad



CE732GXB1

EAN: 4242003906484

Cristal negro

Precio de ref.

1.285 €

iQ700 (Top)

Prestaciones

- Display TFT touch
- Asistente de limpieza **humidClean**
- **cookControl**: 10 recetas automáticas
- **Base cerámica sin plato giratorio**
- Microondas electrónico con tecnología innoWave²
- Sistema de integración sin marco
- Apertura abatible
- **Capacidad: 36 litros**
- 5 niveles de potencia de microondas: máximo 1.000 W
- Grill simultáneo: 1.900 W
- Descongelación automática por peso
- Interior de acero inoxidable
- softClose: apertura y cierre amortiguado
- Iluminación interior con LED

Accesorio incluido

- Parrilla

Medidas (alto x ancho x fondo)

- Altura 45 cm. Para instalación en columna
- Dimensiones del aparato: 455 x 594 x 564 mm
- Dimensiones de encastre: 450-455 x 560-568 x 550 mm

[Ver planos →](#)

[Ver tablas →](#)

Microondas

Grill

21 L
Capacidad



BE732R1B1

EAN: 4242003906712

Cristal negro

Precio de ref.

895 €

iQ700 (Top)

Prestaciones

- Apertura lateral derecha
- Display TFT touch
- Asistente de limpieza **humidClean**
- **cookControl**: 10 recetas automáticas
- **Base cerámica sin plato giratorio**
- Microondas electrónico con tecnología innoWave²
- Sistema de integración sin marco
- **Capacidad: 21 litros**
- 5 niveles de potencia de microondas: máximo 900 W
- Grill simultáneo de 1.300 W
- Descongelación automática por peso
- Interior de acero inoxidable
- Iluminación interior con LED

Accesorio incluido

- Bandeja de cristal y parrilla

Medidas (alto x ancho x fondo)

- Altura 38 cm. Para instalación en columna o mueble alto de 60 cm
- Dimensiones del aparato: 382 x 594 x 318 mm
- Dimensiones de encastre: 362-382 x 560-568 x 300 mm

[Ver planos →](#)

[Ver tablas →](#)

Grill

21 L
Capacidad



BE732L1B1

EAN: 4242003906675

Cristal negro

Precio de ref.

895 €

iQ700 (Top)

Prestaciones

- Apertura lateral izquierda
- Display TFT touch
- Asistente de limpieza **humidClean**
- **cookControl**: 10 recetas automáticas
- **Base cerámica sin plato giratorio**
- Microondas electrónico con tecnología innoWave²
- Sistema de integración sin marco
- **Capacidad: 21 litros**
- 5 niveles de potencia de microondas: máximo 900 W
- Grill simultáneo de 1.300 W
- Descongelación automática por peso
- Interior de acero inoxidable
- Iluminación interior con LED

Accesorio incluido

- Bandeja de cristal y parrilla

Medidas (alto x ancho x fondo)

- Altura 38 cm. Para instalación en columna o mueble alto de 60 cm
- Dimensiones del aparato: 382 x 594 x 318 mm
- Dimensiones de encastre: 362-382 x 560-568 x 300 mm

[Ver planos →](#)

[Ver tablas →](#)

Microondas

21 L
Capacidad



BF722R1B1

EAN: 4242003906521

Cristal negro

Precio de ref.

835 €

iQ700 (Top)

Prestaciones

- Apertura lateral derecha
- Display TFT touch
- Asistente de limpieza **humidClean**
- **cookControl**: 7 recetas automáticas
- **Base cerámica sin plato giratorio**
- Microondas electrónico con tecnología innoWave²
- Sistema de integración sin marco
- **Capacidad: 21 litros**
- 5 niveles de potencia de microondas: máximo 900 W
- Descongelación automática por peso
- Interior de acero inoxidable
- Iluminación interior con LED

Medidas (alto x ancho x fondo)

- Altura 38 cm. Para instalación en columna o mueble alto de 60 cm
- Dimensiones del aparato: 382 x 594 x 318 mm
- Dimensiones de encastre: 362-382 x 560-568 x 300 mm

[Ver planos →](#)

[Ver tablas →](#)

21 L
Capacidad



BF722L1B1

EAN: 4242003906514

Cristal negro

Precio de ref.

835 €

iQ700 (Top)

Prestaciones

- Apertura lateral izquierda
- Display TFT touch
- Asistente de limpieza **humidClean**
- **cookControl**: 7 recetas automáticas
- **Base cerámica sin plato giratorio**
- Microondas electrónico con tecnología innoWave²
- Sistema de integración sin marco
- **Capacidad: 21 litros**
- 5 niveles de potencia de microondas: máximo 900 W
- Descongelación automática por peso
- Interior de acero inoxidable
- Iluminación interior con LED

Medidas (alto x ancho x fondo)

- Altura 38 cm. Para instalación en columna o mueble alto de 60 cm
- Dimensiones del aparato: 382 x 594 x 318 mm
- Dimensiones de encastre: 362-382 x 560-568 x 300 mm

[Ver planos →](#)

[Ver tablas →](#)

Microondas



BE555LMB1

EAN: 4242003960264

Cristal negro

Precio de ref.
515 €

iQ500

Prestaciones

- Microondas electrónico con grill
- Sistema de integración sin marco
- **Apertura lateral izquierda**
- **Capacidad: 25 litros**
- **cookControl:** 8 recetas automáticas
- Display LED en blanco
- **Cuadro de mandos: touchControl slider**
- Memoria de cocción para 1 receta
- Descongelación automática por peso
- Grill simultáneo: 1.200 W
- 5 niveles de potencia de microondas
- Interior de acero inoxidable
- Iluminación interior con LED

Accesorios

- **Plato giratorio de 31,5 cm de diámetro**
- Parrilla circular

Medidas (alto x ancho x fondo)

- Altura 38 cm. Para instalación en columna con mueble de 60 cm de fondo
- Dimensiones del aparato: 382 x 594 x 388 mm
- Dimensiones de encastre: 380-382 x 560-568 x 550 mm

[Ver planos →](#)

[Ver tablas →](#)

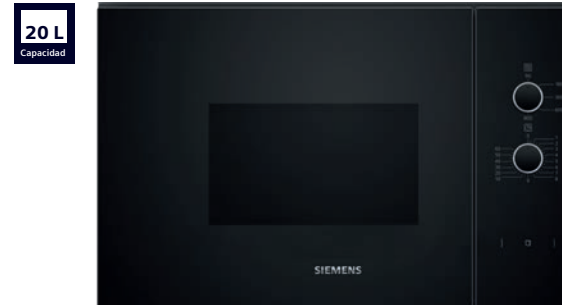

BF520LMA1

EAN: 4242003960257

Cristal negro

Precio de ref.
309 €

iQ300

Prestaciones

- Microondas mecánico
- Sistema de integración sin marco
- **Apertura lateral izquierda**
- **Capacidad: 20 litros**
- Cuadro de mandos: mando giratorio
- Concepto de fácil uso: especialmente sencillo, configuración sin problemas
- 5 niveles de potencia de microondas
- Interior de acero inoxidable
- Iluminación interior

Accesorio

- **Plato giratorio de 25,5 cm de diámetro**

Medidas (alto x ancho x fondo)

- Altura 38 cm. Para instalación en columna o mueble alto de 60 cm
- Dimensiones del aparato: 382 x 594 x 317 mm
- Dimensiones de encastre: 362-365 x 560-568 x 300 mm

[Ver planos →](#)

[Ver tablas →](#)



BE525LMB1

EAN: 4242003960240

Cristal negro

Precio de ref.
415 €

iQ500

Prestaciones

- Microondas electrónico con grill
- Sistema de integración sin marco
- **Apertura lateral izquierda**
- **Capacidad: 20 litros**
- **cookControl:** 8 recetas automáticas
- Display LED en blanco
- **Cuadro de mandos: touchControl slider**
- Memoria de cocción para 1 receta
- Descongelación automática por peso
- Grill simultáneo: 1.000 W
- 5 niveles de potencia de microondas
- Interior de acero inoxidable
- Iluminación interior con LED

Accesorios

- **Plato giratorio de 25,5 cm de diámetro**
- Parrilla circular

Medidas (alto x ancho x fondo)

- Altura 38 cm. Para instalación en columna o mueble alto de 60 cm
- Dimensiones del aparato: 382 x 594 x 317 mm
- Dimensiones de encastre: 362-365 x 560-568 x 300 mm

[Ver planos →](#)

[Ver tablas →](#)



BE623LMB3

EAN: 4242003913024

Negro

Precio de ref.
309 €

iQ300

Prestaciones

- Microondas electrónico con grill
- Marco de integración de 60 cm de ancho incluido
- **Apertura lateral izquierda**
- **Capacidad: 20 litros**
- **cookControl:** 8 recetas automáticas
- Cuadro de mandos: mando giratorio
- Memoria de cocción para 1 receta
- Descongelación automática por peso
- Grill simultáneo: 1.000 W
- 5 niveles de potencia de microondas
- Iluminación interior con LED

Accesorios

- **Plato giratorio de 27 cm de diámetro**
- Parrilla circular

Medidas (alto x ancho x fondo)

- Altura 38 cm. Para instalación en columna o mueble alto de 60 cm
- Dimensiones del aparato: 382 x 595 x 335 mm
- Dimensiones de encastre: 380-382 x 560-568 x 550 mm

[Ver planos →](#)

[Ver tablas →](#)



BF525LMB1

EAN: 4242003959428

Cristal negro

Precio de ref.
395 €

iQ500

Prestaciones

- Microondas electrónico
- Sistema de integración sin marco
- **Apertura lateral izquierda**
- **Capacidad: 20 litros**
- **cookControl:** 7 recetas automáticas
- Display LED en blanco
- **Cuadro de mandos: touchControl slider**
- Memoria de cocción para 1 receta
- Descongelación automática por peso
- 5 niveles de potencia de microondas
- Interior de acero inoxidable
- Iluminación interior con LED

Accesorio

- **Plato giratorio de 25,5 cm de diámetro**

Medidas (alto x ancho x fondo)

- Altura 38 cm. Para instalación en columna o mueble alto de 60 cm
- Dimensiones del aparato: 382 x 594 x 317 mm
- Dimensiones de encastre: 362-365 x 560-568 x 300 mm

[Ver planos →](#)

[Ver tablas →](#)

Una cocina sin placa, no es una cocina

Meses buscando, un segundo para enamorarte.
Así funcionan los flechazos

Placas



GUÍA Descubre la amplia gama de placas de cocina Siemens. Con una gran variedad de medidas, se adaptan a las necesidades específicas de cada espacio. Los modelos de 90 cm ofrecen una mayor superficie de cocción para crear tus recetas, mientras que las placas más pequeñas son ideales para espacios reducidos.

La elección está en tus manos. Elige tecnología sin renunciar a la cocina tradicional con nuestras innovadoras **placas de gas**, o disfruta de la precisión, flexibilidad y eficiencia que brindan las **placas flexInducción**.

¿No te decides? Imagina tener la capacidad de **personalizar tu área de cocción** según tus necesidades. Con las **placas modulares**, puedes combinar diferentes elementos para crear una disposición que se adapte perfectamente a tu estilo de cocina. Su elegante **terminación topClass** incorpora dos perfiles laterales de aluminio que protegen el cristal y garantizan una unión perfecta entre las placas. Versatilidad a la carta con la gama de placas Siemens.

Prestaciones de producto	22	→
Resumen de gama	24	→
Fichas de producto	27	→
Accesorios	34	→
Modos Demo	93	→
Planos de instalación	98	→
Tablas técnicas	115	→



Como nuevas por siempre jamás

Nuestras placas están diseñadas para facilitar tanto el uso como la limpieza. Las placas de inducción incorporan una **función de pausa** que permite interrumpir brevemente el proceso de cocción para limpiar cómodamente en caso de derrames. Una vez limpia, desactiva la función y la placa retomará el proceso donde lo dejaste, manteniendo todos los ajustes. El diseño limpio de nuestras placas de gas en acabado cristal no solo aporta elegancia a tu cocina, sino que también simplifica la tarea de limpieza. Las superficies lisas y los materiales de alta calidad facilitan la eliminación de residuos y manchas, ahorrándote tiempo y esfuerzo.



El control de nuestras placas es **totalmente intuitivo y fácil de usar**.

Los modelos con **Display TFT** incorporan una pantalla de alta calidad. Su elevado contraste asegura una visibilidad óptima, incluso en condiciones de iluminación variable. Los menús con imágenes y textos a todo color facilitan la navegación a través de todas las funciones y opciones, garantizando una experiencia única que elevará tus habilidades gastronómicas a otro nivel.

El control **lightSlider** se ilumina solo cuando lo necesitas, y desaparece cuando la placa está apagada. Su diseño limpio y ordenado permite seleccionar todas las opciones fácilmente, y controlar la potencia simplemente deslizando el dedo.

Gracias a la función **comprobar recipiente** es muy sencillo saber si tus ollas y sartenes son adecuadas para inducción. Simplemente debes colocarlas sobre la placa y activar la función. Tanto el display como la aplicación Home Connect te informarán del nivel de adecuación de cada recipiente.



▶ Porque no siempre necesitas lo mismo

Las placas **flexInducción** ofrecen flexibilidad total para tu día a día. Sus zonas de cocción pueden utilizarse separadas con recipientes de hasta 24 cm de diámetro, o unirse para cocinar con utensilios rectangulares de hasta 40 cm de largo como una plancha **Teppan Yaki** o un grill.

¿Todavía necesitas más? Los modelos con **flexInducción Plus** incorporan un inductor adicional que permite ampliar la zona para cocinar con recipientes de hasta 30 cm de diámetro.

Ya sea una cena íntima para dos, o una celebración con muchos invitados, tu placa se adapta a las necesidades de cada momento, con la misma eficiencia y facilidad sin importar el número de comensales.



Rápido, seguro y a tu gusto

Con un simple toque, puedes disfrutar de una experiencia gastronómica sin complicaciones. Con las **recetas automáticas** de las placas flexInducción, la tecnología se encarga de los detalles mientras tú te centras en disfrutar del aroma y el sabor de cada plato.

▶ Gracias a los **sensores inteligentes**, la cocina se convierte en un arte simplificado. El control de temperatura para sartenes **fryingSensor** avisa cuando se ha alcanzado la temperatura adecuada y la mantiene constante hasta finalizar la cocción, asegurando resultados óptimos y la máxima seguridad. Con hasta 11 niveles de temperatura entre los 70 y los 220 °C, es ideal para cocinar cualquier tipo de receta. El accesorio

cookingSensor permite controlar la temperatura exacta en el interior de la olla. Es perfecto para evitar derrames por un exceso de ebullición, y para conseguir el punto perfecto en guisos o alimentos hervidos.

Las placas con **control touchSlider Plus** incorporan la función **Mis favoritos** para que actives tus configuraciones más usadas con un solo toque, y gracias al **control placa-campana**, incluido en todas las placas con Home Connect, puedes manejar los ajustes de la extracción desde el display de la placa.



Índice de gama →

Ideal para cocinas abiertas

Precisa. Estética. Con una asombrosa capacidad de extracción

▶ La solución que estabas buscando

La integración del extractor en la placa no solo ahorra espacio, sino que también crea un ambiente limpio y minimalista. La tecnología de última generación de Siemens garantiza un rendimiento eficiente, eliminando los olores y vapores de forma silenciosa y potente.

Adaptadas a tu estilo

La gama de placas con extractor integrado Siemens cuenta con **medidas en 60, 70 y 80 cm** de ancho, y con diferentes opciones de flexibilidad para adaptarse a tu día a día. Con una zona gigante de 28 cm, el modelo en 80 cm te ofrece la capacidad necesaria para preparar una paella para tus invitados.

▶ Lo mejor de una placa con lo mejor de una campana

Las placas con extractor integrado Siemens están diseñadas cuidando cada detalle para que cocinar sea un placer desde el primer momento.

El **motor iQDrive™** sin escobillas reduce significativamente los niveles de ruido y las pérdidas de calor durante la extracción, brindando una eficiencia silenciosa con 10 años de garantía.

Gracias al **sensor de calidad de aire**, el extractor detecta de forma automática el nivel de humos y olores de la estancia, ajustando el nivel de potencia en consecuencia. Concéntrate en disfrutar de la cocción, de la calidad del aire se encarga la campana. Y si prefieres un manejo manual de los niveles de extracción, puedes hacerlo cómodamente desde el control de la placa.

Cocina con la máxima precisión y comodidad gracias a las funcionalidades más avanzadas de las placas Siemens, como los sensores de temperatura, la adaptabilidad de las zonas Flex o la función **flexMotion**, que permite cambiar los recipientes de ubicación sin perder los ajustes de tiempo y temperatura previamente seleccionados.

Tu comodidad por encima de todo

Una vez finaliza el proceso de cocción, el diseño de las placas con extractor asegura un mantenimiento sin complicaciones. Los filtros de grasa, aptos para lavavajillas, son fácilmente accesibles desde la parte superior. Una indicación lumínica te avisará cuando los filtros de grasa o de carbón activo estén saturados, garantizando siempre la máxima eficiencia de extracción.

Y si se derraman líquidos sobre el extractor, el aparato cuenta con dos niveles de seguridad: un primer colector de 200 ml de capacidad y un segundo depósito de 700 ml. El motor queda totalmente blindado para que nada interfiera en su buen funcionamiento.

Gracias a sus múltiples opciones de instalación, nuestras placas con extractor se adaptan a todo tipo de cocinas y necesidades. Más información en fichas técnicas y página 98.



Placas con extractor integrado

iQ700		iQ500	
flexInducción	flexInducción + zona 28 cm	combiInducción	
 <p>EX875LX67E Precio ref. 2.695 €</p> <ul style="list-style-type: none"> Ancho: 80 cm flexInducción Control lightSlider Motor iQdrive fryingSensor Sensor automático calidad del aire Max. extracción: 622 m³/h 	 <p>EX851HJ26E Precio ref. 2.125 €</p> <ul style="list-style-type: none"> Ancho: 80 cm flexInducción Control touchSlider Plus Motor iQdrive fryingSensor Max. extracción: 622 m³/h 	 <p>ED851HQ26E Precio ref. 2.025 €</p> <ul style="list-style-type: none"> Ancho: 80 cm combiInducción Control touchSlider Plus Motor iQdrive fryingSensor Max. extracción: 622 m³/h 	 <p>ED751HQ26E Precio ref. 1.929 €</p> <ul style="list-style-type: none"> Ancho: 70 cm combiInducción Control touchSlider Plus Motor iQdrive fryingSensor Max. extracción: 622 m³/h
			 <p>ED631HQ26E Precio ref. 1.795 €</p> <ul style="list-style-type: none"> Ancho: 60 cm combiInducción Control touchSlider Plus Motor iQdrive fryingSensor Max. extracción: 622 m³/h

La instalación que se adapta a tus necesidades

Existen tres posibilidades de instalación en función del espacio disponible y del mueble. Puedes instalar la placa en encimeras con un grosor desde los 16 mm, siguiendo las nuevas tendencias de diseño. El casco del mueble en el que se encuentra la placa puede ser de 60 cm, consiguiendo así una integración perfecta sin complicaciones.

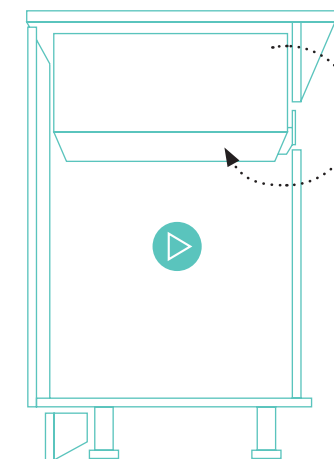

Instalación en recirculación sin canalización

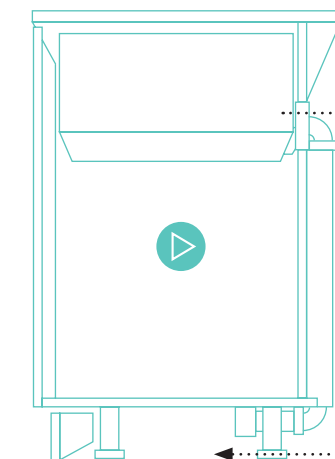

Instalación en recirculación con canalización total o parcial

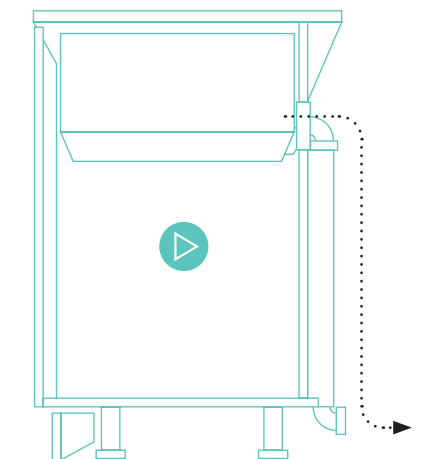

Instalación con salida de aire al exterior

Placas de inducción



iQ700	iQ500	iQ300	iQ100
flexInducción	combiInducción	Zona de 32 cm	Zona de 28 cm
<p>EX975KXW1E Precio ref. 1.835 €</p> <ul style="list-style-type: none"> Ancho: 90 cm flexInducción Control TFT touchPlus fryingSensor Control placa-campana 	<p>EX975LVV1E Precio ref. 1.609 €</p> <ul style="list-style-type: none"> Ancho: 90 cm flexInducción + zona 32 cm Control lightSlider fryingSensor Control placa-campana 	<p>ED651HSC1E Precio ref. 759 €</p> <ul style="list-style-type: none"> Ancho: 60 cm combiInducción Control touchSlider Plus fryingSensor Control placa-campana 60 cm 	<p>EH775LDC1E Precio ref. 895 €</p> <ul style="list-style-type: none"> Ancho: 70 cm Zona 32 cm Control lightSlider fryingSensor
<p>EX875KYW1E Precio ref. 1.709 €</p> <ul style="list-style-type: none"> Ancho: 80 cm flexInducción Plus Control TFT touchPlus fryingSensor Control placa-campana 	<p>EX875LEC1E Precio ref. 1.045 €</p> <ul style="list-style-type: none"> Ancho: 80 cm flexInducción + zona 28cm Control lightSlider fryingSensor 	<p>EH631HDC1E Precio ref. 849 €</p> <ul style="list-style-type: none"> Ancho: 60 cm Zona 32 cm Control touchSlider Plus fryingSensor Control placa-campana 	<p>EH677HCC1E Precio ref. 779 €</p> <ul style="list-style-type: none"> Ancho: 60 cm Zona 28 cm Control touchSlider Plus fryingSensor Control placa-campana
<p>EX775LYE4E Precio ref. 1.149 €</p> <ul style="list-style-type: none"> Ancho: 70 cm flexInducción Plus Control lightSlider fryingSensor 	<p>EX675JYW1E Precio ref. 1.309 €</p> <ul style="list-style-type: none"> Ancho: 60 cm flexInducción Plus Control TFT touchPlus fryingSensor Control placa-campana 	<p>EH631BDB6E Precio ref. 689 €</p> <ul style="list-style-type: none"> Ancho: 60 cm Zona 32 cm Control easyTouch 	<p>EH631HCC1E Precio ref. 709 €</p> <ul style="list-style-type: none"> Ancho: 60 cm Zona 28 cm Control touchSlider Plus fryingSensor Control placa-campana
<p>EX675LYC1E Precio ref. 1.095 €</p> <ul style="list-style-type: none"> Ancho: 60 cm flexInducción Plus Control lightSlider fryingSensor 	<p>EX675LJC1E Precio ref. 895 €</p> <ul style="list-style-type: none"> Ancho: 60 cm flexInducción + zona 28 cm Control lightSlider fryingSensor 	<p>EH631BJB6E Precio ref. 575 €</p> <ul style="list-style-type: none"> Ancho: 60 cm Zona 28 cm Control easyTouch 	

iQ700
Medidas especiales
<p>EX275HXC1E Precio ref. 1.179 €</p> <ul style="list-style-type: none"> Ancho: 90 x 35 cm flexInducción Control touchSlider Plus fryingSensor Control placa-campana

Placas de gas

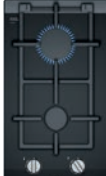

iQ700		iQ500	
Wok 6 kW		Wok 4 kW	
			
ER9A6SB70 Precio ref. 1.169 € <ul style="list-style-type: none"> Ancho: 90 cm stepFlame Wok 6 kW Parrillas de hierro fundido 	EP7A6QB90 Precio ref. 645 € <ul style="list-style-type: none"> Ancho: 75 cm stepFlame Wok 4 kW Parrillas de hierro fundido 	EP6A6CB20 Precio ref. 479 € <ul style="list-style-type: none"> Ancho: 60 cm stepFlame Wok 4 kW Parrillas de hierro fundido 	

Placas dominó

iQ700		iQ100	
Gas	Inducción	Inducción	
			
ER3A6AB70 Precio ref. 519 € <ul style="list-style-type: none"> Ancho: 30 cm stepFlame Wok 6 kW Parrillas de hierro fundido 	EX375FXB1E Precio ref. 625 € <ul style="list-style-type: none"> Ancho: 30 cm flexInducción Control touchSlider 	EH375FBB1E Precio ref. 519 € <ul style="list-style-type: none"> Ancho: 30 cm 2 Zonas Control touchSlider 	
			
ER3A6BB70 Precio ref. 479 € <ul style="list-style-type: none"> Ancho: 30 cm stepFlame Parrillas de hierro fundido 			

Top: selección de los productos más diferenciales de Siemens.

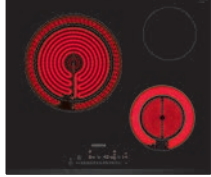
Placas vitrocerámicas

iQ300		iQ100	
Zona de 28 cm		Zona de 21 cm	
			
ET631FKP8E Precio ref. 395 € <ul style="list-style-type: none"> Ancho: 60 cm Zona 28 cm Control touchSlider 	ET63RBEA8E Precio ref. 335 € <ul style="list-style-type: none"> Ancho: 60 cm Zona 21 cm Control easyTouch 	ET61RBKB8E Precio ref. 345 € <ul style="list-style-type: none"> Ancho: 60 cm Zona 28 cm Control easyTouch 	

Placas flexInducción con extractor integrado

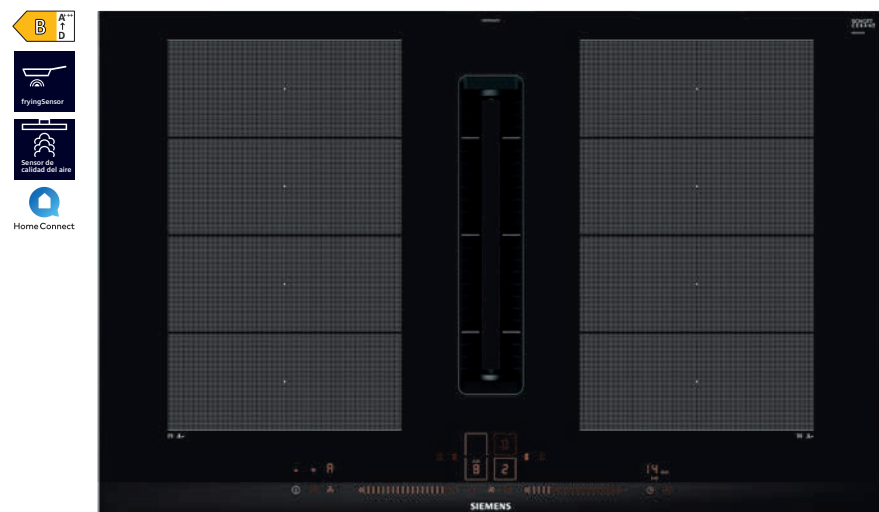

EX875LX67E

EAN: 4242003867198

Terminación topClass, 80 cm

Precio de ref.
2.695 €

iQ700 (Top)

[Ver planos →](#)

[Ver tablas →](#)

Prestaciones de la placa

- Se conecta a tu móvil vía Home Connect
- Opciones destacadas vía app: descarga de recetas automáticas y diagnóstico remoto
- Control lightSlider con 17 niveles de potencia
- 2 zonas flexInducción de 24 x 40 cm con funciones boost y shortBoost
- Funciones: flexMotion, powerMove, quickStart, memoria, limpieza, mantener caliente, silencio
- Preparado para cookingSensor
- Control de temperatura del aceite fryingSensor con 5 niveles
- Indicador de energía consumida
- Indicador de calor residual
- Programación de tiempo y avisador acústico para cada zona
- Cronómetro
- Seguridad para niños
- Autodesconexión de seguridad
- Potencia total de la placa limitable
- Potencia total máxima de la placa: 7,4 kW

Accesorios

- Incluye filtros de carbón activo y accesorio para la instalación en recirculación sin canalización del aire
- Instalación en recirculación con canalización de aire: en todas las instalaciones es necesaria la colocación del difusor HZ9VRPD1. Disponibles dos kits de recirculación con canalización parcial para encimeras de 60 cm de fondo (HZ9VDKR1) o de 70 cm de fondo (HZ9VDKR0), con difusor incluido
- Instalación en salida de aire al exterior: filtro acústico necesario HZ9VEDU0. Kit disponible HZ9VDKE1
- Repuesto filtros de carbón activo: HZ9VRCR1

Prestaciones del extractor

- Se conecta a tu móvil vía Home Connect
- Inicio automático: encendido automático del extractor cuando se usa una zona de cocción
- Sensor automático de calidad del aire: detecta el nivel de humos y olores y ajusta el nivel de extracción en consecuencia
- Manejo a través del control lightSlider: 17 niveles de potencia y 2 niveles intensivos (con retracción automática)
- Motor iQDrive™ con 10 años de garantía
- Potencia máxima de extracción según UNE/EN 61591: 622 m³/h
- Potencia máxima de extracción en nivel máx. normal: 500 m³/h
- Potencia sonora en nivel máx. normal: 69 dB (A)
- Funcionamiento a intervalos
- Filtros lavables en lavavajillas
- Indicador de saturación de filtros de carbón activo
- Dos niveles de seguridad ante derrames de líquidos: primer depósito de 200 ml y segundo depósito de 700 ml, lavables en lavavajillas y de fácil acceso
- Desconexión automática temporizada
- Posibilidad de instalación en recirculación sin canalización (accesorios incluidos de serie)
- Posibilidad de instalación en recirculación con canalización o con salida de aire al exterior (necesario adquirir accesorios adicionales)

Medidas (ancho x fondo)

- Dimensiones del aparato: 812 x 522 mm
- Dimensiones de encastre: 750 x 490 mm
- Alto del aparato bajo la encimera: 223 mm

[Ver posibilidades de instalación →](#)



EX851HJ26E

EAN: 4242003946336

Terminación biselada, 80 cm

Precio de ref.
2.125 €

iQ700 (Top)

[Ver planos →](#)

[Ver tablas →](#)

Prestaciones de la placa

- Se conecta a tu móvil vía Home Connect
- Opciones destacadas vía app: descarga de recetas automáticas, diagnóstico remoto, función mantener caliente
- Control touchSlider Plus con 17 niveles de potencia
- 2 zonas de inducción con función boost y shortBoost:
 - 1 zona flexInducción de 23 x 40 cm
 - 1 zona gigante de 28 cm
- Funciones: pausa, quickStart, memoria, silencio, mis favoritos
- Control de temperatura del aceite fryingSensor Pro con 11 niveles
- Selección automática de las zonas de cocción
- Programación de tiempo y avisador acústico para cada zona vía Home Connect
- Seguridad para niños
- Autodesconexión de seguridad
- Potencia total de la placa limitable
- Potencia total máxima de la placa: 7,4 kW

Accesorios

- Incluye filtros de carbón activo y accesorio para la instalación en recirculación sin canalización del aire
- Instalación en recirculación con canalización de aire: en todas las instalaciones es necesaria la colocación del difusor HZ9VRPD1. Disponibles dos kits de recirculación con canalización parcial para encimeras de 60 cm de fondo (HZ9VDKR1) o de 70 cm de fondo (HZ9VDKR0), con difusor incluido
- Instalación en salida de aire al exterior: filtro acústico necesario HZ9VEDU0. Kit disponible HZ9VDKE1
- Repuesto filtros de carbón activo: HZ9VRCR1
- Accesorios opcionales de la placa: ver página 60
- Posibilidades de instalación y accesorios: ver páginas 69 y 175

Prestaciones del extractor

- Se conecta a tu móvil vía Home Connect
- Inicio automático: encendido automático del extractor cuando se usa una zona de cocción
- Manejo a través del control touchSlider Plus: 9 niveles de potencia y 2 niveles intensivos (con retracción automática)
- Motor iQDrive™ con 10 años de garantía
- Potencia máxima de extracción según UNE/EN 61591: 622 m³/h
- Potencia máxima de extracción en nivel máx. normal: 500 m³/h
- Potencia sonora en nivel máx. normal: 69 dB (A)
- Funcionamiento a intervalos
- Filtros lavables en lavavajillas
- Indicador de saturación de filtros de carbón activo
- Dos niveles de seguridad ante derrames de líquidos: primer depósito de 200 ml y segundo depósito de 700 ml, lavables en lavavajillas y de fácil acceso
- Desconexión automática temporizada
- Posibilidad de instalación en recirculación sin canalización (accesorios incluidos de serie)
- Posibilidad de instalación en recirculación con canalización o con salida de aire al exterior (necesario adquirir accesorios adicionales)

Medidas (ancho x fondo)

- Dimensiones del aparato: 802 x 522 mm
- Dimensiones de encastre: 750 x 490 mm
- Alto del aparato bajo la encimera: 223 mm

[Ver posibilidades de instalación →](#)

Accesorios placa con extractor integrado



HZ9VEDU0

EAN: 4242003878262

Precio de ref.
59 €

Filtro acústico para instalación en salida de aire al exterior

- Filtro acústico. Necesario solicitar conductos para salida de aire (ver accesorios páginas 69 y 70).



HZ9VRPD1

EAN: 4242003912928

Precio de ref.
29 €

Difusor de aire para instalación en recirculación con canalización total o parcial

- Necesario solicitar conductos para canalización de aire (ver accesorios páginas 69 y 70).

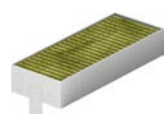

HZ9VRCR1

EAN: 4242003927984

Precio de ref.
89 €

Filtros de carbón activo

- Repuesto filtros de recirculación de alta eficiencia antipolen.

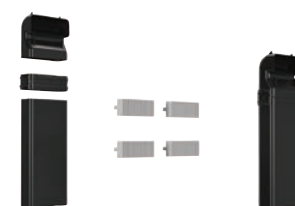

HZ9VDKE1

EAN: 4242003916124

Precio de ref.
142 €

Kit para instalación en salida de aire al exterior y filtros acústicos

- Para instalaciones en encimera de 60 cm de fondo.



HZ9VDKR1

EAN: 4242003916100

Precio de ref.
191 €

Kit para instalación en recirculación con canalización parcial

- Para instalaciones en encimera de 60 cm de fondo.



HZ9VDKR0

EAN: 4242003916094

Precio de ref.
191 €

Kit para instalación en recirculación con canalización parcial.

- Para instalaciones en encimera de 70 cm de fondo.

Placas combiInducción con extractor integrado



ED851HQ26E

EAN: 4242003946299

Terminación biselada, 80 cm

Precio de ref.
2.025 €

iQ500 (Top)

[Ver planos →](#)

[Ver tablas →](#)

Prestaciones de la placa

- Se conecta a tu móvil vía Home Connect
- Opciones destacadas vía app: descarga de recetas automáticas, diagnóstico remoto, función mantener caliente
- Control touchSlider Plus con 17 niveles de potencia
- 4 zonas combiInducción de 21 x 19 cm con funciones boost y shortBoost
- Funciones: pausa, quickStart, memoria, silencio, mis favoritos
- Control de temperatura del aceite fryingSensor Pro con 11 niveles
- Programación de tiempo y avisador acústico para cada zona vía Home Connect
- Seguridad para niños
- Autodesconexión de seguridad
- Potencia total de la placa limitable
- Potencia total máxima de la placa: 7,4 kW

Accesorios

- Incluye filtros de carbón activo y accesorio para la instalación en recirculación sin canalización del aire
- Instalación en recirculación con canalización de aire: en todas las instalaciones es necesaria la colocación del difusor HZ9VRPD1. Disponibles dos kits de recirculación con canalización parcial para encimeras de 60 cm de fondo (HZ9VDKR1) o de 70 cm de fondo (HZ9VDKR0), con difusor incluido
- Instalación en salida de aire al exterior: filtro acústico necesario HZ9VEDU0. Kit disponible HZ9VDKE1
- Repuesto filtros de carbón activo: HZ9VRCR1

Prestaciones del extractor

- Se conecta a tu móvil vía Home Connect
- Inicio automático: encendido automático del extractor cuando se usa una zona de cocción
- Manejo a través del control touchSlider Plus: 9 niveles de potencia y 2 niveles intensivos (con retracción automática)
- Motor iQDrive™ con 10 años de garantía
- Potencia máxima de extracción según UNE/EN 61591: 622 m³/h
- Potencia máxima de extracción en nivel máx. normal: 500 m³/h
- Potencia sonora en nivel máx. normal: 69 dB (A)
- Funcionamiento a intervalos
- Filtros lavables en lavavajillas
- Indicador de saturación de filtros de carbón activo
- Dos niveles de seguridad ante derrames de líquidos: primer depósito de 200 ml y segundo depósito de 700 ml, lavables en lavavajillas y de fácil acceso
- Desconexión automática temporizada
- Posibilidad de instalación en recirculación sin canalización (accesorios incluidos de serie)
- Posibilidad de instalación en recirculación con canalización o con salida de aire al exterior (necesario adquirir accesorios adicionales)

Medidas (ancho x fondo)

- Dimensiones del aparato: 802 x 522 mm
- Dimensiones de encastre: 750 x 490 mm
- Alto del aparato bajo la encimera: 223 mm

[Ver posibilidades de instalación →](#)



ED751HQ26E

EAN: 4242003945926

Terminación biselada, 70 cm

Precio de ref.
1.929 €

iQ500 (Top)

[Ver planos →](#)

[Ver tablas →](#)

Prestaciones de la placa

- Se conecta a tu móvil vía Home Connect
- Opciones destacadas vía app: descarga de recetas automáticas, diagnóstico remoto, función mantener caliente
- Control touchSlider Plus con 17 niveles de potencia
- 4 zonas combiInducción de 21 x 19 cm con funciones boost y shortBoost
- Funciones: pausa, quickStart, memoria, silencio, mis favoritos
- Control de temperatura del aceite fryingSensor Pro con 11 niveles
- Programación de tiempo y avisador acústico para cada zona vía Home Connect
- Seguridad para niños
- Autodesconexión de seguridad
- Potencia total de la placa limitable
- Potencia total máxima de la placa: 7,4 kW

Accesorios

- Incluye filtros de carbón activo y accesorio para la instalación en recirculación sin canalización del aire
- Instalación en recirculación con canalización de aire: en todas las instalaciones es necesaria la colocación del difusor HZ9VRPD1. Disponibles dos kits de recirculación con canalización parcial para encimeras de 60 cm de fondo (HZ9VDKR1) o de 70 cm de fondo (HZ9VDKR0), con difusor incluido
- Instalación en salida de aire al exterior: filtro acústico necesario HZ9VEDU0. Kit disponible HZ9VDKE1
- Repuesto filtros de carbón activo: HZ9VRCR1

Prestaciones del extractor

- Se conecta a tu móvil vía Home Connect
- Inicio automático: encendido automático del extractor cuando se usa una zona de cocción
- Manejo a través del control touchSlider Plus: 9 niveles de potencia y 2 niveles intensivos (con retracción automática)
- Motor iQDrive™ con 10 años de garantía
- Potencia máxima de extracción según UNE/EN 61591: 622 m³/h
- Potencia máxima de extracción en nivel máx. normal: 500 m³/h
- Potencia sonora en nivel máx. normal: 69 dB (A)
- Funcionamiento a intervalos
- Filtros lavables en lavavajillas
- Indicador de saturación de filtros de carbón activo
- Dos niveles de seguridad ante derrames de líquidos: primer depósito de 200 ml y segundo depósito de 700 ml, lavables en lavavajillas y de fácil acceso
- Desconexión automática temporizada
- Posibilidad de instalación en recirculación sin canalización (accesorios incluidos de serie)
- Posibilidad de instalación en recirculación con canalización o con salida de aire al exterior (necesario adquirir accesorios adicionales)

Medidas (ancho x fondo)

- Dimensiones del aparato: 710 x 522 mm
- Dimensiones de encastre: 560 x 490 mm
- Alto del aparato bajo la encimera: 223 mm

[Ver posibilidades de instalación →](#)

Accesorios placa con extractor integrado



HZ9VEDU0

EAN: 4242003878262

Precio de ref.
59 €

Filtro acústico para instalación en salida de aire al exterior

- Filtro acústico. Necesario solicitar conductos para salida de aire (ver accesorios páginas 69 y 70).



HZ9VRPD1

EAN: 4242003912928

- Precio de ref.
29 €
- #### Difusor de aire para instalación en recirculación con canalización total o parcial
- Necesario solicitar conductos para canalización de aire (ver accesorios páginas 69 y 70).

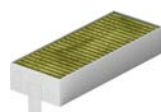

HZ9VRCR1

EAN: 4242003927984

- Precio de ref.
89 €
- #### Filtros de carbón activo
- Repuesto filtros de recirculación de alta eficiencia antipolen.

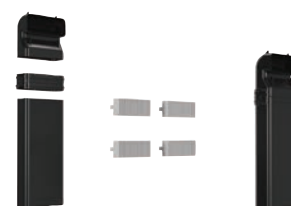

HZ9VDKE1

EAN: 4242003916124

- Precio de ref.
142 €
- #### Kit para instalación en salida de aire al exterior y filtros acústicos
- Para instalaciones en encimera de 60 cm de fondo.



HZ9VDKR1

EAN: 4242003916100

- Precio de ref.
191 €
- #### Kit para instalación en recirculación con canalización parcial
- Para instalaciones en encimera de 60 cm de fondo.



HZ9VDKR0

EAN: 4242003916094

- Precio de ref.
191 €
- #### Kit para instalación en recirculación con canalización parcial.
- Para instalaciones en encimera de 70 cm de fondo.

Placa combiInducción con extractor integrado



ED631HQ26E

EAN: 4242003945889

Terminación bisel delantero, 60 cm

Precio de ref.
1.795 €

iQ500 (Top)

Prestaciones de la placa

- Se conecta a tu móvil vía Home Connect
- Opciones destacadas vía app: descarga de recetas automáticas, diagnóstico remoto, función mantener caliente
- Control touchSlider Plus con 17 niveles de potencia
- 4 zonas combiInducción de 21 x 19 cm con funciones boost y shortBoost
- Funciones: pausa, quickStart, memoria, silencio, mis favoritos
- Control de temperatura del aceite fryingSensor Pro con 11 niveles
- Programación de tiempo y avisador acústico para cada zona vía Home Connect
- Seguridad para niños
- Autodesconexión de seguridad
- Potencia total de la placa limitable
- Potencia total máxima de la placa: 7,4 kW

Accesorios

- Incluye filtros de carbón activo y accesorio para la instalación en recirculación sin canalización del aire
- Instalación en recirculación con canalización de aire: en todas las instalaciones es necesaria la colocación del difusor HZ9VVRPD1. Disponibles dos kits de recirculación con canalización parcial para encimeras de 60 cm de fondo (HZ9VVDK1) o de 70 cm de fondo (HZ9VVDK0), con difusor incluido
- Instalación en salida de aire al exterior: filtro acústico necesario HZ9VEDU0. Kit disponible HZ9VDKE1
- Repuesto filtros de carbón activo: HZ9VRCR1

Prestaciones del extractor

- Se conecta a tu móvil vía Home Connect
- Inicio automático: encendido automático del extractor cuando se usa una zona de cocción
- Manejo a través del control touchSlider Plus: 9 niveles de potencia y 2 niveles intensivos (con retracción automática)
- Motor iQDrive™ con 10 años de garantía
- Potencia máxima de extracción según UNE/EN 61591: 622 m³/h
- Potencia máxima de extracción en nivel máx. normal: 500 m³/h
- Potencia sonora en nivel máx. normal: 69 dB (A)
- Funcionamiento a intervalos
- Filtros lavables en lavavajillas
- Indicador de saturación de filtros de carbón activo
- Dos niveles de seguridad ante derrames de líquidos: primer depósito de 200 ml y segundo depósito de 700 ml, lavables en lavavajillas y de fácil acceso
- Desconexión automática temporizada
- Posibilidad de instalación en recirculación sin canalización (accesorios incluidos de serie)
- Posibilidad de instalación en recirculación con canalización o con salida de aire al exterior (necesario adquirir accesorios adicionales)

Medidas (ancho x fondo)

- Dimensiones del aparato: 592 x 522 mm
- Dimensiones de encastre: 560 x 490 mm
- Alto del aparato bajo la encimera: 223 mm

[Ver posibilidades de instalación →](#)

[Ver accesorios de instalación →](#)

[Ver planos →](#)

[Ver tablas →](#)

Placas flexInducción

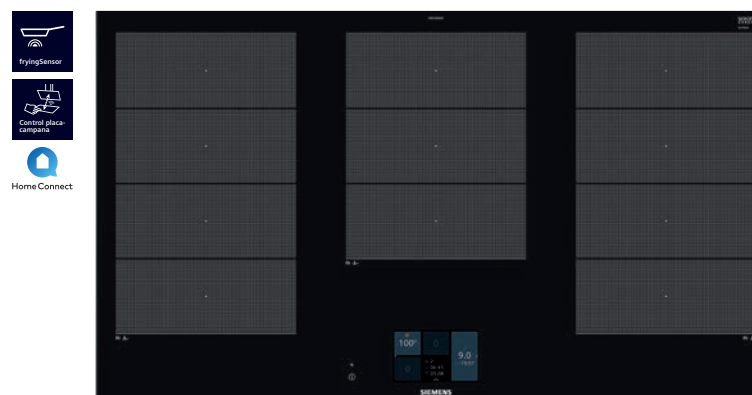

EX975KXW1E

EAN: 4242003765685

Terminación topClass, 90 cm

Precio de ref.
1.835 €

iQ700 (Top)

[Ver planos →](#)

[Ver tablas →](#)

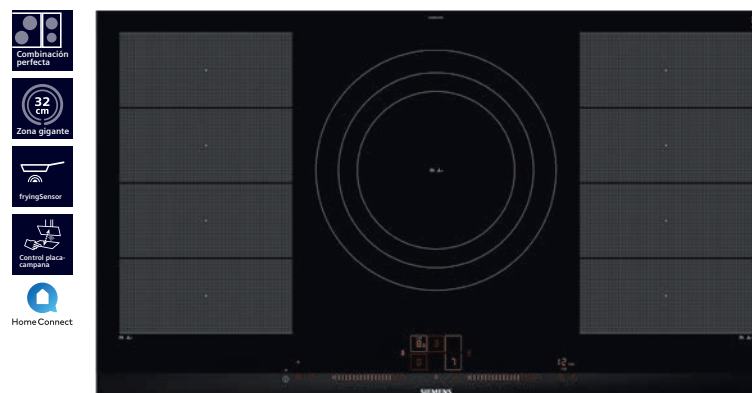

EX975LVV1E

EAN: 4242003759783

Terminación topClass, 90 cm

Precio de ref.
1.609 €

iQ700 (Top)

[Ver planos →](#)

[Ver tablas →](#)



EX275HXC1E

EAN: 4242003927328

Terminación topClass, 90 cm

Precio de ref.
1.179 €

iQ700 (Top)

[Ver planos →](#)

[Ver tablas →](#)

Prestaciones

- Se conecta a tu móvil vía Home Connect
- Opciones destacadas vía app: sincronización con campana, descarga de recetas adicionales, diagnóstico remoto y control por voz
- Control TFT touchPlus con 17 niveles de potencia
- 3 zonas de inducción con función boost y shortBoost:
 - 2 zonas flexInducción de 24 x 40 cm
 - 1 zona flexInducción de 24 x 30 cm
- Control placa-campana a través de Home Connect
- Funciones: flexMotion, powerMove, quickStart, memoria, limpieza, mantener caliente, silencio, asistente de recetas
- Preparado para cookingSensor
- Control de temperatura del aceite fryingSensor con 5 niveles
- Indicador de energía consumida
- Programación de tiempo y avisador acústico para cada zona
- Cronómetro
- Seguridad para niños
- Autodesconexión de seguridad
- Potencia total de la placa limitable
- Potencia total máxima de la placa: 11,1 kW

Accesorios

- Accesorios opcionales: ver página 60

Medidas (ancho x fondo)

- Dimensiones del aparato: 912 x 520 mm
- Dimensiones de encastre: 880 x 490 mm

Prestaciones

- Se conecta a tu móvil vía Home Connect
- Opciones destacadas vía app: sincronización con campana, descarga de recetas adicionales, diagnóstico remoto y control por voz
- Control lightSlider con 17 niveles de potencia
- 3 zonas de inducción con función boost y shortBoost:
 - 2 zonas flexInducción de 23 x 40 cm
 - 1 zona gigante triple de 32, 26, 21 cm
- Control placa-campana a través de Home Connect
- Funciones: powerMove, quickStart, memoria, limpieza, mantener caliente, silencio
- Control de temperatura del aceite fryingSensor con 5 niveles
- Indicador de energía consumida
- Programación de tiempo y avisador acústico para cada zona
- Cronómetro
- Seguridad para niños
- Autodesconexión de seguridad
- Potencia total de la placa limitable
- Combinación perfecta con placas de diseño topClass
- Potencia total máxima de la placa: 11,1 kW

Accesorios

- Accesorios opcionales: ver página 60

Medidas (ancho x fondo)

- Dimensiones del aparato: 912 x 520 mm
- Dimensiones de encastre: 880 x 490 mm

Prestaciones

- Se conecta a tu móvil vía Home Connect
- Opciones destacadas vía app: descarga de recetas automáticas, diagnóstico remoto, función mantener caliente, shortBoost
- Control touchSlider Plus con 17 niveles de potencia
- 2 zonas de inducción con función boost:
 - 2 zonas flexInducción de 40 x 21 cm
- Control placa-campana a través de Home Connect
- Funciones: flexMotion, quickStart, memoria, silencio, mis favoritos
- Control de temperatura del aceite fryingSensor Pro con 11 niveles
- Programación de tiempo y avisador acústico para cada zona vía Home Connect
- Seguridad para niños
- Autodesconexión de seguridad
- Potencia total de la placa limitable
- Potencia total máxima de la placa: 7,4 kW

Accesorios

- Accesorios opcionales: ver página 60

Medidas (ancho x fondo)

- Dimensiones del aparato: 912 x 350 mm
- Dimensiones de encastre: 880 x 330 mm

Placas flexInducción

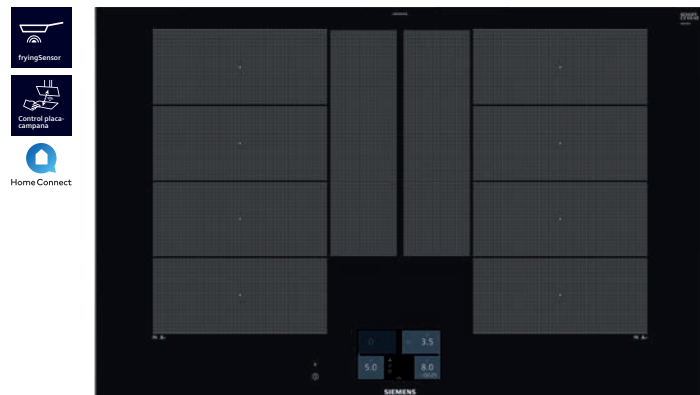

EX875KYW1E

EAN: 4242003765296

Terminación topClass, 80 cm

Precio de ref.
1.709 €

iQ700 (Top)

Prestaciones

- Se conecta a tu móvil vía **Home Connect**
- **Opciones destacadas vía app:** sincronización con campana, descarga de recetas adicionales, diagnóstico remoto y control por voz
- Control TFT touchPlus con 17 niveles de potencia
- 2 zonas de inducción con función boost y shortBoost:
 - 2 zonas flexInducción Plus de 23x40 cm con 2 inductores auxiliares
- Control placa-campana a través de Home Connect
- Funciones: flexMotion, powerMove, quickStart, memoria, limpieza, mantener caliente, silencio, asistente de recetas
- Preparado para **cookingSensor**

Control de temperatura del aceite fryingSensor con 5 niveles

- Indicador de energía consumida
- Programación de tiempo y avisador acústico para cada zona
- Cronómetro
- Seguridad para niños
- Autodesconexión de seguridad
- Potencia total de la placa limitable: 7,4 kW

Accesorios

- Accesorios opcionales: ver página 60

Medidas (ancho x fondo)

- Dimensiones del aparato: 812 x 520 mm
- Dimensiones de encastre: 780/750 x 490 mm

[Ver planos →](#)

[Ver tablas →](#)



EX875LEC1E

EAN: 4242003692271

Terminación topClass, 80 cm

Precio de ref.
1.045 €

iQ700 (Top)

Prestaciones

- Control lightSlider con 17 niveles de potencia
- 3 zonas de inducción con función boost y shortBoost:
 - 1 zona flexInducción de 24x40 cm
 - 1 zona gigante de 28 cm
 - 1 zona de 15 cm
- Funciones: powerMove, quickStart, memoria, limpieza, mantener caliente, silencio
- **Control de temperatura del aceite fryingSensor con 5 niveles**
- Indicador de energía consumida
- Programación de tiempo y avisador acústico para cada zona
- Cronómetro
- Seguridad para niños
- Autodesconexión de seguridad

- Potencia total de la placa limitable
- Combinación perfecta con placas de diseño topClass
- Potencia total máxima de la placa: 7,4 kW

Accesorios

- Incluye recetario bajo pedido y guía rápida para fryingSensor
- Accesorios opcionales: ver página 60

Medidas (ancho x fondo)

- Dimensiones del aparato: 812 x 520 mm
- Dimensiones de encastre: 780/750 x 490 mm

[Ver planos →](#)

[Ver tablas →](#)

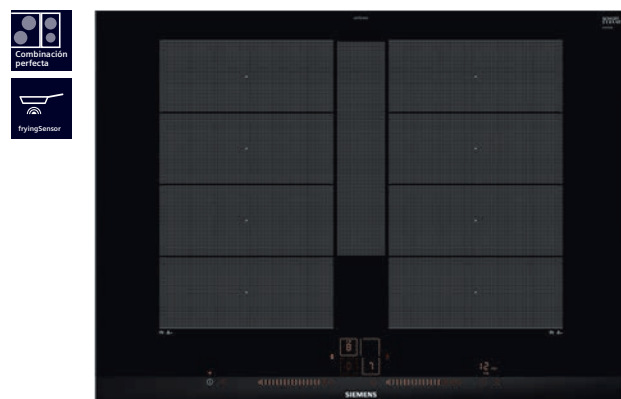

EX775LYE4E

EAN: 4242003757826

Terminación topClass, 70 cm

Precio de ref.
1.149 €

iQ700 (Top)

Prestaciones

- Control lightSlider con 17 niveles de potencia
- 2 zonas de inducción con función boost y shortBoost:
 - 2 zonas flexInducción Plus de 23x38 cm con 1 inductor auxiliar
- Funciones: flexMotion, powerMove, quickStart, memoria, limpieza, mantener caliente, silencio
- Preparado para **cookingSensor**
- **Control de temperatura del aceite fryingSensor con 5 niveles**
- Indicador de energía consumida
- Programación de tiempo y avisador acústico para cada zona
- Cronómetro
- Seguridad para niños

- Autodesconexión de seguridad
- Potencia total de la placa limitable
- Combinación perfecta con placas de diseño topClass
- Potencia total máxima de la placa: 7,4 kW

Accesorios

- Accesorios opcionales: ver página 60

Medidas (ancho x fondo)

- Dimensiones del aparato: 710 x 520 mm
- Dimensiones de encastre: 560 x 490 mm

[Ver planos →](#)

[Ver tablas →](#)

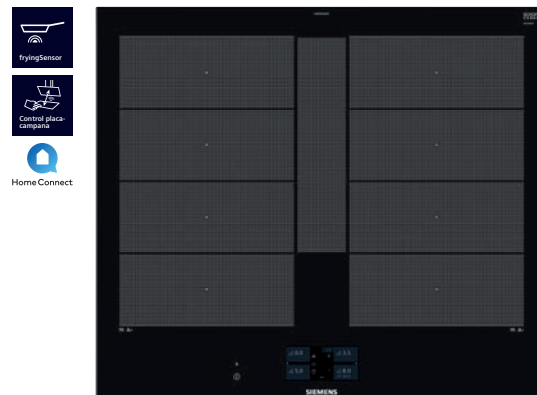

EX675JYW1E

EAN: 4242003765234

Terminación topClass, 60 cm

Precio de ref.
1.309 €

iQ700 (Top)

Prestaciones

- Se conecta a tu móvil vía **Home Connect**
- **Opciones destacadas vía app:** sincronización con campana, descarga de recetas adicionales, diagnóstico remoto y control por voz
- Control TFT touchPlus con 17 niveles de potencia
- 2 zonas de inducción con función boost y shortBoost:
 - 2 zonas flexInducción Plus de 23x38 cm con 1 inductor adicional
- Control placa-campana a través de Home Connect
- Funciones: flexMotion, powerMove, quickStart, memoria, limpieza, mantener caliente, silencio
- Preparado para **cookingSensor**
- **Control de temperatura del aceite fryingSensor con 5 niveles**

- Indicador de energía consumida
- Programación de tiempo y avisador acústico para cada zona
- Cronómetro
- Seguridad para niños
- Autodesconexión de seguridad
- Potencia total de la placa limitable: 7,4 kW

Accesorios

- Accesorios opcionales: ver página 60

Medidas (ancho x fondo)

- Dimensiones del aparato: 602 x 520 mm
- Dimensiones de encastre: 560 x 490 mm

[Ver planos →](#)

[Ver tablas →](#)

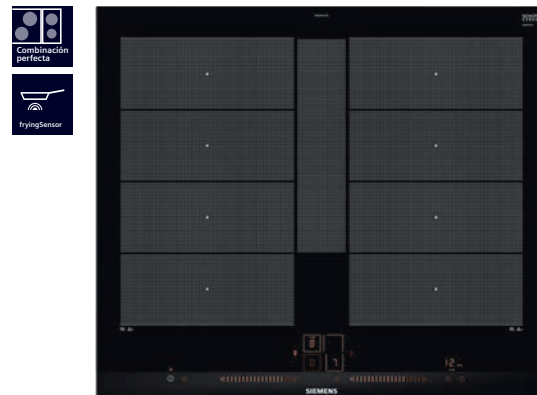

EX675LYC1E

EAN: 4242003715291

Terminación topClass, 60 cm

Precio de ref.
1.095 €

iQ700 (Top)

Prestaciones

- Control lightSlider con 17 niveles de potencia
- 2 zonas de inducción con función boost y shortBoost:
 - 2 zonas flexInducción Plus de 23x38 cm con 1 inductor auxiliar
- Funciones: flexMotion, powerMove, quickStart, memoria, limpieza, mantener caliente, silencio
- **Control de temperatura del aceite fryingSensor con 5 niveles**
- Indicador de energía consumida
- Programación de tiempo y avisador acústico para cada zona
- Cronómetro
- Seguridad para niños
- Autodesconexión de seguridad
- Potencia total de la placa limitable

- Combinación perfecta con placas de diseño topClass
- Potencia total máxima de la placa: 7,4 kW

Accesorios

- Accesorios opcionales: ver página 60

Medidas (ancho x fondo)

- Dimensiones del aparato: 602 x 520 mm
- Dimensiones de encastre: 560 x 490 mm

[Ver planos →](#)

[Ver tablas →](#)

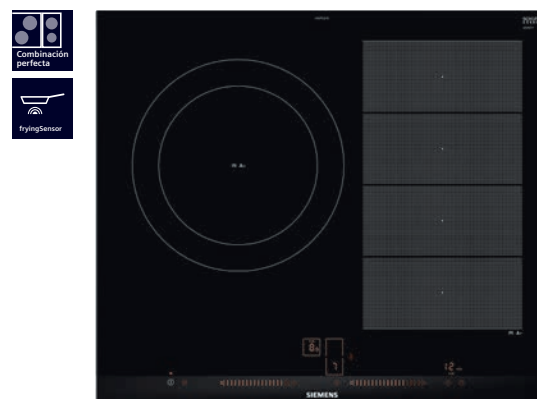

EX675LJC1E

EAN: 4242003716878

Terminación topClass, 60 cm

Precio de ref.
895 €

iQ700

Prestaciones

- Control lightSlider con 17 niveles de potencia
- 2 zonas de inducción con función boost y shortBoost:
 - 1 zona flexInducción de 21x38 cm
 - 1 zona gigante de 28 cm
- Funciones: powerMove, quickStart, memoria, limpieza, mantener caliente, silencio
- **Control de temperatura del aceite fryingSensor con 5 niveles**
- Indicador de energía consumida
- Programación de tiempo y avisador acústico para cada zona
- Cronómetro
- Seguridad para niños
- Autodesconexión de seguridad
- Potencia total de la placa limitable

- Combinación perfecta con placas de diseño topClass
- Potencia total máxima de la placa: 7,4 kW

Accesorios

- Accesorios opcionales: ver página 60

Medidas (ancho x fondo)

- Dimensiones del aparato: 602 x 520 mm
- Dimensiones de encastre: 560 x 490 mm

[Ver planos →](#)

[Ver tablas →](#)

Placa combiInducción



ED651HSC1E Precio de ref. **759 €**
 EAN: 4242003935125
 Terminación biselada, 60 cm iQ500

Prestaciones

- Se conecta a tu móvil vía Home Connect
- Opciones destacadas vía app: descarga de recetas automáticas, diagnóstico remoto, función mantener caliente, shortBoost
- Control touchSlider Plus con 17 niveles de potencia
- 3 zonas de inducción con función boost para cada zona
 - 1 zona combiInducción de 21 x 38 cm
 - 1 zona de 18 cm
 - 1 zona de 14,5 cm
- Control de temperatura del aceite fryingSensor Pro con 11 niveles
- Control placa-campana a través de Home Connect
- Funciones: pausa, quickStart, memoria, silencio, mis favoritos

- Programación de tiempo y avisador acústico para cada zona vía Home Connect
- Seguridad para niños
- Autodesconexión de seguridad
- Potencia total de la placa limitable
- Potencia total máxima de la placa: 6,9 kW

Accesorios

- Accesorios opcionales: ver página 60

Medidas (ancho x fondo)

- Dimensiones del aparato: 592 x 522 mm
- Dimensiones de encastre: 560 x 490 mm

[Ver planos →](#) [Ver tablas →](#)

Placas de inducción

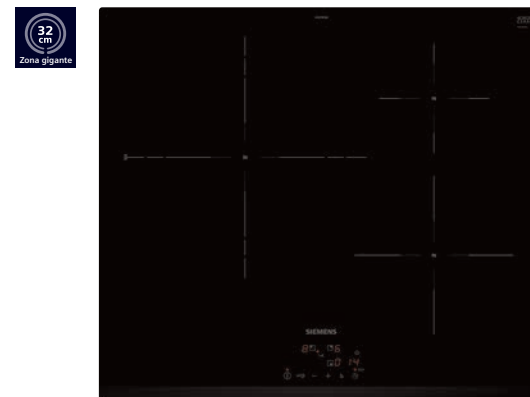

EH631BDB6E Precio de ref. **689 €**
 EAN: 4242003935750
 Terminación bisel delantero, 60 cm iQ300

Prestaciones

- Control easyTouch con 17 niveles de potencia
- 3 zonas de inducción con función boost para cada zona
 - 1 zona gigante triple de 32, 26, 21 cm
 - 1 zona de 21 cm
 - 1 zona de 15 cm
- Funciones: quickStart, memoria, silencio
- Programación de tiempo y avisador acústico para cada zona
- Seguridad para niños
- Autodesconexión de seguridad
- Potencia total de la placa limitable
- Potencia total máxima de la placa: 7,4 kW

Medidas (ancho x fondo)

- Dimensiones del aparato: 592 x 522 mm
- Dimensiones de encastre: 560 x 490 mm

[Ver planos →](#) [Ver tablas →](#)

Placas de inducción



EH775LDC1E Precio de ref. **895 €**
 EAN: 4242003698044
 Terminación topClass, 70 cm iQ300 (Top)

Prestaciones

- Control lightSlider con 17 niveles de potencia
- 3 zonas de inducción con función boost y shortBoost:
 - 1 zona gigante triple de 32, 26, 21 cm
 - 1 zona de 21 cm
 - 1 zona de 15 cm
- Control de temperatura del aceite fryingSensor con 5 niveles
- Funciones: quickStart, memoria, limpieza, mantener caliente, silencio
- Indicador de energía consumida
- Programación de tiempo y avisador acústico para cada zona
- Cronómetro
- Seguridad para niños
- Autodesconexión de seguridad

- Potencia total de la placa limitable
- Combinación perfecta con placas de diseño topClass
- Potencia total máxima de la placa: 7,4 kW

Accesorios

- Accesorios opcionales: ver página 60

Medidas (ancho x fondo)

- Dimensiones del aparato: 710 x 520 mm
- Dimensiones de encastre: 560 x 490 mm

[Ver planos →](#) [Ver tablas →](#)



EH677HCC1E Precio de ref. **779 €**
 EAN: 4242003935347
 Terminación topClass, 60 cm iQ100

Prestaciones

- Se conecta a tu móvil vía Home Connect
- Opciones destacadas vía app: descarga de recetas automáticas, diagnóstico remoto, control por voz, función mantener caliente, shortBoost
- Control touchSlider Plus con 17 niveles de potencia
- 3 zonas de inducción con función boost para cada zona
 - 1 zona gigante de 28 cm
 - 1 zona de 21 cm
 - 1 zona de 15 cm
- Control de temperatura del aceite fryingSensor Pro con 11 niveles
- Control placa-campana a través de Home Connect
- Funciones: pausa, quickStart, memoria, silencio, mis favoritos
- Programación de tiempo y avisador acústico para

- cada zona vía Home Connect
- Seguridad para niños
- Autodesconexión de seguridad
- Potencia total de la placa limitable
- Combinación perfecta con placas de diseño topClass
- Potencia total máxima de la placa: 7,4 kW

Accesorios

- Accesorios opcionales: ver página 60

Medidas (ancho x fondo)

- Dimensiones del aparato: 592 x 520 mm
- Dimensiones de encastre: 560 x 490 mm

[Ver planos →](#) [Ver tablas →](#)



EH631HDC1E Precio de ref. **849 €**
 EAN: 4242003927298
 Terminación bisel delantero, 60 cm iQ300

Prestaciones

- Se conecta a tu móvil vía Home Connect
- Opciones destacadas vía app: descarga de recetas automáticas, diagnóstico remoto, control por voz, función mantener caliente, shortBoost
- Control touchSlider Plus con 17 niveles de potencia
- 3 zonas de inducción con función boost para cada zona
 - 1 zona gigante triple de 32, 26, 21 cm
 - 1 zona de 21 cm
 - 1 zona de 15 cm
- Control de temperatura del aceite fryingSensor Pro con 11 niveles
- Control placa-campana a través de Home Connect

- Funciones: pausa, quickStart, memoria, silencio, mis favoritos
- Programación de tiempo y avisador acústico para cada zona vía Home Connect
- Seguridad para niños
- Autodesconexión de seguridad
- Potencia total de la placa limitable
- Potencia total máxima de la placa: 7,4 kW

Accesorios

- Accesorios opcionales: ver página 60

Medidas (ancho x fondo)

- Dimensiones del aparato: 592 x 522 mm
- Dimensiones de encastre: 560 x 490 mm

[Ver planos →](#) [Ver tablas →](#)

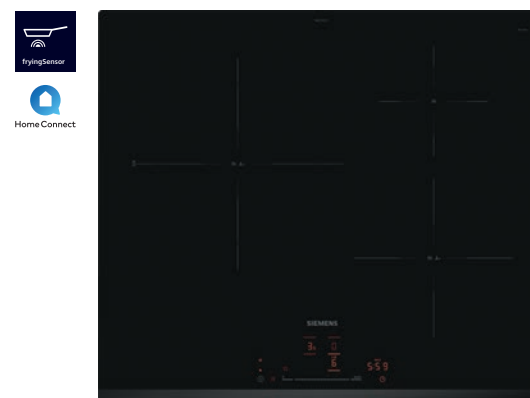

EH631HCC1E Precio de ref. **709 €**
 EAN: 4242003935262
 Terminación bisel delantero, 60 cm iQ100

Prestaciones

- Se conecta a tu móvil vía Home Connect
- Opciones destacadas vía app: descarga de recetas automáticas, diagnóstico remoto, control por voz, función mantener caliente, shortBoost
- Control touchSlider Plus con 17 niveles de potencia
- 3 zonas de inducción con función boost para cada zona
 - 1 zona gigante de 28 cm
 - 1 zona de 21 cm
 - 1 zona de 15 cm
- Control de temperatura del aceite fryingSensor Pro con 11 niveles
- Control placa-campana a través de Home Connect
- Funciones: pausa, quickStart, memoria, silencio, mis favoritos
- Programación de tiempo y avisador acústico para

- cada zona vía Home Connect
- Seguridad para niños
- Autodesconexión de seguridad
- Potencia total de la placa limitable
- Potencia total máxima de la placa: 7,4 kW

Medidas (ancho x fondo)

- Dimensiones del aparato: 592 x 522 mm
- Dimensiones de encastre: 560 x 490 mm

[Ver planos →](#) [Ver tablas →](#)

Placa de inducción

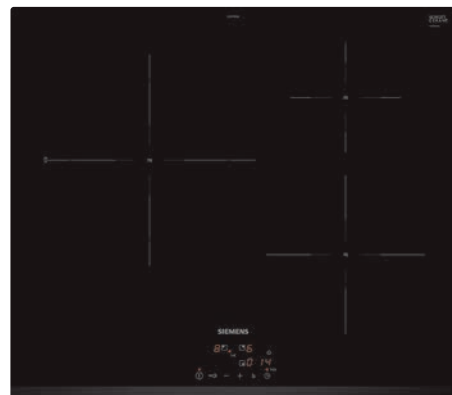

EH631BJB6E

EAN: 4242003934777

Terminación bisel delantero, 60 cm

Precio de ref.

575 €

iQ100

[Ver planos →](#)

[Ver tablas →](#)

Prestaciones

- Control easyTouch con 17 niveles de potencia
- 3 zonas de inducción con función boost para cada zona
 - 1 zona gigante de 28 cm
 - 1 zona de 21 cm
 - 1 zona de 15 cm
- Funciones: quickStart, memoria, silencio
- Programación de tiempo y avisador acústico para cada zona
- Seguridad para niños
- Autodesconexión de seguridad
- Potencia total de la placa limitable
- Potencia total máxima de la placa: 7,4 kW

Medidas (ancho x fondo)

- Dimensiones del aparato: 592 x 522 mm
- Dimensiones de encastre: 560 x 490 mm

Placas dominó 30 cm

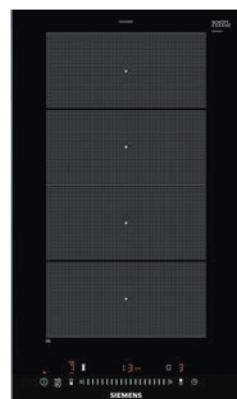

EX375FXB1E

EAN: 4242003697405

Terminación topClass, 30 cm

Precio de ref.

625 €

iQ700

[Ver planos →](#)

[Ver tablas →](#)

Prestaciones

- Control touchSlider con 17 niveles de potencia
- 2 zonas de inducción con función boost para cada zona
 - 1 zona de 21 cm
 - 1 zona de 15 cm
- Funciones: quickStart, memoria, limpieza
- Programación de tiempo y avisador acústico para cada zona
- Cronómetro
- Indicador de energía consumida
- Seguridad para niños
- Autodesconexión de seguridad
- Potencia total de la placa limitable
- Indicador de calor residual
- Combinación perfecta con placas de diseño topClass

Accesorios

- HZ394301: accesorio de unión necesario para combinación con otros modelos topClass

Medidas (ancho x fondo)

- Dimensiones del aparato: 302 x 520 mm
- Dimensiones de encastre: 270 x 490 mm

Placas dominó 30 cm



ER3A6AB70

EAN: 4242003925652

Terminación topClass, 30 cm

Precio de ref.

519 €

iQ700

[Ver planos →](#)

[Ver tablas →](#)

Prestaciones

- Quemador de gas:
 - Centro: quemador Wok de hasta 6 kW
- 1 quemador Wok con regulación dual de llama
- stepFlame: preciso control de 9 niveles de potencia de la llama
- Encendido eléctrico integrado en el mando
- Cristal vitrocerámico de fácil limpieza
- Parrillas de hierro fundido lavables en lavavajillas
- Seguridad gasStop
- Preparada para gas natural
- Placa compatible con gas renovable biometano usando los inyectores para gas natural
- Combinación perfecta con el resto de placas de cristal vitrocerámico diseño topClass

Accesorios

- Anillo para Wok incluido
- Inyectores de gas butano incluidos
- HZ394301: accesorio de unión necesario para combinación con otros modelos topClass

Medidas (ancho x fondo)

- Dimensiones del aparato: 302 x 520 mm
- Dimensiones de encastre: 270 x 490 mm

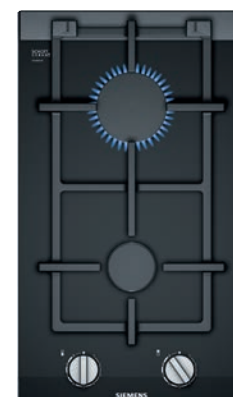

ER3A6BB70

EAN: 4242003925669

Terminación topClass, 30 cm

Precio de ref.

479 €

iQ700

[Ver planos →](#)

[Ver tablas →](#)

Prestaciones

- 2 quemadores de gas
 - Centro detrás: quemador rápido de hasta 2,8 kW
 - Centro delante: quemador estándar de hasta 1,9 kW
- stepFlame: preciso control de 9 niveles de potencia de la llama
- Encendido eléctrico integrado en el mando
- Cristal vitrocerámico de fácil limpieza
- Parrillas de hierro fundido lavables en lavavajillas
- Seguridad gasStop
- Preparada para gas natural
- Placa compatible con gas renovable biometano usando los inyectores para gas natural
- Combinación perfecta con el resto de placas de cristal vitrocerámico diseño topClass

Accesorios

- Inyectores de gas butano incluidos
- HZ394301: accesorio de unión necesario para combinación con otros modelos topClass

Medidas (ancho x fondo)

- Dimensiones del aparato: 302 x 520 mm
- Dimensiones de encastre: 270 x 490 mm



EH375FBB1E

EAN: 4242003691731

Terminación topClass, 30 cm

Precio de ref.

519 €

iQ100

[Ver planos →](#)

[Ver tablas →](#)

Prestaciones

- Control touchSlider con 17 niveles de potencia
- 2 zonas de inducción con función boost para cada zona
 - 1 zona de 21 cm
 - 1 zona de 15 cm
- Funciones: quickStart, memoria, limpieza
- Programación de tiempo y avisador acústico para cada zona
- Cronómetro
- Indicador de energía consumida
- Seguridad para niños
- Autodesconexión de seguridad
- Potencia total de la placa limitable
- Indicador de calor residual
- Combinación perfecta con placas de diseño topClass

Accesorios

- HZ394301: accesorio de unión necesario para combinación con otros modelos topClass

Medidas (ancho x fondo)

- Dimensiones del aparato: 302 x 520 mm
- Dimensiones de encastre: 270 x 490 mm



HZ394301

EAN: 4242003421093

Precio de ref.

59 €

Accesorio de unión

- Accesorio de unión oculto para combinar placas dominó entre sí o con placas con diseño topClass, excepto la placa de 35 cm de fondo, las placas con TFT y las placas de inducción de 70 cm

Placas de gas

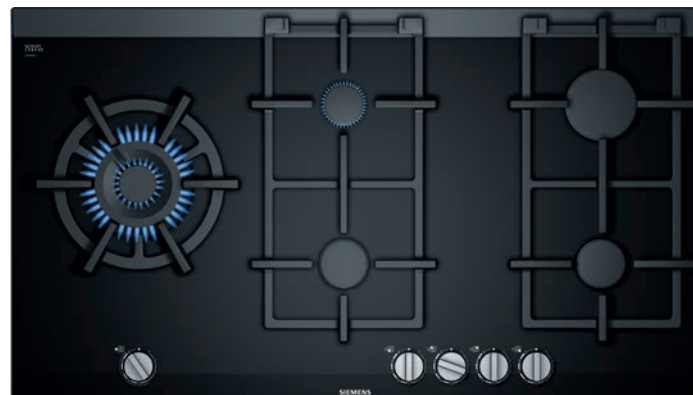

ER9A6SB70

EAN: 4242003925706

Cristal vitrocerámico negro con terminación topClass, 90 cm

Precio de ref.
1.169 €

iQ700 (Top)

Prestaciones

- **Cristal vitrocerámico de fácil limpieza**
- 5 quemadores de gas:
 - Izquierda: **quemador Wok de hasta 6 kW**
 - Centro detrás: quemador auxiliar de hasta 1,1 kW
 - Centro delante: quemador estándar de hasta 1,9 kW
 - Detrás derecha: quemador rápido de hasta 2,8 kW
 - Delante derecha: quemador estándar de hasta 1,9 kW
- 1 quemador Wok con regulación dual de llama
- **stepFlame**: preciso control de 9 niveles de potencia de la llama
- Encendido eléctrico integrado en el mando

Parrillas de hierro fundido lavables en lavavajillas

- Seguridad gasStop
- Preparada para gas natural
- Placa compatible con gas renovable biometano usando los inyectores para gas natural
- Combinación perfecta con el resto de placas de cristal vitrocerámico diseño topClass

Accesorios

- Anillo para Wok incluido
- Inyectores de gas butano incluidos

Medidas (ancho x fondo)

- Dimensiones del aparato: 912 x 520 mm
- Dimensiones de encastre: 850 x 490 mm

[Ver planos →](#)

[Ver tablas →](#)



EP7A6QB90

EAN: 4242003742549

Cristal templado negro, 75 cm

Precio de ref.
645 €

iQ500

Prestaciones

- 5 quemadores de gas:
 - Detrás izquierda: quemador estándar de hasta 1,75 kW
 - Detrás derecha: quemador rápido de hasta 3 kW
 - Centro: **quemador Wok de hasta 4 kW**
 - Delante izquierda: quemador auxiliar de hasta 1 kW
 - Delante derecha: quemador estándar de hasta 1,75 kW
- **stepFlame**: preciso control de 9 niveles de potencia de la llama
- Encendido eléctrico integrado en el mando
- Cristal templado de fácil limpieza
- **Parrillas de hierro fundido**

- Seguridad gasStop
- Posibilidad de instalación sobre encimera o enrasada
- Preparada para gas natural
- Placa compatible con gas renovable biometano usando los inyectores para gas natural

Accesorios

- Inyectores de gas butano incluidos

Medidas (ancho x fondo)

- Dimensiones del aparato: 752 x 520 mm
- Dimensiones de encastre: 560 x 490 mm

[Ver planos →](#)

[Ver tablas →](#)



EP6A6CB20

EAN: 4242003742372

Cristal templado negro, 60 cm

Precio de ref.
479 €

iQ500

Prestaciones

- 3 quemadores de gas:
 - Izquierda: **quemador Wok de hasta 4 kW**
 - Detrás derecha: quemador rápido de hasta 3 kW
 - Delante derecha: quemador auxiliar de hasta 1 kW
- **stepFlame**: preciso control de 9 niveles de potencia de la llama
- Encendido eléctrico integrado en el mando
- Cristal templado de fácil limpieza
- **Parrillas de hierro fundido**
- Seguridad gasStop
- Posibilidad de instalación sobre encimera o enrasada
- Preparada para gas natural

- Placa compatible con gas renovable biometano usando los inyectores para gas natural

Accesorios

- Inyectores de gas butano incluidos

Medidas (ancho x fondo)

- Dimensiones del aparato: 590 x 520 mm
- Dimensiones de encastre: 560 x 490 mm

[Ver planos →](#)

[Ver tablas →](#)

Placas vitrocerámicas



ET631FKP8E

EAN: 4242003898352

Terminación bisel delantero, 60 cm

Precio de ref.
395 €

iQ300

Prestaciones

- Control touchSlider con 17 niveles de potencia
- 3 zonas vitrocerámicas:
 - **1 zona gigante doble de 28/21 cm con función boost**
 - 1 zona doble de 18/12 cm con función boost
 - 1 zona de 15 cm
- Funciones: memoria, limpieza, silencio
- Programación de tiempo y avisador acústico para cada zona
- Seguridad para niños
- Indicador de energía consumida
- Indicador de calor residual
- Autodesconexión de seguridad

[Ver planos →](#)

[Ver tablas →](#)

Medidas (ancho x fondo)

- Dimensiones del aparato: 592 x 522 mm
- Dimensiones de encastre: 560 x 490 mm



ET61RBKB8E

EAN: 4242003898284

Terminación cristal, 60 cm

Precio de ref.
345 €

iQ300

Prestaciones

- Control easyTouch con 17 niveles de potencia
- 3 zonas vitrocerámicas:
 - **1 zona gigante doble de 28/21 cm**
 - 1 zona de 18 cm
 - 1 zona de 15 cm
- Funciones: memoria, silencio
- Programación de tiempo y avisador acústico para cada zona
- Seguridad para niños
- Indicador de calor residual
- Autodesconexión de seguridad

[Ver planos →](#)

[Ver tablas →](#)

Medidas (ancho x fondo)

- Dimensiones del aparato: 592 x 522 mm
- Dimensiones de encastre: 560 x 490 mm



ET63RBEA8E

EAN: 4242003898376

Terminación bisel delantero, 60 cm

Precio de ref.
335 €

iQ100

Prestaciones

- Control easyTouch con 17 niveles de potencia
- 4 zonas vitrocerámicas:
 - **1 zona de 21 cm**
 - 1 zona de 18 cm
 - 2 zonas de 15 cm
- Funciones: memoria, silencio
- Seguridad para niños
- Indicador de calor residual
- Autodesconexión de seguridad

[Ver planos →](#)

[Ver tablas →](#)

Medidas (ancho x fondo)

- Dimensiones del aparato: 592 x 522 mm
- Dimensiones de encastre: 560 x 490 mm

Accesorios placas



HZ39050
EAN: 4242003717349
Precio de ref. **119 €**

- cookingSensor**
- Sensor de temperatura para ollas. Incluye 5 anillos de fijación.
 - Consultar compatibilidad en la ficha de producto de cada placa y en tablas técnicas.



HEZ390011
EAN: 4242002672991
Precio de ref. **169 €**

- Fuente de asados con tapa**
- Fuente rectangular especialmente diseñada para placas flexInducción.
 - Superficie útil: 30,8 x 22 cm.
 - Capacidad: 6,5 l.



HZ9TY010
EAN: 4242003927830
Precio de ref. **99 €**

- Plancha Teppan Yaki**
- Plancha Teppan Yaki especialmente diseñada para las placas flexInducción.
 - Superficie útil: 38 x 21 cm.



HZ9FF010
EAN: 4242003927809
Precio de ref. **159 €**

- Sartén grande rectangular para placas flexInducción**
- Superficie útil: 35 x 22 cm.
 - Compatible con control de temperatura fryingSensor con 11 y 5 niveles.
 - Apta para horno hasta 220 °C (sin tapa de cristal).



HZ9FF030
EAN: 4242003927816
Precio de ref. **269 €**

- Set 3 sartenes rectangulares para flexInducción**
- Sartén mediana: 20 x 19 cm.
 - Sartenes pequeñas: 20 x 7,5 cm.
 - Compatibles con control de temperatura fryingSensor con 11 y 5 niveles.
 - Aptas para horno hasta 220 °C (sin tapa de cristal).



HZ9FF040
EAN: 4242003927823
Precio de ref. **429 €**

- Set 4 sartenes rectangulares para flexInducción**
- Sartén grande: 35 x 22 cm.
 - Sartén mediana: 20 x 19 cm.
 - Sartenes pequeñas: 20 x 7,5 cm.
 - Compatibles con control de temperatura fryingSensor con 11 y 5 niveles.
 - Aptas para horno hasta 220 °C (sin tapa de cristal).



HZ390522
EAN: 4242003616024
Precio de ref. **199 €**

- Grill**
- Grill especialmente diseñado para las placas flexInducción.
 - Superficie útil: 36 x 17 cm.



HZ390240
EAN: 4242003570418
Precio de ref. **119 €**

- Paella 32 cm**
- Recomendada para la zona de 32 cm.
 - Ø de la base: 31 cm.
 - Ø de la boca: 40 cm.



HZ9CF240
EAN: 4242003968222
Precio de ref. **55 €**

- Sartén antiadherente**
- Ø de la base: 24 cm.



HZ9FE280
EAN: 4242003899113
Precio de ref. **89 €**

- Sartén de hierro fundido**
- Ø de la base: 19 cm.



HZ9ES100
EAN: 4242003899120
Precio de ref. **59 €**

- Cafetera italiana**
- Para 4 servicios.



HZ9CF280
EAN: 4242003968239
Precio de ref. **65 €**

- Sartén antiadherente**
- Ø de la base: 28 cm.



HZ9SE060
EAN: 4242003899342
Precio de ref. **385 €**

- Set de 4 ollas y 2 sartenes**
- Cacerolas de Ø de la base: 24, 20 y 16 cm.
 - Cazo de Ø de la base: 16 cm.
 - Sartenes de Ø de la base: 28 y 24 cm.
 - Sartenes compatibles con control de temperatura fryingSensor con 11 y 5 niveles.
 - Aptos para horno hasta 220 °C (con tapa de cristal 180 °C).



HZ9SE040
EAN: 4242003899137
Precio de ref. **239 €**

- Set de 3 ollas y sartén**
- Cacerolas de Ø de la base: 20 y 16 cm.
 - Cazo de Ø de la base: 16 cm.
 - Sartén de Ø de la base: 24 cm.
 - Sartén compatible con control de temperatura fryingSensor con 11 y 5 niveles.
 - Aptos para horno hasta 220 °C (con tapa de cristal 180 °C).

Extracción

Prestaciones de producto	36	→
Resumen de gama	43	→
Fichas de producto	45	→
Accesorios	38	→
Modos Demo	93	→
Planos de instalación	101	→
Tablas técnicas	118	→

No es magia, es tecnología

🌐 Soluciones innovadoras para un aire más limpio

Además de ofrecer un rendimiento excepcional y un elegante diseño que se adapta a cada espacio, la tecnología incorporada en la gama de campanas Siemens revoluciona la forma en la que interactúas con tu cocina.

El **sensor automático de calidad del aire** reconoce el nivel de humos y olores y ajusta, en tiempo real, la potencia de extracción óptima según las necesidades de cada momento. ¿Estás preparando una cena elaborada o simplemente calentando algo rápido? El sensor ubicado en el motor de la campana se anticipa y adapta el nivel de extracción de forma automática para garantizar siempre un ambiente limpio de forma eficiente, sin que tengas que preocuparte de nada.

🌐 La **tecnología guidedAir** del extractor de encimera asegura una extracción todavía más eficaz. Una corriente de aire emerge tras el cristal formando una V invertida en dirección a la placa. De esta forma, redirige los humos y vapores a la zona del extractor evitando que se dispersen, incluidos aquellos de las zonas más alejadas.

Gracias a **Home Connect** y al **control placa-campana**, el dominio de la extracción está en tus manos. Controla tu campana desde el display de la placa, desde tu móvil o a través de un comando de voz*.

🌐 Los **filtros de recirculación de alta eficiencia antipolen** cuentan con una recubrimiento especial que retiene las partículas alérgicas como los ácaros o el polen. Respirar aire limpio nunca fue tan fácil.

* Actualmente esta función está disponible con el Asistente de Google y Amazon Alexa.



Extremadamente potentes

Grande o pequeña, cerrada o abierta al salón... no importa cómo sea tu cocina. La gama de campanas extractoras Siemens garantiza un ambiente libre de humos y olores hasta en las situaciones más exigentes.

El motor **iQdrive™** sin escobillas, presente en la mayoría de los modelos, es eficaz y discreto, garantizando un rendimiento óptimo con bajos niveles de ruido en todo momento.

Y para instalaciones en recirculación, los **filtros de alta eficiencia** ofrecen una reducción de olor de hasta el 90 %, disminuyendo el nivel de ruido en hasta 3 dB respecto a sistemas convencionales de recirculación.

Además, la placa con extractor y el extractor telescópico de cristal recogen los humos desde el mismo punto en el que se generan, convirtiéndose en las soluciones más eficientes para cocinas grandes y espacios abiertos.



Silenciosamente únicas

Gracias al motor **iQdrive™** sin escobillas que reduce el rozamiento, nuestras campanas eliminan el humo y los olores no deseados, a la vez que te brindan la libertad de disfrutar de momentos significativos **sin interrupciones ruidosas**.

Las placas con extractor integrado han evolucionado no solo para minimizar los niveles de ruido de manera significativa, sino también para que este sea **más agradable al oído**. Además, al generarse bajo la encimera, es todavía menos perceptible. Por su parte, el extractor telescópico de encimera ofrece la posibilidad de disociar el motor, llevándolo a una habitación contigua, o incluso bajo el forjado.

Además, el **sensor de calidad del aire** presente en los modelos más altos de gama, ajusta automáticamente la potencia necesaria, ni más ni menos, por lo que el ruido y el consumo energético nunca serán mayores de lo necesario.



Discretas. Casi invisibles

El **extractor telescópico de cristal** solo es visible cuando lo necesitas. Cuando está apagado, queda recogido elegantemente en la encimera. Cuando se enciende, un cristal transparente emerge de forma sutil para ofrecer un toque de vanguardia en la cocina sin renunciar a la limpieza visual. El maridaje perfecto entre diseño y tecnología.

El diseño minimalista y discreto de las **campanas de techo** Siemens realza la belleza natural de tu cocina. Perfectamente integradas, eliminan cualquier barrera visual, asegurando un espacio completamente diáfano.

Las **campanas decorativas integradas** combinan diseño y discreción en un mueble alto: completamente invisibles cuando no las usas, sorprendentemente estéticas tras la puerta del mueble. Perfectas para colocar libros de cocina, especias, recipientes... pues soportan hasta 10 kg de peso a cada lado.

Campanas decorativas inclinadas



Un diseño excepcional

Con un inconfundible **diseño en cristal negro**, las campanas de pared inclinadas aportan un toque de creatividad a la cocina a la par que armonizan con el resto de electrodomésticos. Perfectas para **instalar en recirculación sin conducto**, permiten también una elegante instalación con salida al exterior gracias a los **conductos en color negro**.

Sus luces LED regulables en intensidad se encienden y se apagan gradualmente, y la **iluminación ambiental emotionLight** del modelo iQ700 agrega una dimensión única al diseño: personaliza la atmósfera con una variedad de colores para transformar tu espacio culinario en una experiencia multisensorial.



Eficiencia sin ruido

Gracias al perfeccionamiento del **motor iQdrive™** con diez años de garantía, nuestras campanas decorativas inclinadas se encuentran **entre las más potentes y silenciosas del mercado**, con potencias de extracción que superan los 1000 m³/h y unos niveles de ruido que garantizan un ambiente tranquilo en tu cocina. Además, los filtros de carbón activo de alta eficiencia permiten que estas campanas sean extremadamente silenciosas y eficientes también en recirculación.

Las superficies de extracción, así como el tamaño de los filtros de grasa y de carbón activo han sido ampliados, reduciendo así la resistencia al aire y la generación de ruido. A su vez, su diseño inclinado y la opción de apertura de la parte frontal aseguran una extracción óptima de todos los humos y olores que se generan en la placa.

Si todavía quieres más, desde la aplicación Home Connect puedes definir un **perfil personalizado de rendimiento** con niveles optimizados de ruido o de potencia.



Imagina cocinar sin tocar la campana

¿Qué pasaría si la placa y la campana se adaptasen a ti con cada movimiento? Nuestra gama de campanas inclinadas y placas de inducción touchSlider Plus trabajan juntas a la perfección, reduciendo las distracciones y eliminando errores para que puedas centrarte en lo que más te gusta.

El modelo iQ700 incorpora el **sensor automático de calidad del aire** que se ajusta en función de los humos y olores que detecta en el ambiente. De esta manera, siempre funcionará con los menores niveles de potencia y ruido necesarios.

El nuevo sistema **cookConnect**, incluido en las campanas inclinadas iQ500 e iQ300, ofrece una comunicación inteligente entre la placa y la campana. En el momento en que activas la placa, tu campana entra en acción. A medida que cocinas, ajusta automáticamente la potencia de extracción en función de la temperatura y la potencia configuradas de la placa, así como del número de recipientes activos. Cuando termines de cocinar, apaga la placa y la campana iniciará su **desconexión automática temporizada**.



Tan ambiciosas como tú

¿Cómo elegir una campana?

Dos aspectos fundamentales:

1. El tamaño de la cocina

Este factor determina el volumen de aire real que hay que renovar. Con este valor se puede determinar la **capacidad de extracción necesaria** medida en m³/h, es decir, el volumen de aire que hay que renovar cada hora.

Para una renovación adecuada de aire en la zona de cocción es necesario que la campana renueve entre 6 y 12 veces el volumen de la estancia a la hora, a mínima y máxima velocidad respectivamente.

Siemens recomienda realizar este cálculo y **elegir siempre la campana que mejor se ajuste a las necesidades de renovación de aire de la cocina**, atendiendo siempre a los valores de extracción de la campana según norma UNE/EN 61591.

Una vez definido el valor de la capacidad de extracción mínima necesaria, se debe elegir el tamaño apropiado de la campana para la zona de cocción. **Lo óptimo es que el ancho de la campana sea igual o mayor que el ancho de la placa**, consiguiendo una menor dispersión de humos y una renovación del aire de la cocina en menos tiempo.

2. La instalación óptima

La instalación es clave para conseguir un buen funcionamiento de la campana. Siemens recomienda utilizar conductos del mayor diámetro posible y de corto recorrido; que los tubos sean lisos, evitar salidas parcialmente bloqueadas, reducir la utilización de codos y evitar utilizar codos con el interior recto.

Para conseguir una instalación perfecta, Siemens dispone de accesorios **lisos circulares de diámetro 150 mm y tubos planos de sección equivalente¹**, con los que se puede realizar una configuración estándar de instalación.

¹ Siemens recomienda utilizar conductos de 150 mm de diámetro, en caso de necesitar hacer una reducción de sección, cuanto más lejos esté de la salida de la campana, mejor será el rendimiento.

¿Necesitas que te asesoremos?
Contáctanos en consultas.campanas@bshg.com

Servicio Preventa de Asesoramiento online en campanas.

Consiste en un **cálculo teórico** que permite determinar cómo se va a comportar una determinada campana, en una determinada instalación.

El sistema permite cruzar las curvas de comportamiento de nuestros motores con las de la instalación.

Envíanos la información sobre tamaño de la cocina y las características de la instalación (metros de tubo, diámetro, número de codos, etc.), y te orientaremos en la elección de la mejor campana.

Este servicio **totalmente gratuito** incluye la elaboración de un informe técnico personalizado en el que se detalla la pérdida de carga de esa instalación y el comportamiento que puede tener una determinada campana en función de los datos suministrados.

Servicio Preventa de Asesoramiento a domicilio en campanas.

Tras una valoración online y en el caso de que sea necesario, un técnico de Siemens, especialista en extracción, realizará en el hogar un **cálculo real** de la pérdida de carga que va a tener en una determinada instalación². Esta medición se realiza con un equipo desarrollado y patentado por Siemens.

Con ello, se detallarán las recomendaciones pertinentes para una correcta elección del sistema de extracción necesario.







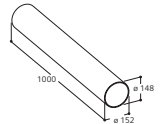

Resulta especialmente recomendable en aquellos casos en los que no se disponga de información suficiente sobre el recorrido de los conductos de extracción.

Este servicio tiene un **coste de 90 €**, que incluye mano de obra y desplazamiento del técnico que hace la instalación, realización de mediciones reales y elaboración del informe técnico.

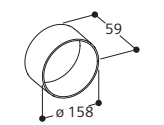
² Para poder hacer la medición es necesario tener la instalación, pero no la campana instalada.

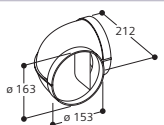
Accesorios especiales para la instalación de campanas con salida de aire al exterior

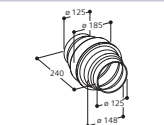

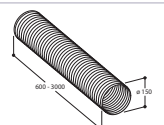
Conductos circulares

	Plano técnico	Descripción	VIB	EAN	Precio
		Conducto cilíndrico 150 mm, 1.000 mm longitud	AD752010	4242006189617	25 €
		Conector cilíndrico 150 mm	AD754090	4242006191030	15 €
		Conector cilíndrico 150 mm	AD752030	4242006189624	20 €
		Accesorio anticondensación	AD752070	4242006189631	80 €
		Conducto aluminio flexible circular 150 mm Ø	LZ31XXX11	4242003911037	79 €

Cinta adhesiva para la unión de conductos

	Descripción	VIB	EAN	Precio
	Cinta adhesiva para unión de tubos	AD990090	4242006189785	15 €

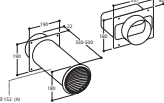
Pasamuros

	Plano técnico	Descripción	VIB	EAN	Precio
		Pasamuros telescópico blanco salida cilíndrica Ø150 mm con entrada cilíndrica o rectangular	AD750054	4242006294076	420 €
		Pasamuros rectangular acero 150 mm Ø	AD850050	4242006189686	140 €

Accesorios especiales para la instalación de campanas con salida de aire al exterior

Conductos rectangulares

Sección equivalente a diámetro 150 mm. Se recomienda emplear estos conductos cuando no existe espacio suficiente para diámetro 150 mm y son necesarios para la salida a exterior de los extractores de techo slim de altura 20 cm (LR96CBS20 y LR26CBS20), para montaje del motor disociado del extractor de encimera LD98WMM60 y para instalación de placas con extractor integrado.

	Plano técnico	Descripción	VIB	EAN	Precio
		Conducto rectangular 89 x 222 mm, 500 mm longitud	HZ9VDSM1	4242003890653	29 €
		Conducto rectangular 89 x 222 mm, 1.000 mm longitud	HZ9VDSM2	4242003890660	35 €
		Codo vertical 90° rectangular	HZ9VDSB2	4242003890684	29 €
		Codo horizontal 90° rectangular	HZ9VDSB1	4242003890677	29 €
		Codo vertical 90° rectangular encimeras de 65 cm	HZ9VDSB3	4242003890691	25 €
		Codo vertical 90° rectangular encimeras de 60 cm	HZ9VDSB4	4242003900253	29 €
		Conector para tubos rectangulares 89 x 222 mm	HZ9VDS51	4242003890882	25 €
		Conector mixto rectangular/circular	HZ9VDSI0	4242003890899	29 €
		Conector mixto 90° rectangular/circular	HZ9VDSI1	4242003890905	29 €
		Conector metálico mixto rectangular/circular 150 mm Ø, ángulo 90°	LZ31WWX11	4242003911020	89 €
		Conector flexible hembra	HZ9VDS2	4242003900246	69 €

Instalación en recirculación

Recomendación de instalación

El funcionamiento en recirculación de aire está especialmente indicado para aquellas viviendas con un sistema de ventilación deficiente o sin posibilidad de salida de aire.

En el caso que, con una instalación de salida de aire al exterior las pérdidas de extracción fueran superiores al 40%, se recomienda instalar la campana en recirculación.

El ahorro energético es una gran ventaja de esta instalación: no se desperdicia la calefacción en invierno ni la refrigeración en verano.

Reducción de olor con el mínimo ruido

Este sistema presenta una reducción de olor de hasta el 95% y la vida útil de los filtros varía entre 6 meses y 10 años, según el filtro elegido.

Con los filtros de alta eficiencia, se consigue reducir el ruido hasta 3 dB respecto a los sistemas convencionales de recirculación.

Instalación

La instalación y mantenimiento de los filtros de carbón activo es muy sencilla y depende del tipo de campana.

Filtros de alta eficiencia antipolen

Permiten respirar un aire más limpio en la cocina, gracias a una tercera capa de impregnación biofuncional, la cual reduce al mínimo la presencia de alérgenos presentes en el polen. Existen 4 versiones:



1. Kit antipolen de alta eficiencia integrado: permite integrar el filtro directamente en el tubo decorativo de manera que quede totalmente invisible.

	Referencia	EAN	Precio ref.	Válido para:
	LZ21WWI17	4242003891148	235 €	Extractor telescópico de encimera LD98WMM60
	LZ21WWB16 (repuesto)	4242003890615	99 €	Extractor telescópico de encimera LD98WMM60
	LZ11DXI16*	4242003861790	109 €	Campanas de pared iQ300 e iQ100 LC97BHM50, LC96BHM50, LC67BHM50, LC96BBC50, LC96BBC60
	LZ11CXI16*	4242003861783	139 €	Campanas de pared iQ700 e iQ500 LC91BUR50, LC98BIP50, LC97BHP50
	LZ11BKV16 (sin conducto)	4242003934203	85 €	Campanas inclinadas iQ700 e iQ500 LC91KLT60, LC81KAN60
	LZ11BK16 (con conducto)	4242003934180	109 €	Campanas inclinadas iQ700 e iQ500 LC91KLT60, LC81KAN60
	LZ11KB16 (repuesto)	4242003934227	79 €	Campanas inclinadas iQ700 e iQ500 LC91KLT60, LC81KAN60
	LZ11KKV16 (sin conducto)	4242003938386	75 €	Campana inclinada iQ300 LC87KFN60
	LZ11KK16 (con conducto)	4242003938379	110 €	Campana inclinada iQ300 LC87KFN60
	LZ11KKB16 (repuesto)	4242003938362	55 €	Campana inclinada iQ300 LC87KFN60

*Los filtros LZ11DXI16 y LZ11CXI16 son accesibles desde la parte superior. Necesario dejar 25 cm a techo.

Instalación en recirculación



2. Kit antipolen de alta eficiencia: permite llevar el tubo decorativo a techo y es accesible por delante.

	Referencia	EAN	Precio ref.	Válido para:	
	LZ22CXC56	4242003861981	285 €	Campana de isla	LF97BCP50
	LZ12CXC56	4242003861967	459 €	Campanas de pared iQ700 e iQ500	LC91BUR50, LC98BIP50, LC97BHP50
	LZ11FXC56	4242003861943	215 €	Campanas de pared iQ300 e iQ100	LC97BHM50, LC96BHM50, LC67BHM50, LC96BBC50

3. Kit antipolen de alta eficiencia para telescópicas y módulos de integración: se coloca dentro del mismo mueble superior.

	Referencia	EAN	Precio ref.	Válido para:	
	LZ11IXC16	4242003861806	215 €	Campanas telescópicas iQ700, iQ500 e iQ300	LI99SA684, LI69SA684, LI97SA531, LI67SA531
				Módulos de integración	LB89585M, LB79585M, LB59584M
				Campanas decorativas integradas	LJ97BAM60, LJ67BAM60

4. Kit antipolen de alta eficiencia para campanas de techo: se integra en el techo a una distancia mínima de un metro desde la campana.

	Referencia	EAN	Precio ref.	Válido para:	
	LZ21JCC26 (color blanco)	4242003861813	439 €	Extractor de techo	LR97CBS20
	LZ21JCC56 (color acero)	4242003861820	459 €	Extractor de techo	LR97CBS20
	LZ21JXC21* (color blanco)	4242003868232	459 €	Extractores de techo slim	LR26CBS20, LR96CBS20

*No es antipolen.

Filtros de larga duración

Gracias a esta tecnología es posible liberar de olores los filtros gracias a la posibilidad de regenerarlos en el horno.

Es recomendable realizar este proceso cada cuatro meses a 200°C durante 2 horas. Se consigue una vida útil de hasta 10 años del filtro y hasta un 90% de reducción de olores.

Kit de recirculación de larga duración.

	Referencia	EAN	Precio ref.	Válido para:	
	LZ20JCD20 (color blanco)	4242003836071	659 €	Extractor de techo	LR97CBS20
	LZ20JCD50 (color acero)	4242003836088	659 €	Extractor de techo	LR97CBS20
	LZ22FXD51	4242003877197	469 €	Campana de isla	LF97BCP50
	LZ11BKR11 (sin conducto)	4242003935057	685 €	Campanas inclinadas iQ700 e iQ500	LC91KLT60, LC81KAN60
	LZ11BKS11 (con conducto)	4242003935064	705 €	Campanas inclinadas iQ700 e iQ500	LC91KLT60, LC81KAN60
	LZ11BKP11 (repuesto)	4242003935040	679 €	Campanas inclinadas iQ700 e iQ500	LC91KLT60, LC81KAN60
	LZ11ITD11	4242003877173	479 €	Campanas telescópicas iQ700, iQ500 e iQ300	LI99SA684, LI69SA684, LI97SA531, LI67SA531
				Módulos de integración	LB89585M, LB79585M, LB59584M
				Campanas decorativas integradas	LJ97BAM60, LJ67BAM60
	LZ21WWJ12	4242003886236	779 €	Extractor telescópico de encimera	LD98WMM60
	LZ10FXJ05	4242003835371	295 €	Campanas de pared iQ700 e iQ500	LC91BUR50, LC98BIP50, LC97BHP50
	LZ10FXJ00	4242003832158	295 €	Campanas de pared iQ300 e iQ100	LC97BHM50, LC96BHM50, LC67BHM50, LC96BBC50, LC96BBC60

Instalación en recirculación

Kit de recirculación

Kit de recirculación estándar (no alta eficiencia).

	Referencia	EAN	Precio ref.	Válido para:	
	LZ22CB114	4242003903599	75 €	Campana de isla	LF97BCP50
	LZ12CB114	4242003903551	75 €	Campanas de pared iQ700 e iQ500 de 90 cm	LC91BUR50, LC98BIP50, LC97BHP50
	LZ11DX114	4242003903520	75 €	Campanas de pared iQ300 e iQ100	LC97BHM50, LC96BHM50, LC67BHM50, LC96BBC50, LC96BBC60
	LZ12IT114	4242003903575	65 €	Campanas telescópicas iQ700, iQ500 e iQ300	LI99SA684, LI69SA684, LI97SA531, LI67SA531
	LZ16IB114	4242003906606	69 €	Campanas decorativas integradas	LJ97BAM60, LJ67BAM60

Kit de recirculación tradicional (no alta eficiencia).

	Referencia	EAN	Precio ref.	Válido para:	
	LZ55750	4242003681442	119 €	Módulos de integración	LB89585M, LB79585M, LB59584M

Otros accesorios

Soportes para falso techo de campanas de isla

	Plano técnico	Descripción	Referencia	EAN	Precio
		Altura mínima de falso techo 290 mm y máxima 500 mm	LZ12510	4242003445945	95 €
		Altura mínima de falso techo 580 mm y máxima 1.000 mm	LZ12530	4242003445969	159 €

Conductos decorativos prolongadores

Para adaptar la medida del conducto decorativo a la altura del techo o del mueble alto.

Conducto telescópico prolongador 1 m (1,1 m en Isla)

	Referencia	EAN	Precio ref.	Válido para:	
	LZ10BXXK61	4242003934340	115 €	Campanas inclinadas	LC91KLT60, LC81KAN60, LC87KFN60
	LZ12285*	4242003477885	259 €	Campana de isla	LF97BCP50
	LZ12265	4242003542606	195 €	Campanas de pared iQ700 e iQ500 de 90 cm	LC91BUR50, LC98BIP50, LC97BHP50
	LZ12250	4242003440605	159 €	Campanas de pared iQ300 e iQ100	LC97BHM50, LC96BHM50, LC67BHM50, LC66BHM50, LC96BBC50

Conducto telescópico prolongador 1,5 m (1,6 m en Isla)

	Referencia	EAN	Precio ref.	Válido para:	
	LZ10BXL61	4242003934357	155 €	Campanas inclinadas	LC91KLT60, LC81KAN60, LC87KFN60
	LZ12385*	4242003477892	355 €	Campana de isla	LF97BCP50
	LZ12365	4242003542613	245 €	Campanas de pared iQ700 e iQ500	LC91BUR50, LC98BIP50, LC97BHP50
	LZ12350	4242003440957	205 €	Campanas de pared iQ300 e iQ100	LC97BHM50, LC96BHM50, LC67BHM50, LC66BHM50, LC96BBC50

*Necesario cursar pedido de soporte de falso techo cuando se pide un prolongador de tubo de campana de isla.

Otros accesorios

Conductos prolongadores negros

	Descripción	Referencia	EAN	Precio ref.	Válido para:
	Conducto prolongador negro, H (187-360) mm	LZ11IBN61	4242003906583	119 €	LJ97BAM60, LJ67BAM60
	Conducto prolongador negro, H (450-854) mm	LZ11IBK61	4242003906590	165 €	LJ97BAM60, LJ67BAM60



Accesorio para instalar campana telescópica de 90 cm en mueble de 90 cm de encastre

	Descripción	Referencia	EAN	Precio ref.	Válido para:
	Accesorio para instalar campana telescópica de 90 cm en mueble de 90 cm de encastre	LZ49200	4242003730836	59 €	LI99SA684, LI97SA531

Frontales opcionales para campanas telescópicas

Descripción	Dimensiones en mm (ancho x alto x fondo)	Referencia	EAN	Precio ref.	Válido para:
Frontal diseño negro/innox	898 x 40 x 20	Código SAT 17004786	-	-	LI97SA531
Frontal negro	898 x 40 x 20	Código SAT 17005403	-	-	
Frontal blanco	898 x 40 x 20	Código SAT 17005402	-	-	
Frontal negro	598 x 40 x 20	LZ46561	4242003884614	79 €	LI67SA531
Frontal blanco	598 x 40 x 20	LZ46521	4242003884591	79 €	
Frontal diseño negro/innox	598 x 40 x 20	LZ46850	4242003730812	89 €	
Frontal acero	598 x 40 x 17	LZ46551	4242003884607	49 €	LI64MB521
Frontal negro	598 x 40 x 20	LZ46561	4242003884614	79 €	
Frontal blanco	598 x 40 x 20	LZ46521	4242003884591	79 €	

Accesorios para ocultar campanas telescópicas

	Descripción	Referencia	EAN	Precio ref.	Válido para:
	Accesorio para ocultar campanas de 90 cm	LZ49601	4242003884652	179 €	LI99SA684, LI97SA531
	Accesorio para ocultar campanas de 60 cm	LZ46600	4242003730737	169 €	LI69SA684, LI67SA531

Accesorios adicionales de instalación para extractor telescópico de encimera

	Descripción	Referencia	EAN	Precio ref.
	Set montaje motor exterior para extractor telescópico de encimera	LZ21WWM11	4242003886540	179 €
	Unión para instalación extractor telescópico de encimera con placas topClass	LZ29WWY12	4242003892527	149 €

Extractor para soluciones en isla

iQ700	iQ500	
Extractor de encimera	Extractor de techo	Campana de isla



LD98WMM60 Precio ref. 2.665 €

- Ancho: 90 cm
- Guided Air
- Control placa-campana
- Motor iQdrive
- Sensor automático de calidad del aire
- Max. extracción 833 m³/h



LR26CBS20 Precio ref. 2.139 €

- Ancho: 120 cm
- Falso techo 20 cm
- Control placa-campana
- Motor iQdrive
- Sensor automático de calidad del aire
- Max. extracción 735 m³/h



LF97BCP50 Precio ref. 939 €

- Ancho: 90 cm
- Motor iQdrive
- Max. extracción 726 m³/h



LR96CBS20 Precio ref. 1.985 €

- Ancho: 90 cm
- Falso techo 20 cm
- Control placa-campana
- Motor iQdrive
- Sensor automático de calidad del aire
- Max. extracción 735 m³/h



LR97CBS20 Precio ref. 1.869 €

- Ancho: 90 cm
- Falso techo 30 cm
- Control placa-campana
- Motor iQdrive
- Sensor automático de calidad del aire
- Max. extracción 798 m³/h

Campanas decorativas de pared inclinadas

iQ700	iQ500	iQ300
Sensor de calidad del aire	cookConnect	cookConnect



LC91KLT60 Precio ref. 1.199 €

- Ancho: 90 cm
- Control placa-campana
- Motor iQdrive
- Sensor automático de calidad del aire
- Max. extracción 1.007 m³/h



LC81KAN60 Precio ref. 1.009 €

- Ancho: 80 cm
- Control placa-campana
- Motor iQdrive
- control cookConnect
- Max. extracción 915 m³/h



LC87KFN60 Precio ref. 819 €

- Ancho: 80 cm
- Control placa-campana
- Motor iQdrive
- control cookConnect
- Max. extracción 768 m³/h

Extracción

iQ700	iQ500	iQ300	iQ100
touchControl con display	touchControl con display	touchControl	Control mecánico



LC91BUR50 Precio ref. 939 €

- Ancho: 90 cm
- Control placa-campana
- Motor iQdrive
- Max. extracción 964 m³/h



LC98BIP50 Precio ref. 729 €

- Ancho: 90 cm
- Motor iQdrive
- Máxima extracción: 843 m³/h



LC97BHM50 Precio ref. 595 €

- Ancho: 90 cm
- Máxima extracción: 739 m³/h



LC96BBC50 Precio ref. 399 €

- Ancho: 90 cm
- Máxima extracción: 619 m³/h



LC97BHP50 Precio ref. 645 €

- Ancho: 90 cm
- Motor iQdrive
- Máxima extracción: 718 m³/h



LC96BHM50 Precio ref. 509 €

- Ancho: 90 cm
- Máxima extracción: 604 m³/h



LC96BBC60 Precio ref. 399 €

- Ancho: 90 cm
- Máxima extracción: 619 m³/h



LC67BHM50 Precio ref. 549 €

- Ancho: 60 cm
- Maxima extracción: 752 m³/h

Extracción para armario alto

iQ700	iQ500	iQ300	iQ100
touchControl slider / control electrónico	touchControl	Control electrónico	Control mecánico



LI99SA684 Precio ref. 989 €

- Ancho: 90 cm
- Motor iQdrive
- Sensor automático de calidad del aire
- Max. extracción 959 m³/h



LJ97BAM60 Precio ref. 749 €

- Ancho: 90 cm
- Máxima extracción: 749 m³/h



LI97SA531 Precio ref. 645 €

- Ancho: 90 cm
- Motor iQdrive
- Máxima extracción: 730 m³/h



LI64MB521 Precio ref. 279 €

- Ancho: 60 cm
- Máxima extracción: 390 m³/h



LI69SA684 Precio ref. 919 €

- Ancho: 60 cm
- Motor iQdrive
- Sensor automático de calidad del aire
- Máxima extracción: 935 m³/h

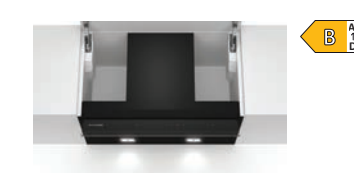

LJ67BAM60 Precio ref. 689 €

- Ancho: 60 cm
- Máxima extracción: 749 m³/h



LI67SA531 Precio ref. 479 €

- Ancho: 60 cm
- Motor iQdrive
- Máxima extracción: 728 m³/h



LB89585M Precio ref. 795 €

- Ancho: 86 cm
- Motor iQdrive
- Max. extracción 800 m³/h



LB79585M Precio ref. 719 €

- Ancho: 70 cm
- Motor iQdrive
- Max. extracción 775 m³/h



LB59584M Precio ref. 605 €

- Ancho: 52 cm
- Motor iQdrive
- Max. extracción 730 m³/h

Extractor telescópico de encimera



LD98WMM60

EAN: 4242003907115

Diseño cristal, 90 cm

Precio de ref.
2.665 €

iQ700 (Top)

[Ver planos →](#)

[Ver tablas →](#)

Prestaciones

- Se conecta a tu móvil vía **Home Connect**
- **Opciones destacadas vía app:** control placa-campana, diagnóstico remoto y control por voz*
- **Motor iQdrive™ con 10 años de garantía**
- **Guided Air:** tecnología de aire guiado para una extracción más eficiente
- **Sensor automático de calidad del aire**
- **touchControl**
- Aspiración perimetral
- Filtros de acero inoxidable lavables en lavavajillas
- Indicador electrónico de saturación de filtros antigreasa y de carbón activo
- 5 potencias de extracción
- Potencia intensiva con retracción automática
- **Potencia máxima de extracción: 833 m³/h (según UNE/EN 61591)**

- Potencia de extracción en nivel 3: 519 m³/h
- Potencia sonora en nivel 3: 62 dB (A)
- Funcionamiento a intervalos
- Desconexión automática temporizada
- Posibilidad de instalación en salida de aire al exterior o en recirculación

Accesorios opcionales

- Accesorios recirculación:
 - Kit de larga duración: LZ21WWJ12
 - Kit de alta eficiencia antipolen: LZ21WWI17
 - Repuesto filtros antipolen: LZ21WWB16
- Set de montaje motor disociado: LZ21WWM11
- Unión para instalación con placas topClass: LZ29WWY12
- Más información en páginas 69 a 77

Medidas (alto x ancho x fondo)

- Aparato: 709-959 x 912 x 140 mm
- Encastre: 703 x 854 x 123 mm

Extractor de techo



LR97CBS20

EAN: 4242003831663

Cristal blanco con LEDs integrados. 90 x 50 cm

Precio de ref.
1.869 €

iQ500 (Top)

[Ver planos →](#)

[Ver tablas →](#)

Prestaciones

- Se conecta a tu móvil vía **Home Connect**
- **Opciones destacadas vía app:** control placa-campana, diagnóstico remoto y control por voz*
- **Motor iQdrive™ con 10 años de garantía**
- **Sensor automático de calidad del aire**
- **Mando de control remoto**
- Aspiración perimetral
- Filtros lavables en lavavajillas
- Indicador electrónico de saturación de filtros antigreasa y de carbón activo
- **Interior blindado en acero inoxidable.** Limpieza fácil y segura
- 5 potencias de extracción
- Potencia intensiva con retracción automática
- **Potencia máxima de extracción: 798 m³/h (según UNE/EN 61591)**
- Potencia de extracción en nivel 3: 458 m³/h

- Potencia sonora en nivel 3: 56 dB (A)
- Funcionamiento a intervalos
- **Iluminación LED** regulable en intensidad
- Posibilidad de instalación en salida de aire al exterior o en recirculación
- Salida de motor direccionable a los 4 lados
- Desconexión automática temporizada

Accesorios opcionales

- Accesorios de recirculación:
 - Kit alta eficiencia antipolen: LZ21JCC26 (color blanco), LZ21JCC56 (color inox)
 - Kit de larga duración: LZ20JCD20 (color blanco), LZ20JCD50 (color inox)
- Más información en páginas 69 a 77

Medidas (alto x ancho x fondo)

- Aparato: 300 x 900 x 500 mm
- Encastre: 299 x 888 x 487 mm

Campana de isla



LF97BCP50

EAN: 4242003832097

Isla, diseño Box Slim. Ancho 90 cm

Precio de ref.
939 €

iQ500 (Top)

[Ver planos →](#)

[Ver tablas →](#)

Prestaciones

- **Motor iQdrive™ con 10 años de garantía**
- **touchControl con display**
- Filtros de aluminio lavables en lavavajillas
- Indicador electrónico de saturación de filtros antigreasa y de carbón activo
- **Interior blindado.** Limpieza fácil y segura
- 5 potencias de extracción
- Potencia intensiva con retracción automática
- **Potencia máxima de extracción: 726 m³/h (según UNE/EN 61591)**
- Potencia de extracción en nivel 3: 443 m³/h
- Potencia sonora en nivel 3: 54 dB (A)
- **Iluminación LED** regulable en intensidad
- Posibilidad de instalación en salida de aire al exterior o en recirculación
- Desconexión automática temporizada

Accesorios opcionales

- Accesorios de recirculación:
 - Kit estándar: LZ22CB14
 - Kit alta eficiencia antipolen: LZ22CXC56
 - Kit de larga duración: LZ22FXD51
- Conducto telescópico 1,1 m + anclaje: LZ12285 + LZ12510
- Conducto telescópico 1,6 m + anclaje: LZ12385 + LZ12530
- Anclaje a forjado 290-500 mm: LZ12510
- Anclaje a forjado 580-1.000 mm: LZ12530
- Más información en páginas 69 a 77

Medidas (ancho x fondo)

- Aparato: 898 x 600 mm

Extractores de techo slim



LR26CBS20

EAN: 4242003862940

Cristal blanco con LEDs integrados. 120 x 50 cm

Precio de ref.
2.139 €

iQ500 (Top)

[Ver planos →](#)

[Ver tablas →](#)

Prestaciones

- Se conecta a tu móvil vía **Home Connect**
- **Opciones destacadas vía app:** control placa-campana, diagnóstico remoto y control por voz*
- **Motor iQdrive™ con 10 años de garantía**
- **Sensor automático de calidad del aire**
- **Mando de control remoto**
- Aspiración perimetral
- Filtros lavables en lavavajillas
- Indicador electrónico de saturación de filtros antigreasa y de carbón activo
- **Interior blindado.** Limpieza fácil y segura
- 5 potencias de extracción
- Potencia intensiva con retracción automática
- **Potencia máxima de extracción: 735 m³/h (según UNE/EN 61591)**
- Potencia de extracción en nivel 3: 432 m³/h
- Potencia sonora en nivel 3: 61 dB (A)

- Funcionamiento a intervalos
- Posibilidad de instalación en salida de aire al exterior o en recirculación
- **Iluminación LED** regulable en intensidad
- Salida de motor direccionable a los 4 lados
- Desconexión automática temporizada

Accesorios opcionales

- Accesorios de recirculación:
 - Kit alta eficiencia: LZ21JXC21
- Más información en páginas 69 a 77

Medidas (alto x ancho x fondo)

- Aparato: 189 x 1200 x 500 mm
- Encastre: 189 x 1186 x 485 mm



LR96CBS20

EAN: 4242003862933

Cristal blanco con LEDs integrados. 90 x 50 cm

Precio de ref.
1.985 €

iQ500 (Top)

[Ver planos →](#)

[Ver tablas →](#)

Prestaciones

- Se conecta a tu móvil vía **Home Connect**
- **Opciones destacadas vía app:** control placa-campana, diagnóstico remoto y control por voz*
- **Motor iQdrive™ con 10 años de garantía**
- **Sensor automático de calidad del aire**
- **Mando de control remoto**
- Aspiración perimetral
- Filtros lavables en lavavajillas
- Indicador electrónico de saturación de filtros antigreasa y de carbón activo
- **Interior blindado.** Limpieza fácil y segura
- 5 potencias de extracción
- Potencia intensiva con retracción automática
- **Potencia máxima de extracción: 735 m³/h (según UNE/EN 61591)**
- Potencia de extracción en nivel 3: 432 m³/h
- Potencia sonora en nivel 3: 61 dB (A)

- Funcionamiento a intervalos
- Posibilidad de instalación en salida de aire al exterior o en recirculación
- **Iluminación LED** regulable en intensidad
- Salida de motor direccionable a los 4 lados
- Desconexión automática temporizada

Accesorios opcionales

- Accesorios de recirculación:
 - Kit alta eficiencia: LZ21JXC21
- Más información en las páginas 69 a 77

Medidas (alto x ancho x fondo)

- Aparato: 189 x 900 x 500 mm
- Encastre: 189 x 886 x 485 mm

Campanas de pared



LC97BHM50

EAN: 4242003805978

Pared, diseño Box Slim. Ancho 90 cm

Precio de ref.

595 €

iQ300

[Ver planos →](#)

[Ver tablas →](#)

Prestaciones

- touchControl
- Filtros de acero inoxidable lavables en lavavajillas
- 4 potencias de extracción
- Potencia intensiva con retracción automática
- **Potencia máxima de extracción: 739 m³/h (según UNE/EN 61591)**
- Potencia de extracción en nivel 3: 453 m³/h
- Potencia sonora en nivel 3: 65 dB (A)
- **Iluminación LED**
- Posibilidad de instalación en salida de aire al exterior o en recirculación

Accesorios opcionales

- Accesorios de recirculación:
 - Kit integrado de larga duración: LZ10FXJ00
 - Kit alta eficiencia integrado antipolen: LZ11DXI16
 - Kit alta eficiencia antipolen: LZ11FXC56
 - Kit estándar: LZ11DXI14
- Conducto telescópico pared 1 m: LZ12250
- Conducto telescópico pared 1,5 m: LZ12350
- Más información en las páginas 69 a 77

Medidas (ancho x fondo)

- Aparato: 900 x 500 mm



LC96BBC50

EAN: 4242003797013

Pared, diseño Box Slim. Ancho 90 cm

Precio de ref.

399 €

iQ100

[Ver planos →](#)

[Ver tablas →](#)

Prestaciones

- Control mecánico
- Filtros de aluminio lavables en lavavajillas
- 3 potencias de extracción
- **Potencia máxima de extracción: 619 m³/h (según UNE/EN 61591)**
- Potencia de extracción en nivel 3: 619 m³/h
- Potencia sonora en nivel 3: 70 dB (A)
- **Iluminación LED**
- Posibilidad de instalación en salida de aire al exterior o en recirculación

Accesorios opcionales

- Accesorios de recirculación:
 - Kit integrado de larga duración: LZ10FXJ00
 - Kit alta eficiencia integrado antipolen: LZ11DXI16
 - Kit alta eficiencia antipolen: LZ11FXC56
 - Kit estándar: LZ11DXI14
- Conducto telescópico pared 1 m: LZ12250
- Conducto telescópico pared 1,5 m: LZ12350
- Más información en las páginas 69 a 77

Medidas (ancho x fondo)

- Aparato: 900 x 500 mm



LC96BHM50

EAN: 4242003811214

Pared, diseño Box Slim. Ancho 90 cm

Precio de ref.

509 €

iQ300

[Ver planos →](#)

[Ver tablas →](#)

Prestaciones

- touchControl
- Filtros de acero inoxidable lavables en lavavajillas
- 4 potencias de extracción
- Potencia intensiva con retracción automática
- **Potencia máxima de extracción: 752 m³/h (según UNE/EN 61591)**
- Potencia de extracción en nivel 3: 458 m³/h
- Potencia sonora en nivel 3: 64 dB (A)
- **Iluminación LED**
- Posibilidad de instalación en salida de aire al exterior o en recirculación

Accesorios opcionales

- Accesorios de recirculación:
 - Kit integrado de larga duración: LZ10FXJ00
 - Kit alta eficiencia integrado antipolen: LZ11DXI16
 - Kit alta eficiencia antipolen: LZ11FXC56
 - Kit estándar: LZ11DXI14
- Conducto telescópico pared 1 m: LZ12250
- Conducto telescópico pared 1,5 m: LZ12350
- Más información en las páginas 69 a 77

Medidas (ancho x fondo)

- Aparato: 600 x 500 mm



LC96BBC60

EAN: 4242003925126

Pared, diseño Box Slim, negro. Ancho 90 cm

Precio de ref.

399 €

iQ100

[Ver planos →](#)

[Ver tablas →](#)

Prestaciones

- Control mecánico
- Filtros de aluminio lavables en lavavajillas
- 3 potencias de extracción
- **Potencia máxima de extracción: 619 m³/h (según UNE/EN 61591)**
- Potencia de extracción en nivel 3: 619 m³/h
- Potencia sonora en nivel 3: 70 dB (A)
- **Iluminación LED**
- Posibilidad de instalación en salida de aire al exterior o en recirculación

Accesorios opcionales

- Accesorios de recirculación:
 - Kit integrado de larga duración: LZ10FXJ00
 - Kit alta eficiencia integrado antipolen: LZ11DXI16
 - Kit estándar: LZ11DXI14
- Más información en las páginas 69 a 77

Medidas (ancho x fondo)

- Aparato: 900 x 500 mm



LC67BHM50

EAN: 4242003811108

Pared, diseño Box Slim. Ancho 60 cm

Precio de ref.

549 €

iQ300

[Ver planos →](#)

[Ver tablas →](#)

Prestaciones

- touchControl
- Filtros de acero inoxidable lavables en lavavajillas
- 4 potencias de extracción
- Potencia intensiva con retracción automática
- **Potencia máxima de extracción: 752 m³/h (según UNE/EN 61591)**
- Potencia de extracción en nivel 3: 458 m³/h
- Potencia sonora en nivel 3: 64 dB (A)
- **Iluminación LED**
- Posibilidad de instalación en salida de aire al exterior o en recirculación

Accesorios opcionales

- Accesorios de recirculación:
 - Kit integrado de larga duración: LZ10FXJ00
 - Kit alta eficiencia integrado antipolen: LZ11DXI16
 - Kit alta eficiencia antipolen: LZ11FXC56
 - Kit estándar: LZ11DXI14
- Conducto telescópico pared 1 m: LZ12250
- Conducto telescópico pared 1,5 m: LZ12350
- Más información en las páginas 69 a 77

Medidas (ancho x fondo)

- Aparato: 600 x 500 mm

Campanas decorativas integradas



LJ97BAM60

EAN: 4242003906378

Campana decorativa integrada. Ancho 90 cm

Precio de ref.
749 €

iQ500

[Ver planos →](#)

[Ver tablas →](#)

Prestaciones

- touchControl
- Filtros aluminio con marco de acero inoxidable
- Filtros lavables en lavavajillas
- 4 potencias de extracción
- Potencia intensiva con retracción automática
- **Potencia máxima de extracción: 749 m³/h (según UNE/EN 61591)**
- Potencia de extracción en nivel 3: 460 m³/h
- Potencia sonora en nivel 3: 63 dB (A)
- **Iluminación LED**
- Sistema de instalación confort
- Posibilidad de instalación en salida de aire al exterior o en recirculación

Accesorios opcionales

- Accesorios de recirculación:
 - Kit tradicional: LZ16IBI14
 - Kit alta eficiencia antipolen: LZ11IXC16
 - Kit de larga duración: LZ11ITD11
- Conductos prolongadores:
 - Conducto 187-360 mm: LZ11IBN61
 - Conducto 450-854 mm: LZ11IBK61
- Más información en las páginas 69 a 77

Medidas (alto x ancho x fondo)

- Aparato: 340 x 897 x 300 mm
- Encastre: 340 x 860 x 300 mm

Módulos de integración



LB89585M

EAN: 4242003845646

Módulo de integración de cristal blanco. Ancho 86 cm

Precio de ref.
795 €

iQ700

[Ver planos →](#)

[Ver tablas →](#)

Prestaciones

- **Motor iQdrive™ con 10 años de garantía**
- Control electrónico
- Aspiración perimetral
- Filtros de aluminio lavables en lavavajillas
- Indicador electrónico de saturación de filtros antigrasa
- 4 potencias de extracción
- Potencia intensiva con retracción automática
- **Potencia máxima de extracción: 800 m³/h (según UNE/EN 61591)**
- Potencia de extracción en nivel 3: 610 m³/h
- Potencia sonora en nivel 3: 64 dB (A)
- **Iluminación LED** regulable en intensidad

- Funcionamiento automático a intervalos
- Posibilidad de instalación en salida de aire al exterior o en recirculación
- Desconexión automática temporizada

Accesorios opcionales

- Accesorios de recirculación:
 - Kit tradicional: LZ55750
 - Kit alta eficiencia antipolen: LZ11IXC16
 - Kit de larga duración: LZ11ITD11
- Más información en las páginas 69 a 77

Medidas (alto x ancho x fondo)

- Aparato: 418 x 860 x 300 mm
- Encastre: 418 x 836 x 264 mm



LJ67BAM60

EAN: 4242003897034

Campana decorativa integrada. Ancho 60 cm

Precio de ref.
689 €

iQ500

[Ver planos →](#)

[Ver tablas →](#)

Prestaciones

- touchControl
- Filtros aluminio con marco de acero inoxidable
- Filtros lavables en lavavajillas
- 4 potencias de extracción
- Potencia intensiva con retracción automática
- **Potencia máxima de extracción: 749 m³/h (según UNE/EN 61591)**
- Potencia de extracción en nivel 3: 460 m³/h
- Potencia sonora en nivel 3: 63 dB (A)
- **Iluminación LED**
- Sistema de instalación confort
- Posibilidad de instalación en salida de aire al exterior o en recirculación

Accesorios opcionales

- Accesorios de recirculación:
 - Kit tradicional: LZ16IBI14
 - Kit alta eficiencia antipolen: LZ11IXC16
 - Kit de larga duración: LZ11ITD11
- Conductos prolongadores:
 - Conducto 187-360 mm: LZ11IBN61
 - Conducto 450-854 mm: LZ11IBK61
- Más información en las páginas 69 a 77

Medidas (alto x ancho x fondo)

- Aparato: 340 x 597 x 300 mm
- Encastre: 340 x 560 x 300 mm



LB79585M

EAN: 4242003845523

Módulo de integración de cristal blanco. Ancho 70 cm

Precio de ref.
719 €

iQ700

[Ver planos →](#)

[Ver tablas →](#)

Prestaciones

- **Motor iQdrive™ con 10 años de garantía**
- Control electrónico
- Aspiración perimetral
- Filtros de aluminio lavables en lavavajillas
- Indicador electrónico de saturación de filtros antigrasa
- 4 potencias de extracción
- Potencia intensiva con retracción automática
- **Potencia máxima de extracción: 775 m³/h (según UNE/EN 61591)**
- Potencia de extracción en nivel 3: 575 m³/h
- Potencia sonora en nivel 3: 64 dB (A)
- **Iluminación LED** regulable en intensidad

- Funcionamiento automático a intervalos
- Posibilidad de instalación en salida de aire al exterior o en recirculación
- Desconexión automática temporizada

Accesorios opcionales

- Accesorios de recirculación:
 - Kit tradicional: LZ55750
 - Kit alta eficiencia antipolen: LZ11IXC16
 - Kit de larga duración: LZ11ITD11
- Más información en las páginas 69 a 77

Medidas (alto x ancho x fondo)

- Aparato: 418 x 700 x 300 mm
- Encastre: 418 x 676 x 264 mm



LB59584M

EAN: 4242003845516

Módulo de integración de acero inoxidable. Ancho 52 cm

Precio de ref.
605 €

iQ700

[Ver planos →](#)

[Ver tablas →](#)

Prestaciones

- **Motor iQdrive™ con 10 años de garantía**
- Control electrónico
- Aspiración perimetral
- Filtros de aluminio lavables en lavavajillas
- Indicador electrónico de saturación de filtros antigrasa
- 4 potencias de extracción
- Potencia intensiva con retracción automática
- **Potencia máxima de extracción: 730 m³/h (según UNE/EN 61591)**
- Potencia de extracción en nivel 3: 540 m³/h
- Potencia sonora en nivel 3: 64 dB (A)
- **Iluminación LED** regulable en intensidad

- Funcionamiento automático a intervalos
- Posibilidad de instalación en salida de aire al exterior o en recirculación
- Desconexión automática temporizada

Accesorios opcionales

- Accesorios de recirculación:
 - Kit tradicional: LZ55750
 - Kit alta eficiencia antipolen: LZ11IXC16
 - Kit de larga duración: LZ11ITD11
- Más información en las páginas 69 a 77

Medidas (alto x ancho x fondo)

- Aparato: 418 x 520 x 300 mm
- Encastre: 418 x 496 x 264 mm

Campanas telescópicas

**LI99SA684**

EAN: 4242003880302

Campana telescópica. Ancho 90 cm

Precio de ref.
989 €

iQ700 (Top)

[Ver planos →](#)[Ver tablas →](#)**Prestaciones**

- **Motor iQdrive™ con 10 años de garantía**
- **Sensor automático de calidad del aire**
- **touchControl slider con display**
- Filtros de aluminio lavables en lavavajillas
- Indicador electrónico de saturación de filtros antigrasa y de carbón activo
- 5 potencias de extracción
- Potencia intensiva con retracción automática
- **Potencia máxima de extracción: 959 m³/h (según UNE/EN 61591)**
- Potencia de extracción en nivel 3: 503 m³/h
- Potencia sonora en nivel 3: 57 dB (A)
- **Iluminación LED** regulable en intensidad

- Posibilidad de instalación en salida de aire al exterior o en recirculación
- Desconexión automática temporizada
- Funcionamiento a intervalos

Accesorios opcionales

- Accesorios de recirculación:
 - Kit estándar: LZ12IT114
 - Kit alta eficiencia antipolen: LZ11XC16
 - Kit de larga duración: LZ11ITD11
- Más información en las páginas 69 a 77

Medidas (alto x ancho x fondo sin/con visera)

- Aparato: 378 x 898 x 290/455 mm
- Encastre: 337 x 524 x 290 mm*

**LI97SA531**

EAN: 4242003880272

Campana telescópica. Ancho 90 cm

Precio de ref.
645 €

iQ300

[Ver planos →](#)[Ver tablas →](#)**Prestaciones**

- **Motor iQdrive™ con 10 años de garantía**
- Control electrónico
- Filtros de aluminio lavables en lavavajillas
- 4 potencias de extracción
- Potencia intensiva con retracción automática
- **Potencia máxima de extracción: 730 m³/h (según UNE/EN 61591)**
- Potencia de extracción en nivel 3: 397 m³/h
- Potencia sonora en nivel 3: 53 dB (A)
- **Iluminación LED**
- Posibilidad de instalación en salida de aire al exterior o en recirculación
- Desconexión automática temporizada

Accesorios opcionales

- Accesorios de recirculación:
 - Kit estándar: LZ12IT114
 - Kit alta eficiencia antipolen: LZ11XC16
 - Kit de larga duración: LZ11ITD11
- Más información en las páginas 69 a 77

Medidas (alto x ancho x fondo sin/con visera)

- Aparato: 426 x 898 x 290/458 mm
- Encastre: 385 x 524 x 290 mm*

**LI69SA684**

EAN: 4242003880210

Campana telescópica. Ancho 60 cm

Precio de ref.
919 €

iQ700

[Ver planos →](#)[Ver tablas →](#)**Prestaciones**

- **Motor iQdrive™ con 10 años de garantía**
- **Sensor automático de calidad del aire**
- **touchControl slider con display**
- Filtros de aluminio lavables en lavavajillas
- Indicador electrónico de saturación de filtros antigrasa y de carbón activo
- 5 potencias de extracción
- Potencia intensiva con retracción automática
- **Potencia máxima de extracción: 935 m³/h (según UNE/EN 61591)**
- Potencia de extracción en nivel 3: 500 m³/h
- Potencia sonora en nivel 3: 57 dB (A)
- **Iluminación LED** regulable en intensidad

- Posibilidad de instalación en salida de aire al exterior o en recirculación
- Desconexión automática temporizada
- Funcionamiento a intervalos

Accesorios opcionales

- Accesorios de recirculación:
 - Kit estándar: LZ12IT114
 - Kit alta eficiencia antipolen: LZ11XC16
 - Kit de larga duración: LZ11ITD11
- Más información en las páginas 69 a 77

Medidas (alto x ancho x fondo sin/con visera)

- Aparato: 378 x 598 x 290/455 mm
- Encastre: 337 x 524 x 290 mm*

**LI67SA531**

EAN: 4242003880166

Campana telescópica. Ancho 60 cm

Precio de ref.
479 €

iQ300

[Ver planos →](#)[Ver tablas →](#)**Prestaciones**

- **Motor iQdrive™ con 10 años de garantía**
- Control electrónico
- Filtros de aluminio lavables en lavavajillas
- 4 potencias de extracción
- Potencia intensiva con retracción automática
- **Potencia máxima de extracción: 728 m³/h (según UNE/EN 61591)**
- Potencia de extracción en nivel 3: 399 m³/h
- Potencia sonora en nivel 3: 53 dB (A)
- **Iluminación LED**
- Posibilidad de instalación en salida de aire al exterior o en recirculación
- Desconexión automática temporizada

Accesorios opcionales

- Accesorios de recirculación:
 - Kit estándar: LZ12IT114
 - Kit alta eficiencia antipolen: LZ11XC16
 - Kit de larga duración: LZ11ITD11
- Más información en las páginas 69 a 77

Medidas (alto x ancho x fondo sin/con visera)

- Aparato: 426 x 598 x 290/458 mm
- Encastre: 385 x 524 x 290 mm*

**LI64MB521**

EAN: 4242003880111

Campana telescópica. Ancho 60 cm

Precio de ref.
279 €

iQ100

[Ver planos →](#)[Ver tablas →](#)**Prestaciones**

- Control mecánico
- Filtros de aluminio lavables en lavavajillas
- 3 potencias de extracción
- **Potencia máxima de extracción: 390 m³/h (según UNE/EN 61591)**
- Potencia de extracción en nivel 3: 390 m³/h
- Potencia sonora en nivel 3: 67 dB (A)
- **Iluminación LED**
- Posibilidad de instalación en salida de aire al exterior o en recirculación

Accesorios opcionales

- Accesorios de recirculación:
 - Kit estándar: LZ11IT114
- Frontales opcionales en la página 77
- Más información en las páginas 69 a 77

Medidas (alto x ancho x fondo sin/con visera)

- Aparato: 203 x 598 x 290/455 mm
- Encastre: 162 x 526 x 290 mm*

Gama

🌐 Lavadoras y secadoras

Prestaciones de producto	51	→
Resumen de gama	54	→
Fichas de producto	56	→
Accesorios de lavadoras	57	→
Accesorios de secadoras	60	→
Modos Demo	93	→
Planos de instalación	106	→
Tablas técnicas	121	→



¿Una lavadora que ahorra tiempo y energía?

Sí, gracias a la última tecnología

El mejor cuidado para tu colada con las lavadoras y secadoras Siemens: **ingeniería alemana** y **soluciones inteligentes** para unos resultados óptimos de lavado sin renunciar a la máxima eficiencia.

El **sistema de dosificación automática de detergente i-Dos** utiliza sensores inteligentes para calcular la dosis óptima de detergente y agua, basándose en el tipo de tejido, el nivel de carga y el grado de suciedad. Al no dosificar de más, se consigue **ahorrar hasta un 38 % de detergente** por ciclo. Gracias a los sensores de humedad presentes en las secadoras, estas finalizan el ciclo de secado en cuanto reconocen que la ropa está seca, reduciendo los tiempos y el consumo.

▶ Las lavadoras Siemens eliminan eficazmente hasta **16 tipos de manchas**. Con una configuración específica de temperatura, tiempos y movimiento del tambor, limpian manchas como el vino tinto, la hierba o la sangre, sin que tú tengas que esforzarte. Y el programa

▶ **smartFinish**, disponible en lavadoras, secadoras y lavadoras-secadoras, **reduce significativamente las arrugas** de tus prendas, reduciendo e incluso eliminando el tiempo de planchado. Y si al finalizar el ciclo tardas en sacar las prendas, el electrodoméstico mece suavemente el tambor durante 30 minutos para evitar que las prendas se apelmacen.

🌐 Los modelos con **Home Connect** amplían tus posibilidades. **Enciende la lavadora desde el trabajo** para que esté lista cuando llegues a casa y visualiza en todo momento el estado del programa. **Recibe notificaciones** cuando sea necesario realizar un programa de limpieza o vaciar el depósito de agua condensada de la secadora, o averigua con **easyStart** el programa más adecuado para las prendas que quieres lavar. Tu lavadora y tu secadora inteligentes se comunican entre ellas: selecciona el programa **intelligentDry** y la secadora seleccionará automáticamente el programa de secado adecuado para la colada que acabas de lavar.

📖 **GUÍA** Descubre el futuro del lavado con Siemens.



Ahorra hasta un 41 % de energía

Con modelos en 9 y 10 kg de capacidad, la gama de lavadoras Siemens garantiza el **mínimo consumo energético**: todas las lavadoras de libre instalación del catálogo cuentan con etiquetado desde A hasta A -40 %, asegurando un ahorro de hasta el 70 % de energía¹. Por su parte, la secadora iQ700 consume un 10 % menos que las secadoras con etiquetado A+++.

Diseñadas para ofrecer la máxima versatilidad, nuestras lavadoras permiten lavar tanto grandes como pequeñas cargas con la máxima eficiencia. El **programa una prenda** permite lavar artículos individuales, ropa recién comprada o cargas muy pequeñas de hasta 0,5 kg. Tu lavadora se ajusta para tratar la ropa de manera rápida, cuidadosa y eficiente.

Toda la gama de secadoras incorpora tecnología de bomba de calor. Este sistema permite secar a menor temperatura, ahorrando energía y protegiendo los tejidos.

Gracias al **asistente de energía** de la app Home Connect, puedes visualizar en tu móvil las horas en las que el precio de la energía es más económico para programar tu lavadora o secadora, ahorrando en tu factura de la luz y contribuyendo a un consumo más sostenible, ya que la electricidad de red siempre procede de una mezcla entre energía renovable y de combustible convencional y con el asistente de energía podrás ver cuando hay una mayor acumulación de energía renovable.

¹Comparando modelos Siemens de A-40 % frente a un modelo de clase A. Datos de consumo declarados en la etiqueta energética de cada producto.

²Seleccionando la opción de ahorro en contratos con tarifa eléctrica regulada, podrás ver el coste de la energía por hora. Este coste coincide con la parte principal de la factura, no incluye impuestos, peajes, alquiler de contadores ni otros gastos. Por el contrario si eres usuario de tarifas libres, podrás introducir en la App los costes acordados con tu compañía eléctrica. Y en caso de que selecciones sostenibilidad, podrás ver la cuota de energía renovable por hora, la cual cambia cada hora independientemente de tu contrato de electricidad. [Más información en página 6.](#)



Lava y seca en 55 min

BLOG

Nuestra gama de lavadoras y secadoras se adapta a tu estilo de vida. Con la función **varioSpeed** puedes reducir hasta en un 65 % el tiempo de lavado. Gracias a sus sensores inteligentes, las lavadoras detectan el volumen de carga y el nivel de suciedad para utilizar únicamente el tiempo necesario.

Con los **programas express** puedes lavar cargas de hasta 3,5 kg de ropa en 15 o en 30 minutos, y secarlas en 40 minutos. La combinación perfecta para emergencias. Por su parte, el **programa powerSpeed 59 min** lava hasta 5 kg de ropa en menos de una hora.

Con las opciones **myTime** y **myTime Dry**, disponibles en algunos modelos de lavadoras, secadoras y lavadoras-secadoras, elige el tiempo que tienes disponible y el electrodoméstico ajustará el resto de parámetros para lavar o secar de forma óptima en ese tiempo.

Ideales para espacios abiertos

Equipadas con un motor **iQDrive™** sin escobillas, nuestras lavadoras ofrecen **mínimos niveles de ruido** durante cada ciclo de lavado, brindando paz y comodidad en cualquier espacio de tu hogar. Y gracias al **programa nocturno**, todavía más silencioso, puedes disfrutar de un descanso tranquilo mientras la lavadora realiza su trabajo de manera discreta. Además, respaldamos la confianza en nuestra tecnología con una **garantía de 10 años en el motor**, asegurando durabilidad y rendimiento a largo plazo.

Con líneas elegantes y acabados modernos, combinan a la perfección en horizontal o en columna, y encajan de forma sofisticada en cualquier estancia, ya sea una cocina, un espacio abierto o un cuarto de lavado. ¿Buscas discreción? Las **lavadoras y lavadoras-secadoras integrables** ofrecen el mejor cuidado para tu colada cuando las enciendes y quedan totalmente ocultas siempre.





Lavadoras iQ500

¿Buscas una lavadora que combine diseño y tecnología?

Las lavadoras Siemens iQ500 son justo lo que necesitas. Disponibles en blanco y en acero antihuellas, se integran elegantemente en cualquier espacio, adaptándose a tus preferencias estéticas. El panel inclinado garantiza su ergonomía, mientras que la gran pantalla muestra de forma clara todas las opciones disponibles.

Su eficiente **etiquetado energético A -20 %**, no está reñido con las prestaciones más completas. Todas ellas cuentan con **dosificación inteligente i-Dos** para una mayor comodidad y ahorro de recursos. Además, la tecnología **Waterperfect Plus™** ajusta el consumo de agua en función del nivel de carga, incluso con cargas más pequeñas.

Gracias a **Home Connect**, podrás controlar tu lavadora desde tu smartphone o tablet, estés donde estés. Configura desde la app tu **programa favorito** y descarga funciones y programas adicionales, como manchas específicas.

Con la función **myTime**, disponible en la app, puedes seleccionar el tiempo en el que quieres tener lista tu colada y la lavadora ajustará todos los parámetros (temperatura, cantidad de agua, intensidad, dosificación de detergente) para adaptarse a ese tiempo, **ofreciéndote la máxima flexibilidad**. Y con el **Asistente de energía 2.0**, programa tu lavadora en las horas en las que el precio de la energía es más económico, independientemente del tipo de tarifa. Ahora, también podrás seleccionar aquellos momentos donde haya mayor energía renovable acumulada, actuando de una manera más sostenible y responsable.



Secadoras iQ500

La combinación perfecta para tu hogar

Las secadoras iQ500 están diseñadas para combinar perfectamente con las lavadoras iQ500, ofreciendo una solución completa para tu colada, pueden instalarse tanto en columna como en horizontal.

Con 9 kg de capacidad, son ideales para grandes cargas, ahorrándote tiempo y esfuerzo. Equipadas con tecnología de bomba de calor y etiquetado A+++ -10 %, estas secadoras no solo son eficientes sino también respetuosas con el medio ambiente.

Prueba el programa **myPersonal Dry**. Al finalizar, recibirás una breve encuesta de satisfacción en la app Home Connect. Basándose en tus respuestas, tu secadora ajustará automáticamente los parámetros para el siguiente ciclo, configurando un ciclo óptimo según tus necesidades y preferencias.

Una experiencia de secado adaptada a ti.



Lavadoras-secadoras con i-Dos

La **dosificación inteligente de detergente** llega también a las lavadoras-secadoras Siemens. Su depósito i-Dos es compatible con cualquier tipo de detergente líquido o suavizante y, si lo prefieres, puedes usar el depósito de suavizante para un segundo detergente especial como, por ejemplo, uno de ropa blanca.

Una vez llenos ambos depósitos, la lavadora-secadora calculará en cada ciclo la dosis óptima de detergente y agua, en función del tipo de detergente, del programa seleccionado y de otros parámetros como el tipo de tejido, el nivel de carga o el grado de suciedad. Gracias al **lector de detergente** y a la **configuración automática de la dureza del agua** introduciendo tu código postal, todavía es más fácil configurar los ajustes iniciales. Escanea desde tu móvil el código de barras del detergente y suavizante que utilizas, y el electrodoméstico reconocerá automáticamente la dosis recomendada por el fabricante.



Rapidez, eficiencia y máximo cuidado para tu colada

La **tecnología hybridHeat** presente en la lavadora-secadora iQ700 garantiza un proceso de lavado y secado totalmente eficiente. En función del volumen de carga, selecciona automáticamente entre dos métodos de calentamiento diferentes (aire caliente o vaporización de agua caliente), eligiendo el más eficiente en cada caso. De esta manera, el electrodoméstico necesita menos tiempo para alcanzar la temperatura necesaria, lo que se traduce en un **ahorro de energía y una menor duración del programa**.

Además, al vaporizar las prendas en vez de remojarlas, protege los tejidos y evita pérdidas de color. Esta tecnología, en combinación con el **motor iQDrive™**, consigue los mejores resultados en tu colada, ahorrando agua y energía de forma silenciosa.

Un todoterreno a tu servicio

Con la **función hygieneCare** disponible en el modelo iQ700, la lavadora-secadora realiza una primera fase de calentamiento de las prendas con aire seco a 65 °C. Una vez se enfrían de nuevo, comienza el ciclo de lavado a temperaturas más bajas. De esta manera, se eliminan los gérmenes y las bacterias sin afectar a los tejidos ni a los colores más intensos.

Los modelos iQ700 e iQ500 incorporan también la **función smartFinish**. Incluso las camisas y blusas más arrugadas se suavizan significativamente con este programa inteligente.

Y con solo pulsar un botón, las lavadoras-secadoras Siemens **lavan y secan hasta 2 kg de ropa en tan solo 45 minutos**. Aplicando la **función varioSpeed** a un programa, puedes acelerar el proceso de lavado. Y si solo quieres lavar, 15 minutos son suficientes para 2 kg de ropa ligeramente sucia. Con **myTime Dry**, la duración del programa de secado se ajusta a tu gusto para hasta 6 kg de carga.



Lavadoras

iQ700		iQ500	
i-Dos	Sin i-Dos	i-Dos	Sin i-Dos

WG54B2A1ES Precio ref. 1.399 €

- 10 kg
- 1.400 r.p.m.
- smartFinish
- Alto 85 cm o más

WG56H2AXES Precio ref. 1.149 €

- 10 kg
- 1.600 r.p.m.
- smartFinish
- Alto 85 cm o más

WG44G2FAES Precio ref. 999 €

- 9 kg
- 1.400 r.p.m.
- smartFinish
- Alto 85 cm o más

WG56G2ZXES Precio ref. 959 €

- 10 kg
- 1.600 r.p.m.
- smartFinish
- Alto 85 cm

WG56G2Z0ES Precio ref. 865 €

- 10 kg
- 1.600 r.p.m.
- smartFinish
- Alto 85 cm

WG56H2A0ES Precio ref. 1.075 €

- 10 kg
- 1.600 r.p.m.
- smartFinish
- Alto 85 cm o más

WG44G2F1ES Precio ref. 909 €

- 9 kg
- 1.400 r.p.m.
- smartFinish
- Alto 85 cm o más

WG44G2ZAES Precio ref. 785 €

- 9 kg
- 1.400 r.p.m.
- smartFinish
- Alto 85 cm

WG44H2A0ES Precio ref. 935 €

- 9 kg
- 1.400 r.p.m.
- smartFinish
- Alto 85 cm o más

WU14UT6KES Precio ref. 865 €

- 9 kg
- 1.400 r.p.m.
- Alto 82 cm o más

WU14UT62ES Precio ref. 769 €

- 9 kg
- 1.400 r.p.m.
- Alto 82 cm o más

WI14W542ES Precio ref. 1.149 €

- 8 kg
- 1.400 r.p.m.
- TimeLight
- Sistema Cardan
- Selector de temperatura

WI12W327ES Precio ref. 999 €

- 8 kg
- 1.200 r.p.m.
- Sistema Cardan
- TimeLight

Libre instalación

Totalmente integrables

Top: selección de los productos más diferenciales de Siemens. Dentro del rango A (más eficiente) a G (menos eficiente) según el Reglamento delegado de la UE 2019/2014

Hornos

Compactos y microondas

Placas

Extracción





Lavado y secado

Lavavajillas

Frío y congelación

Información técnica

Lavadoras-secadoras

	iQ700	iQ500		iQ300
	i-Dos	i-Dos	sin i-Dos	sin i-Dos
Libre instalación	 <p>WN54C2A0ES</p> <p>Precio ref. 1.515 €</p> <ul style="list-style-type: none"> • 10,5 / 6 kg • 1.400 r.p.m. • smartFinish • Condensador autolimpiante 	 <p>WN44G2A0ES</p> <p>Precio ref. 1.305 €</p> <ul style="list-style-type: none"> • 10,5 / 6 kg • 1.400 r.p.m. • smartFinish • Condensador autolimpiante 		 <p>WN34A1V0ES</p> <p>Precio ref. 1.015 €</p> <ul style="list-style-type: none"> • 9 / 5 kg • 1.400 r.p.m. • Condensador autolimpiante
	Totalmente integrables			 <p>WK14D543ES</p> <p>Precio ref. 1.725 €</p> <ul style="list-style-type: none"> • 7 / 4 kg • 1.400 r.p.m. • autoDry • Sistema Cardan • Selector de temperatura

Secadoras bomba de calor

	iQ700	iQ500		iQ300
	Condensador autolimpiante	Condensador autolimpiante		Filtro fácil limpieza
Lavavajillas	 <p>WQ46B2C0ES</p> <p>Precio ref. 1.355 €</p> <ul style="list-style-type: none"> • 9 kg • Tambor reversible 	 <p>WQ45H2A0ES</p> <p>Precio ref. 1.199 €</p> <ul style="list-style-type: none"> • 9 kg • Tambor reversible 	 <p>WQ45G2D0ES</p> <p>Precio ref. 1.149 €</p> <ul style="list-style-type: none"> • 9 kg • Tambor reversible 	 <p>WT45HV00ES</p> <p>Precio ref. 885 €</p> <ul style="list-style-type: none"> • 8 kg
	Frío y congelación		 <p>WQ45G2D1ES</p> <p>Precio ref. 1.095 €</p> <ul style="list-style-type: none"> • 9 kg • Tambor reversible 	 <p>WQ35G2D0ES</p> <p>Precio ref. 1.055 €</p> <ul style="list-style-type: none"> • 8 kg • Tambor reversible

Lavadoras i-Dos con autososificación inteligente



WG54B2A1ES
EAN: 4242003965757
Blanco
Precio de ref. **1.399 €**
iQ700 (Top)

[Ver planos](#) → [Ver tablas](#) →

- Prestaciones**
- Clase de eficiencia energética A -40%: un 40 % más eficiente que el etiquetado A
 - Se conecta a tu móvil vía Home Connect
 - Opciones destacadas vía app: asistente de energía, lector de detergente, descarga de programas adicionales, diagnóstico remoto y control por voz¹
 - i-Dos: autososificación inteligente de detergente y suavizante
 - Motor iQdrive™ con 10 años de garantía
 - Capacidad: 10 kg
 - Volumen del tambor: 70 l
 - Velocidad máx. de centrifugado: 1.400 r.p.m.
 - Tecnología waterPerfect™ plus: gestión inteligente del agua
 - Sensor 3G
 - directTouch Plus: elegante panel inclinado con recomendación de carga
 - Indicación de tiempo restante, estado de programa y fin diferido hasta 24 horas

- Programas especiales: automático, delicado/seda, express 15/30 min, higiene, lana, mix, sintéticos, powerSpeed 59', smartFinish
- Programas especiales vía app: Limpieza del tambor, Menos microplásticos, Outdoor+impregnación
- Funciones: antiManchas, Una prenda, Menos plancha, pausa+carga, varioSpeed
- Iluminación interior del tambor
- aquaStop² con garantía de por vida en caso de fuga de agua por fallo del sistema
- Paneles laterales antivibración
- Posibilidad de instalación bajo encimera en muebles de altura 85 cm o más
- Consumo de energía por 100 ciclos³: 30 kWh
- Consumo de agua ponderado por ciclo³: 48 litros

Medidas (alto x ancho x fondo sin puerta)
• Dimensiones del aparato: 84,5 x 59,8 x 59 cm



WG44G2FAES
EAN: 4242003953204
Acero antihuellas
Precio de ref. **999 €**
iQ500

[Ver planos](#) → [Ver tablas](#) →

- Prestaciones**
- i-Dos: autososificación inteligente de detergente y suavizante
 - Motor iQdrive™ con 10 años de garantía
 - Capacidad: 9 kg
 - Volumen del tambor: 65 l
 - Velocidad máx. de centrifugado: 1.400 r.p.m.
 - Tecnología waterPerfect™ plus: gestión inteligente del agua
 - Sensor 3G
 - Display LED con recomendación de carga
 - Indicación de tiempo restante, estado de programa y fin diferido hasta 24 horas
 - Programas especiales: delicado/seda, express 15/30 min, higiene, outdoor+impregnación, limpieza de tambor, mix, smartFinish
 - Funciones: antiManchas (4 tipos de manchas), menos plancha, pausa+carga, varioSpeed
 - Iluminación interior del tambor

- aquaStop² con garantía de por vida en caso de fuga de agua por fallo del sistema
- Paneles laterales antivibración
- Posibilidad de instalación bajo encimera en muebles de altura 85 cm o más
- Consumo de energía por 100 ciclos³: 49 kWh
- Consumo de agua ponderado por ciclo³: 50 litros

Me didas (alto x ancho x fondosin puerta)
• Dimensiones del aparato: 84,8 x 59,8 x 59 cm



WG44G2F1ES
EAN: 4242003953228
Blanco
iQ500
Precio de ref. **909 €**



WG56H2AXES
EAN: 4242003962053
Acero antihuellas
Precio de ref. **1.149 €**
iQ500 (Top)

[Ver planos](#) → [Ver tablas](#) →

- Prestaciones**
- Clase de eficiencia energética A -20%: un 20 % más eficiente que el etiquetado A
 - Se conecta a tu móvil vía Home Connect
 - Opciones destacadas vía app: asistente de energía, lector de detergente, descarga de programas adicionales, diagnóstico remoto y control por voz¹
 - i-Dos: autososificación inteligente de detergente y suavizante
 - Motor iQdrive™ con 10 años de garantía
 - Capacidad: 10 kg
 - Volumen del tambor: 70 l
 - Velocidad máx. de centrifugado: 1.600 r.p.m.
 - Tecnología waterPerfect™ plus: gestión inteligente del agua
 - Sensor 3G
 - Display LED touch con recomendación de carga
 - Indicación de tiempo restante, estado de programa y fin diferido hasta 24 horas
 - Programas especiales: automático, delicado/seda, automático delicado, express 15/30 min, higiene, lana, mix, sintéticos, smartFinish

- Programas especiales vía app: Limpieza del tambor, Outdoor+impregnación
- Funciones: antiManchas, Una prenda, Menos plancha, pausa+carga, varioSpeed
- Iluminación interior del tambor
- aquaStop² con garantía de por vida en caso de fuga de agua por fallo del sistema
- Paneles laterales antivibración
- Posibilidad de instalación bajo encimera en muebles de altura 85 cm o más
- Consumo de energía por 100 ciclos³: 40 kWh
- Consumo de agua ponderado por ciclo³: 50 litros

Medidas (alto x ancho x fondo sin puerta)
• Dimensiones del aparato: 84,8 x 59,8 x 59 cm



WG56H2A0ES
EAN: 4242003961155
Blanco
iQ500 (Top)
Precio de ref. **1.075 €**



WG56G2ZXES
EAN: 4242003942314
Acero antihuellas
Precio de ref. **959 €**
iQ500

[Ver planos](#) → [Ver tablas](#) →

- Prestaciones**
- Motor iQdrive™ con 10 años de garantía
 - Capacidad: 10 kg
 - Volumen del tambor: 70 l
 - Velocidad máx. de centrifugado: 1.600 r.p.m.
 - Tecnología waterPerfect™ plus: gestión inteligente del agua
 - Sensor 3G
 - Display LED con recomendación de carga
 - Indicación de tiempo restante, estado de programa y fin diferido hasta 24 horas
 - Programas especiales: camisas/business, delicado/seda, express 15/30 min, higiene, limpieza de tambor, mix, outdoor, smartFinish
 - Funciones: antiManchas, menos plancha, pausa+carga, varioSpeed
 - Paneles laterales antivibración
 - Posibilidad de instalación bajo encimera en muebles de altura 85 cm o más
 - Consumo de energía por 100 ciclos³: 51 kWh

- Consumo de agua ponderado por ciclo³: 52 litros
- Medidas (alto x ancho x fondo sin puerta)**
• Dimensiones del aparato: 84,5 x 59,8 x 59 cm



WG56G2Z0ES
EAN: 4242003942307
Blanco
iQ500
Precio de ref. **865 €**



WG44H2A0ES
EAN: 4242003948149
Blanco
Precio de ref. **935 €**
iQ500

[Ver planos](#) → [Ver tablas](#) →

- Prestaciones**
- Clase de eficiencia energética A -20%: un 20 % más eficiente que el etiquetado A
 - Se conecta a tu móvil vía Home Connect
 - Opciones destacadas vía app: asistente de energía, lector de detergente, descarga de programas adicionales, diagnóstico remoto y control por voz¹
 - i-Dos: autososificación inteligente de detergente y suavizante
 - Motor iQdrive™ con 10 años de garantía
 - Capacidad: 9 kg
 - Volumen del tambor: 65 l
 - Velocidad máx. de centrifugado: 1.400 r.p.m.
 - Tecnología waterPerfect™ plus: gestión inteligente del agua
 - Sensor 3G
 - Display LED touch con recomendación de carga
 - Indicación de tiempo restante, estado de programa y fin diferido hasta 24 horas

- Programas especiales: automático, automático delicado, delicado/seda, express 15/30 min, higiene, lana, mix, sintéticos, smartFinish
- Programas especiales vía app: Limpieza del tambor, Outdoor+impregnación
- Funciones: antiManchas, menos plancha, pausa+carga, varioSpeed
- Iluminación interior del tambor
- aquaStop² con garantía de por vida en caso de fuga de agua por fallo del sistema
- Paneles laterales antivibración
- Posibilidad de instalación bajo encimera en muebles de altura 85 cm o más
- Consumo de energía por 100 ciclos³: 40 kWh
- Consumo de agua ponderado por ciclo³: 50 litros

Medidas (alto x ancho x fondo sin puerta)
• Dimensiones del aparato: 84,5 x 59,8 x 59 cm



WG44G2ZAES
EAN: 4242003953242
Blanco
Precio de ref. **785 €**
iQ500

[Ver planos](#) → [Ver tablas](#) →

- Prestaciones**
- Motor iQdrive™ con 10 años de garantía
 - Capacidad: 9 kg
 - Volumen del tambor: 65 l
 - Velocidad máx. de centrifugado: 1.400 r.p.m.
 - Tecnología waterPerfect™ plus: gestión inteligente del agua
 - Sensor 3G
 - Display LED con recomendación de carga
 - Indicación de tiempo restante, estado de programa y fin diferido hasta 24 horas
 - Programas especiales: delicado/seda, express 15/30 min, higiene, limpieza de tambor, mix, outdoor, smartFinish
 - Funciones: antiManchas (4 tipos de manchas), menos plancha, pausa+carga, varioSpeed
 - Iluminación interior del tambor
 - Paneles laterales antivibración
 - Posibilidad de instalación bajo encimera en muebles de altura 85 cm o más
 - Consumo de energía por 100 ciclos³: 49 kWh

- Consumo de agua ponderado por ciclo³: 50 litros
- Medidas (alto x ancho x fondo sin puerta)**
• Dimensiones del aparato: 84,8 x 59,8 x 59 cm

¹Actualmente esta función está disponible con el Asistente de Google y Amazon Alexa. ²Ver términos de la garantía en www.siemens-home.bsh-group.es/aquastop. ³En programa eco 40-60. Valores de velocidad máx de centrifugado redondeados. Top: selección de los productos más diferenciales de Siemens. Dentro del rango A (más eficiente) a G (menos eficiente) según el Reglamento delegado de la UE 2019/2014. Para más información consultar tablas técnicas o siemens-home.bsh-group.es.

Lavadoras sin i-Dos



WU14UT6KES

EAN: 4242003951330

Acero antihuellas

Precio de ref.

865 €

iQ500

Ver planos →

Ver tablas →

Prestaciones

- Motor iQdrive™ con 10 años de garantía
- Capacidad: 9 kg
- Volumen del tambor: 65 l
- Velocidad máx. de centrifugado: 1.400 r.p.m.
- Tecnología waterPerfect™ plus: gestión inteligente del agua
- Sensor 3G
- Display LED con recomendación de carga
- Indicación de tiempo restante, estado de programa y fin diferido hasta 24 horas
- Programas especiales: camisas/business, delicado/seda, edredones, **express 15/30 min**, higiene, limpieza de tambor, mix, outdoor, prendas oscuras
- Funciones: menos plancha, pausa+carga, **varioSpeed**
- Iluminación interior del tambor
- Paneles laterales antivibración
- Posibilidad de instalación bajo encimera en muebles de altura 82 cm o más
- Consumo de energía por 100 ciclos³: 49 kWh

- Consumo de agua ponderado por ciclo³: 50 litros

Medidas (alto x ancho x fondo sin puerta)

- Dimensiones del aparato: 84,5 x 59,8 x 59,9 cm



WU14UT62ES

EAN: 4242003952146

Blanco

Precio de ref.

769 €

iQ500

Ver planos →

Ver tablas →

Prestaciones

- Entrada bitérmica
- Motor iQdrive™ con 10 años de garantía
- Capacidad: 9 kg
- Volumen del tambor: 65 l
- Velocidad máx. de centrifugado: 1.400 r.p.m.
- Tecnología waterPerfect™ plus: gestión inteligente del agua
- Sensor 3G
- Display LED con recomendación de carga
- Indicación de tiempo restante, estado de programa y fin diferido hasta 24 horas
- Programas especiales: camisas/business, delicado/seda, edredones, **express 15/30 min**, higiene, limpieza de tambor, mix, outdoor, prendas oscuras
- Funciones: menos plancha, pausa+carga, **varioSpeed**
- Iluminación interior del tambor
- Paneles laterales antivibración
- Posibilidad de instalación bajo encimera en muebles de altura 82 cm o más

- Consumo de energía por 100 ciclos³: 49 kWh
- Consumo de agua ponderado por ciclo³: 50 litros

Medidas (alto x ancho x fondo sin puerta)

- Dimensiones del aparato: 84,5 x 59,8 x 59,9 cm

Accesorios lavado



WZ20430

EAN: 4242003376485

Precio de ref.

25 €

Protector para lavadora

- Es posible quitar la tapa superior de algunos modelos de lavadoras y secadoras, de forma que se puedan instalar bajo encimera en muebles de altura 82 cm o más. Es necesario su uso para una correcta instalación. Evita la entrada de agua o suciedad.
- Válido para modelos: WU14UT6KES, WU14UT62ES



WZ10131

EAN: 4242003866207

Precio de ref.

25 €

Extensión de tubo de entrada de agua

- Longitud: 2,5 m
- Válido para todos los modelos de lavadoras

Lavadoras-secadoras con i-Dos



WN54C2A0ES

EAN: 4242003931158

Blanco

Precio de ref.

1.515 €

iQ700 (Top)

Ver planos →

Ver tablas →

Prestaciones

- Se conecta a tu móvil vía Home Connect
- Opciones destacadas vía app: asistente de energía, lector de detergente y diagnóstico remoto y control por voz¹
- i-Dos: autodosificación inteligente de detergente y suavizante
- Motor iQdrive™ con 10 años de garantía
- Capacidad de lavado/secado: 10,5/6 kg
- Velocidad máx. de centrifugado: 1.400 r.p.m.
- Tecnología waterPerfect™ plus: gestión inteligente del agua
- Display LED directTouch Plus con recomendación de carga
- Función Lavar & secar: lava y seca 6 kg
- Panel inclinado: máxima ergonomía
- smartFinish: reduce las arrugas facilitando el planchado
- Programas especiales de lavado: automático delicado, delicado/seda, mix, **express 15 min, lavar & secar 45 min**

- Programas especiales de la app: limpieza de tambor, eliminación de humedad, myTime, outdoor+impregnación, camisas
- Funciones especiales: antiManchas, menos plancha, mis favoritos, **varioSpeed**, hygieneCare
- Iluminación interior del tambor
- **aquaStop*** con garantía de por vida en caso de fuga de agua por fallo del sistema
- Tecnología hybridHeat
- Paneles laterales antivibración
- **Condensador autolimpiante**
- Posibilidad de instalación bajo encimera en muebles de altura 86 cm o más
- Consumo de energía por 100 ciclos** de lavado y secado: 305 kWh
- Consumo de agua ponderado por ciclo** de lavado y secado: 75 litros
- Consumo de energía por 100 ciclos** de lavado: 52 kWh
- Consumo de agua ponderado por ciclo** de lavado: 50 litros

Medidas (alto x ancho x fondo sin puerta)

- Dimensiones del aparato: 84,8 x 59,8 x 62,2 cm



WN44G2A0ES

EAN: 4242003931080

Blanco

Precio de ref.

1.305 €

iQ500 (Top)

Ver planos →

Ver tablas →

Prestaciones

- i-Dos: autodosificación inteligente de detergente y suavizante
- Motor iQdrive™ con 10 años de garantía
- Capacidad de lavado/secado: 10,5/6 kg
- Velocidad máx. de centrifugado: 1.400 r.p.m.
- Tecnología waterPerfect™ plus: gestión inteligente del agua
- Display LED Touch con recomendación de carga
- Función Lavar & secar: lava y seca 6 kg
- smartFinish: reduce las arrugas facilitando el planchado
- Programas especiales de lavado: automático delicado, delicado/seda, mix, limpieza de tambor, **express 15 min, lavar & secar 60 min**, outdoor+impregnación
- Programas especiales de secado: lavar & secar 60 min
- Funciones: menos plancha, **varioSpeed**
- Iluminación interior del tambor

- **aquaStop*** con garantía de por vida en caso de fuga de agua por fallo del sistema
- Paneles laterales antivibración
- **Condensador autolimpiante**
- Posibilidad de instalación bajo encimera en muebles de altura 86 cm o más
- Consumo de energía por 100 ciclos** de lavado y secado: 306 kWh
- Consumo de agua ponderado por ciclo** de lavado y secado: 82 litros
- Consumo de energía por 100 ciclos** de lavado: 51 kWh
- Consumo de agua ponderado por ciclo** de lavado: 52 litros

Medidas (alto x ancho x fondo sin puerta)

- Dimensiones del aparato: 84,8 x 59,8 x 59 cm

Lavadora-secadora sin i-Dos



WN34A1V0ES

EAN: 4242003920138

Blanco

Precio de ref.

1.015 €

iQ300 (Top)

Ver planos →

Ver tablas →

Prestaciones

- Motor iQdrive™ con 10 años de garantía
- Capacidad de lavado/secado: 9/5 kg
- Velocidad máx. de centrifugado: 1.400 r.p.m.
- Tecnología waterPerfect™ plus: gestión inteligente del agua
- Sensor 3G
- Display LED con recomendación de carga
- Función Lavar & secar: lava y seca 5 kg
- Programas especiales de lavado: delicado/seda, mix, **express 15 min, lavar & secar 60 min**, camisas/business
- Programas especiales de secado: myTime Dry, lavar & secar 60 min
- Funciones: menos plancha, **varioSpeed**, pausa+carga
- Iluminación interior del tambor
- **aquaStop*** con garantía de por vida en caso de fuga de agua por fallo del sistema
- Paneles laterales antivibración
- **Condensador autolimpiante**

- Posibilidad de instalación bajo encimera en muebles de altura 86 cm o más
- Consumo de energía por 100 ciclos** de lavado y secado: 322 kWh
- Consumo de agua ponderado por ciclo** de lavado y secado: 74 litros
- Consumo de energía por 100 ciclos** de lavado: 57 kWh
- Consumo de agua ponderado por ciclo** de lavado: 46 litros

Medidas (alto x ancho x fondo sin puerta)

- Dimensiones del aparato: 84,8 x 59,8 x 59 cm

¹Actualmente esta función está disponible con el Asistente de Google y Amazon Alexa. ²Ver términos de la garantía en www.siemens-home.bsh-group.es/aquastop. ³En programa eco 40-60
Valores de velocidad máx de centrifugado redondeados. Top: selección de los productos más diferenciales de Siemens.
Dentro del rango A (más eficiente) a G (menos eficiente) según el Reglamento delegado de la UE 2019/2014
Para más información consultar tablas técnicas o siemens-home.bsh-group.es.

Lavadoras totalmente integrables

**WI14W542ES**

EAN: 4242003923085

Blanco

Precio de ref.
1.149 €

iQ700 (Top)

[Ver planos →](#)[Ver tablas →](#)**Prestaciones**

- Motor iQdrive™ con 10 años de garantía
- Capacidad: 8 kg
- Volumen del tambor: 55 l
- Velocidad máx. de centrifugado: 1.400 r.p.m.
- Tecnología waterPerfect™ plus: gestión inteligente del agua
- Sensor 3G
- Display LED con recomendación de carga
- Indicación de tiempo restante, estado de programa y fin diferido hasta 24 horas
- **Proyección luminosa: timeLight**
- Programas especiales: delicado/seda, camisas/business, edredones, **express 15/30 min**, limpieza de tambor, mix, outdoor+impregnación, prendas oscuras
- Funciones: pausa+carga, **varioSpeed**
- Iluminación interior del tambor
- **Sistema Cardan: ajuste frontal de nivelación**
- **aquaStop*** con garantía de por vida en caso de fuga de agua por fallo del sistema

- Posibilidad de instalación de puerta del mueble tanto a la derecha como a la izquierda
- Paneles laterales antivibración
- **Posibilidad de instalación bajo encimera en muebles de altura 82 cm o más**
- Consumo de energía por 100 ciclos**: 62 kWh
- Consumo de agua ponderado por ciclo**: 45 litros

Medidas (alto x ancho x fondo sin puerta)

- Dimensiones del aparato: 81,8 x 59,6 x 55,5 cm

**WI12W327ES**

EAN: 4242003923078

Blanco

Precio de ref.
999 €

iQ500 (Top)

[Ver planos →](#)[Ver tablas →](#)**Prestaciones**

- Motor iQdrive™ con 10 años de garantía
- Capacidad: 8 kg
- Volumen del tambor: 55 l
- Velocidad máx. de centrifugado: 1.200 r.p.m.
- Tecnología waterPerfect™ plus: gestión inteligente del agua
- Sensor 3G
- Display LED con recomendación de carga
- Indicación de tiempo restante, estado de programa y fin diferido hasta 24 horas
- Programas especiales: delicado/seda, camisas/business, **express 15/30 min**, mix
- Funciones: pausa+carga, **varioSpeed**
- Iluminación interior del tambor
- **Sistema Cardan: ajuste frontal de nivelación**
- Posibilidad de instalación de puerta del mueble tanto a la derecha como a la izquierda
- Paneles laterales antivibración
- **Posibilidad de instalación bajo encimera en muebles de altura 82 cm o más**

- Consumo de energía por 100 ciclos**: 62 kWh
- Consumo de agua ponderado por ciclo**: 45 litros

Medidas (alto x ancho x fondo sin puerta)

- Dimensiones del aparato: 81,8 x 59,6 x 55,5 cm

Lavadoras-secadoras totalmente integrables

**WK14D543ES**

EAN: 4242003941058

Blanco

Precio de ref.
1.725 €

iQ500 (Top)

[Ver planos →](#)[Ver tablas →](#)**Prestaciones**

- Capacidad de lavado/secado: 7/4 kg
- Velocidad máx. de centrifugado: 1.400 r.p.m.
- **Sistema Cardan: ajuste frontal de nivelación**
- Display LED
- Indicación de tiempo restante, estado de programa y fin diferido hasta 24 horas
- Programas especiales: delicado/seda, mix, outdoor, camisas/bussines, secar intensivo, secar delicado, retirar pelusas, nocturno, **express 15 min**
- Programa nonStop: lava y seca 4 kg
- Selección de temperatura en los programas
- **aquaStop*** con garantía de por vida en caso de fuga de agua por fallo del sistema
- Función: menos plancha
- Señal acústica de fin de programa
- Posibilidad de instalación de puerta del mueble tanto a la derecha como a la izquierda
- **Posibilidad de instalación bajo encimera en muebles de altura 82 cm o más**

- Consumo de energía por 100 ciclos** de lavado y secado: 266 kWh
- Consumo de agua ponderado por ciclo** de lavado y secado: 68 litros
- Consumo de energía por 100 ciclos** de lavado: 77 kWh
- Consumo de agua ponderado por ciclo** de lavado: 44 litros

Medidas (alto x ancho x fondo sin puerta)

- Dimensiones del aparato: 82 x 59,5 x 56 cm

**WK12D322ES**

EAN: 4242003884287

Blanco

Precio de ref.
1.419 €

iQ300 (Top)

[Ver planos →](#)[Ver tablas →](#)**Prestaciones**

- Capacidad de lavado/secado: 7/4 kg
- Velocidad máx. de centrifugado: 1.200 r.p.m.
- Display LED
- Indicación de tiempo restante, estado de programa y fin diferido hasta 24 horas
- Programas especiales: delicado/seda, secar delicado, retirar pelusas
- Programa nonStop: lava y seca 4 kg
- Función: menos plancha
- Señal acústica de fin de programa
- Posibilidad de instalación de puerta del mueble tanto a la derecha como a la izquierda
- **Posibilidad de instalación bajo encimera en muebles de altura 82 cm o más**
- Consumo de energía por 100 ciclos** de lavado y secado: 266 kWh
- Consumo de agua ponderado por ciclo** de lavado y secado: 68 litros
- Consumo de energía por 100 ciclos** de lavado: 77 kWh

- Consumo de agua ponderado por ciclo** de lavado: 44 litros

Medidas (alto x ancho x fondo sin puerta)

- Dimensiones del aparato: 82 x 59,5 x 56 cm

Secadoras con bomba de calor

A+++

-10%

superrápida

XXL

Home Connect



WQ46B2C0ES

EAN: 4242003934388

Blanco

Precio de ref.
1.355 €

iQ700 (Top)

[Ver planos →](#)[Ver tablas →](#)

Prestaciones

- Un 10% más eficiente que el etiquetado A+++
- Se conecta a tu móvil vía Home Connect
- Opciones destacadas vía app: asistente de energía, sincronización con lavadora, diagnóstico remoto y control por voz*
- Capacidad: 9 kg
- Condensador autolimpiante
- directTouch Plus: elegante panel inclinado para un control intuitivo
- Control electrónico de secado autoDry: sensor de humedad
- Indicación de tiempo restante, estado de programa y fin diferido hasta 24 horas
- smartFinish: reduce las arrugas facilitando el planchado
- Programas especiales: camisas, algodón Eco, express 40 min, intelligentDry, programa nocturno, ropa de cama, outdoor, mix, secado con cesto, temporizado caliente, toallas

- Funciones: varioSpeed, pausa+carga, myFavourite, media carga
- Puerta reversible
- Ciclo especial de enfriamiento antiarrugas de 120 min tras la finalización del programa
- Iluminación interior del tambor
- Tambor de acero inoxidable reversible
- Posibilidad de conexión a desagüe
- Paneles laterales antivibración
- Posibilidad de instalación bajo encimera en muebles de altura 85 cm o más

Accesorios

- Incluidos: cesto extraíble para lana, zapatillas y prendas especiales, tubo para conexión a desagüe
- Opcionales: kit de unión WZ27500 (con mesa extraíble) y WZ27510 (sin mesa)

Medidas (alto x ancho x fondo sin puerta)

- Dimensiones del aparato: 84,2 x 59,8 x 61,3 cm

A+++

superrápida

XXL



WQ45G2D0ES

EAN: 4242003943281

Blanco

Precio de ref.
1.149 €

iQ500 (Top)

[Ver planos →](#)[Ver tablas →](#)

Prestaciones

- Se conecta a tu móvil vía Home Connect
- Opciones destacadas vía app: asistente de energía, sincronización con lavadora, diagnóstico remoto y control por voz*
- Capacidad: 9 kg
- Condensador autolimpiante
- Display LED
- Control electrónico de secado autoDry: sensor de humedad
- Indicación de tiempo restante, estado de programa y fin diferido hasta 24 horas
- Programas especiales: almohadas, camisas, express 40 min, higiene, lencería, Outdoor, mix, ropa de cama, secado con cesto, temporizado caliente, toallas
- Funciones especiales: Extra seco para guardar, Favorito, media carga, pausa+carga
- Iluminación interior del tambor
- Tambor de acero inoxidable reversible
- Posibilidad de conexión a desagüe

- Paneles laterales antivibración
- Posibilidad de instalación bajo encimera en muebles de altura 84,2 cm o más
- Consumo de energía anual: 193 kWh

Accesorios

- Incluidos: cesto extraíble para lana, zapatillas y prendas especiales, tubo para conexión a desagüe
- Opcionales: kit de unión WZ27400 (con mesa extraíble), WZ27410 (sin mesa)

Medidas (alto x ancho x fondo)

- Dimensiones del aparato: 84,2 x 59,8 x 63,4 cm

A+++

superrápida

XXL

Home Connect



WQ45H2A0ES

EAN: 4242003951491

Blanco

Precio de ref.
1.199 €

iQ500 (Top)

[Ver planos →](#)[Ver tablas →](#)

Prestaciones

- Se conecta a tu móvil vía Home Connect
- Opciones destacadas vía app: asistente de energía, sincronización con lavadora, descarga de programas adicionales, diagnóstico remoto y control por voz*
- Capacidad: 9 kg
- Condensador autolimpiante
- Display LED
- Control electrónico de secado autoDry: sensor de humedad
- Indicación de tiempo restante, estado de programa y fin diferido hasta 24 horas
- Programas especiales: camisas, express 40 min, lencería, higiene, outdoor, mix, ropa de cama, secado con cesto, temporizado caliente, toallas
- Funciones especiales: Extra seco para guardar, Favorito, media carga, pausa+carga
- Ciclo especial de enfriamiento antiarrugas de 120 min tras la finalización del program
- Iluminación interior del tambor

- Tambor de acero inoxidable reversible
- Posibilidad de conexión a desagüe
- Paneles laterales antivibración
- Posibilidad de instalación bajo encimera en muebles de altura 84,2 cm o más
- Consumo de energía anual: 193 kWh

Accesorios

- Incluidos: cesto extraíble para lana, zapatillas y prendas especiales, tubo para conexión a desagüe
- Opcionales: kit de unión WZ27500 (con mesa extraíble) y WZ27510 (sin mesa)

Medidas (alto x ancho x fondo sin puerta)

- Dimensiones del aparato: 84,2 x 59,8 x 61,3 cm

A+++

superrápida



WQ35G2D0ES

EAN: 4242003912195

Blanco

Precio de ref.
1.055 €

iQ500 (Top)

[Ver planos →](#)[Ver tablas →](#)

Prestaciones

- Capacidad: 8 kg
- Condensador autolimpiante
- Display LED
- Control electrónico de secado autoDry: sensor de humedad
- Indicación de tiempo restante, estado de programa y fin diferido hasta 24 horas
- Programas especiales: almohadas, camisas, express 40 min, higiene, lencería, outdoor, mix, ropa de cama, secado con cesto, temporizado caliente, toallas
- Funciones: media carga, pausa+carga
- Ciclo especial de enfriamiento antiarrugas de 60 min tras la finalización del programa
- Iluminación interior del tambor
- Tambor de acero inoxidable reversible
- Posibilidad de conexión a desagüe
- Paneles laterales antivibración
- Posibilidad de instalación bajo encimera en muebles de altura 84,2 cm o más
- Consumo de energía anual: 176 kWh

Accesorios

- Incluidos: tubo para conexión a desagüe
- Opcionales: kit de unión WZ27400 (con mesa extraíble), WZ27410 (sin mesa). Cesto extraíble para lana, zapatillas y prendas especiales WZ20600.

Medidas (alto x ancho x fondo sin puerta)

- Dimensiones del aparato: 84,2 x 59,8 x 61,3 cm

A+++

Nuevo



WQ45G2D1ES

EAN: 4242003974902

Blanco

Precio de ref.
1.095 €

iQ500 (Top)

[Ver planos →](#)[Ver tablas →](#)

Prestaciones

- Capacidad: 9 kg
- Condensador autolimpiante
- Display LED
- Control electrónico de secado autoDry: sensor de humedad
- Indicación de tiempo restante, estado de programa y fin diferido hasta 24 horas
- smartFinish: reduce las arrugas facilitando el planchado
- Programas especiales: camisas, express 40 min, higiene, outdoor, mix, secado con cesto, temporizado caliente, toallas
- Funciones: media carga, pausa+carga
- Ciclo especial de enfriamiento antiarrugas de 60 min tras la finalización del programa
- Iluminación interior del tambor
- Tambor de acero inoxidable reversible
- Posibilidad de conexión a desagüe
- Paneles laterales antivibración

- Posibilidad de instalación bajo encimera en muebles de altura 85 cm o más
- Consumo de energía anual: 193 kWh

Accesorios

- Incluidos: cesto extraíble para lana, zapatillas y prendas especiales, tubo para conexión a desagüe
- Opcionales: kit de unión WZ27400 (con mesa extraíble), WZ27410 (sin mesa)

Medidas (alto x ancho x fondo sin puerta)

- Dimensiones del aparato: 84,2 x 59,8 x 61,3 cm

A+++

Nuevo



WT45HV00ES

EAN: 4242003959046

Blanco

Precio de ref.
885 €

iQ300

[Ver planos →](#)[Ver tablas →](#)

Prestaciones

- Capacidad: 8 kg
- Display LED
- Filtro de fácil limpieza
- Control electrónico de secado: sensor de humedad
- Indicación de tiempo restante, estado de programa y fin diferido hasta 24 horas
- Programas especiales: camisas, express 40 min, lencería, outdoor, mix, acabado lana, temporizado caliente, toallas, seco para guardar, seco para guardar eco
- Ciclo especial de enfriamiento antiarrugas de 60 min tras la finalización del programa
- Funciones: pausa+carga
- Iluminación interior del tambor
- Tambor de acero inoxidable
- Posibilidad de conexión a desagüe
- Paneles laterales antivibración
- Posibilidad de instalación bajo encimera en muebles de altura 85 cm o más
- Consumo de energía anual: 216 kWh

Accesorios

- Opcionales: kit de unión WZ20400 (con mesa extraíble), WZ11410 (sin mesa). Tubo de conexión a desagüe WZ20160. Cesto extraíble para lana, zapatillas y prendas especiales WZ20600

Medidas (alto x ancho x fondo sin puerta)

- Dimensiones del aparato: 84,2 x 59,8 x 61,3 cm

*Actualmente esta función está disponible con el Asistente de Google y Amazon Alexa.
Top: selección de los productos más diferenciales de Siemens.

Clase de eficiencia energética en un rango de A+++ (valor más eficiente) a D (valor menos eficiente). Reglamento delegado (UE) n° 392/2012 de la Comisión de 1 de marzo de 2012 por el que se complementa la Directiva 2010/30/UE del Parlamento Europeo y del Consejo respecto del etiquetado energético de las secadoras de tambor domésticas. Para más información consultar siemens-home.bsh-group.es.

Accesorios secado

Kit de unión

Este accesorio se emplea para el montaje en columna de cualquier lavadora de carga frontal de este catálogo con una secadora. Existen diferentes modelos para los diferentes tipos de secadoras, con y sin mesa extraíble. Para instalar los electrodomésticos en columna la lavadora debe instalarse abajo y la secadora arriba.



WZ27500
EAN: 4242003927120
Precio de ref. **105 €**

Kit de unión con mesa extraíble

- Válido para los modelos **WQ46B2C0ES** y **WQ45H2A0ES**.
- Dimensiones de producto (alto x ancho x fondo) sin embalaje: 44 x 596 x 570 mm.

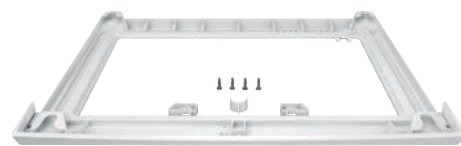

WZ27510
EAN: 4242003927137
Precio de ref. **19 €**

Kit de unión sin mesa extraíble

- Válido para los modelos **WQ46B2C0ES** y **WQ45H2A0ES**.
- Dimensiones de producto (alto x ancho x fondo) sin embalaje: 37 x 570 x 563 mm.



WZ27400
EAN: 4242003804469
Precio de ref. **105 €**

Kit de unión con mesa extraíble

- Válido para los modelos **WQ45G2D0ES**, **WQ45G2D1ES**.
- Dimensiones de producto (alto x ancho x fondo) sin embalaje: 42,4 x 595,5 x 574,3 mm.

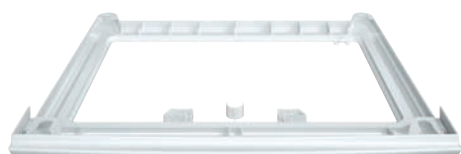

WZ27410
EAN: 4242003773093
Precio de ref. **19 €**

Kit de unión sin mesa extraíble

- Válido para los modelos **WQ45G2D0ES**, **WQ45G2D1ES**.
- Dimensiones de producto (alto x ancho x fondo) sin embalaje: 34,6 x 593 x 556 mm.



WZ20400
EAN: 4242003569993
Precio de ref. **105 €**

Kit de unión con mesa extraíble

- Válido para el modelo **WT45HV00ES**.
- Dimensiones de producto (alto x ancho x fondo) sin embalaje: 42,4 x 595,5 x 574,3 mm.



WZ11410
EAN: 4242003641866
Precio de ref. **19 €**

Kit de unión sin mesa extraíble

- Válido para el modelo **WT45HV00ES**.
- Dimensiones de producto (alto x ancho x fondo) sin embalaje: 30,4 x 593 x 562,6 mm.



WZ20600
EAN: 4242003678336
Precio de ref. **29 €**

Cesto para secadora

- Válido para cualquier secadora Siemens.



WZ20160
EAN: 4242003128619
Precio de ref. **15 €**

Tubo de conexión a desagüe

- Válido para el modelo **WT45HV00ES**.



WZ20430
EAN: 4242003376485
Precio de ref. **25 €**

Protector para lavadora

- Es posible quitar la tapa superior de algunos modelos de lavadoras y secadoras, de forma que se puedan instalar bajo encimera en muebles de altura 82 cm o más. Es necesario su uso para una correcta instalación. Evita la entrada de agua o suciedad.
- Válido para modelos: **WU14UT6KES**, **WU14UT62ES**



Hornos

Compactos y microondas

Placas

Extracción

Lavado y secado

Lavavajillas

Frío y congelación

Información técnica

Prestaciones de producto	62	→
Resumen de gama	65	→
Fichas de producto	67	→
Accesorios	71	→
Modos Demo	94	→
Planos de instalación	107	→
Tablas técnicas	123	→

Ahorra hasta un 36 % de energía

Los lavavajillas son una alternativa al lavado a mano respetuosa con el medioambiente. Son capaces de ahorrar más de 30 litros¹ de agua en cada ciclo, en comparación con el lavado a mano de la misma carga. La gama de lavavajillas Siemens cuenta con un 80 % de modelos con etiquetados A, B y C, que ahorran hasta un 36 % de energía² y gastan desde solo 9 litros por ciclo.

▶ Nuestro patentado sistema de secado por zeolitas[®], asegura resultados de secado excelentes con el mínimo consumo de energía. Las zeolitas[®] son minerales que absorben la humedad de forma natural y desprenden calor, permitiendo secar a temperaturas más bajas. Estas se regeneran al finalizar el ciclo, quedando listas para utilizar en la siguiente fase de secado. Algunos modelos sin zeolitas[®] permiten configurar la apertura de la puerta automáticamente al finalizar el programa. Una vez terminado el ciclo, la puerta se abre para terminar de secar la vajilla de forma natural, permitiendo ahorrar energía. Esto facilita la descarga, ya que la vajilla no está caliente al finalizar el proceso.

🌐 Gracias a sus sensores, los lavavajillas de Siemens pueden controlar y ajustar de forma automática el consumo de agua, su temperatura y la duración del ciclo del lavado. Estos sensores recogen información sobre la temperatura, la cantidad de agua y jabón, el nivel de suciedad de la vajilla o el volumen de carga.

BLOG Con el **Asistente de energía**, puedes visualizar en la aplicación las horas en las que el precio de la energía es más bajo, ahorrando en tu factura de la luz y contribuyendo a un consumo más sostenible.

¹Fuente: Estudio interno BSH.

²Comparativa frente a clase D en electrodomésticos de las mismas características. Datos de consumo de energía por ciclo, declarados en la etiqueta energética de cada producto.

Gama
🌐 **Lavavajillas**

Ideal para cocinas abiertas

Adaptados a las tendencias actuales del diseño, los lavavajillas integrables con **puerta deslizante** permiten instalaciones en alto, puertas de mayor altura y zócalos reducidos desde los 5 cm, y sus robustas bisagras resisten hasta 11 kg de peso. Además, son supersilenciosos, por lo que son ideales para tu cocina abierta al salón.

Los modelos integrables con **apertura asistida openAssist** pueden instalarse sin tirador para una integración completa en la cocina: una ligera presión en la puerta es suficiente para abrir el lavavajillas y acceder a su amplio interior.

Los lavavajillas integrados, ya sean de puerta fija o deslizante, cuentan con una proyección luminosa. El **timeLight®** proyecta en el suelo toda la información sobre el ciclo de lavado. La iluminación lateral azul **sideLight®** o el punto de luz LED **infoLight®** indican que el lavavajillas está en funcionamiento.

Tanto en la gama de libre instalación como en la de integración, podemos encontrar modelos que incorporan una **iluminación interior emotionLight®** en color azul, que aporta un toque único a la cocina y facilita la carga y descarga evitando que pequeños utensilios puedan quedarse olvidados en el interior del lavavajillas.



Todo cabe, hasta los platos más grandes

Los **lavavajillas XXL de 86,5 cm de alto** ofrecen un **10 % más de capacidad** interior en comparación con un lavavajillas de medidas estándar, permitiendo la colocación de utensilios más grandes y **platos de hasta 33 cm de diámetro** en la cesta inferior.

Gracias al sistema rackMatic, la cesta superior es regulable en tres alturas. Esta posibilidad de ajuste junto con las diversas varillas y piezas plegables ofrecen una flexibilidad total en la colocación de tu vajilla. Todas las piezas móviles están marcadas en color azul para que su uso sea totalmente intuitivo.

Elige si prefieres colocar tus cubiertos fácilmente en un cestillo en la cesta inferior, o de forma perfectamente ordenada en una **tercera bandeja**. ¿Conoces la **tercera cesta**? Este accesorio opcional sustituye a la tercera bandeja y permite colocar piezas de menaje de mayor volumen, como tazas o espátulas, dejando mayor espacio de almacenaje en el resto de cestas. En la zona derecha se pueden depositar cuchillos con mayor seguridad. Esta zona puede desplazarse para colocar vasos o copas de mayor altura en la cesta superior.



Tu vajilla reluciente en 59 minutos

BLOG Los programas rápidos de los lavavajillas Siemens te brindan la posibilidad de tener tu vajilla limpia y seca en menos de una hora. ¿Te ha surgido un imprevisto? La **función varioSpeed+** permite acortar el tiempo del programa una vez iniciado el ciclo.

BLOG Con la **glassZone** y el sistema **brilliantShine** puedes lavar tus copas más delicadas en el lavavajillas. Seis boquillas de pulverización integradas en la cesta superior aseguran un suministro de agua continuo pero suave en el interior de la copa, permitiendo resultados brillantes sin dañar los materiales más sensibles.



BLOG Un nuevo nivel de inteligencia

Lavavajillas con inteligencia artificial

Da la bienvenida al futuro con la **gama 100 % conectada** de lavavajillas Siemens. Gracias a la aplicación Home Connect, puedes controlar tu lavavajillas desde tu móvil, tablet o incluso a través de un comando de voz*. Prográmalo para que termine cuando llegues a casa, configura tu **programa favorito** para tenerlo fácilmente accesible o **recibe una notificación** en tu móvil cuando el ciclo haya finalizado.

Desde la app puedes **descargar programas adicionales**, como ciclos más rápidos, un programa más silencioso, o uno más intensivo para aquellas vajillas más sucias. Además, los nuevos programas y funciones desarrollados en los próximos años, estarán disponibles en tu lavavajillas simplemente actualizando la aplicación. Tu electrodoméstico siempre actualizado.

¿No sabes qué programa es el más adecuado para la vajilla que has introducido? Indica en la app el tipo de vajilla que quieres lavar y el resultado deseado, y esta **te recomendará el programa óptimo** para tus necesidades. Con el **Programa Inteligente** de Siemens, añade tu opinión sobre la rapidez, la limpieza y los resultados de secado al finalizar el programa y el lavavajillas ajustará la configuración para el siguiente ciclo, consiguiendo un programa optimizado a tus gustos y necesidades. Además, puedes visualizar desde tu móvil los valores de agua, energía y tiempo consumido.

Y si algo no funciona correctamente, el Servicio Técnico Oficial puede conectarse a tu lavavajillas para **diagnosticar el problema de forma remota**, evitando visitas innecesarias.



*Actualmente esta función está disponible con el Asistente de Google y Amazon Alexa.

Lavavajillas modular en cristal negro

Diseño innovador para una flexibilidad sin límites









Descubre otro nivel de flexibilidad en la instalación con el lavavajillas modular de 60 cm de alto. Estos lavavajillas se adaptan a cualquier espacio, brindando una solución versátil y ergonómica para cualquier cocina. Ya sea bajo encimera, en pequeños espacios, en alto fuera del alcance de los niños, o incluso sin necesidad de zócalo, Siemens garantiza una integración perfecta y armoniosa en cualquier diseño.

El diseño en cristal negro está pensado para combinar a la perfección con los hornos Siemens, permitiendo opciones de instalación tanto en horizontal como en columna. Además de su estética moderna, 9 litros son suficientes para lavar una carga completa de hasta ocho servicios. Su etiquetado energético también ha mejorado, reduciendo el consumo de energía respecto a su modelo predecesor.













Equipados con la tecnología **aquaStop**, ofrecen una garantía de por vida en caso de fugas de agua. Sus sensores inteligentes detectan la suciedad y optimizan los recursos en cada ciclo, mientras que la función **varioSpeed** permite lavar hasta tres veces más rápido, sin sacrificar la calidad de limpieza.



Lavavajillas

iQ700	iQ500	iQ300			
Acero antihuellas	Acero antihuellas	Acero negro / Acero antihuellas / Blanco			
<p>Top</p>  <p>SN27TI00CE Precio ref. 1.725 €</p> <ul style="list-style-type: none"> • Display TFT • 3º bandeja varioDrawer Pro • zeolitas® • glassZone • autoOpen Dry 	<p>Top</p>  <p>SN25ZI08CE Precio ref. 1.255 €</p> <ul style="list-style-type: none"> • 3º bandeja varioDrawer • zeolitas® 	<p>Top</p>  <p>SN23EC03ME Precio ref. 975 €</p> <ul style="list-style-type: none"> • 3 bandeja varioDrawer • autoOpen Dry 	<p>Top</p>  <p>SN23EI03ME Precio ref. 939 €</p> <ul style="list-style-type: none"> • 3 bandeja varioDrawer • autoOpen Dry 	<p>Top</p>  <p>SN23EW03ME Precio ref. 849 €</p> <ul style="list-style-type: none"> • 3 bandeja varioDrawer • autoOpen Dry 	
	<p>Top</p>  <p>SN25EI13CE Precio ref. 1.205 €</p> <ul style="list-style-type: none"> • 3º bandeja varioDrawer • glassZone • autoOpen Dry 		<p>Top</p>  <p>SN23EI03KE Precio ref. 895 €</p> <ul style="list-style-type: none"> • autoOpen Dry 	<p>Top</p>  <p>SN23EW03KE Precio ref. 805 €</p> <ul style="list-style-type: none"> • autoOpen Dry 	

Lavavajillas

iQ700		iQ500		iQ300	
Puerta deslizante	Puerta fija	Puerta deslizante	Puerta fija	Puerta deslizante	Puerta fija
 <p>SN97TX02CE Precio ref. 1.725 €</p> <ul style="list-style-type: none"> • 81,5 x 60 cm • sideLight • openAssist • 3° bandeja varioDrawer Pro • zeolitas® • glassZone • autoOpen Dry 	 <p>SN87TX02CE Precio ref. 1.725 €</p> <ul style="list-style-type: none"> • 81,5 x 60 cm • timeLight • openAssist • 3° bandeja varioDrawer Pro • zeolitas® • glassZone • autoOpen Dry <p>Disponible en 86,5 x 60 cm XXL</p>	 <p>SN75ZX07CE Precio ref. 1.265 €</p> <ul style="list-style-type: none"> • 81,5 x 60 cm • sideLight • 3° bandeja varioDrawer • zeolitas® • glassZone <p>Disponible en 86,5 x 60 cm XXL</p>	 <p>SN65ZX07CE Precio ref. 1.265 €</p> <ul style="list-style-type: none"> • 81,5 x 60 cm • timeLight • 3° bandeja varioDrawer • zeolitas® • glassZone <p>Disponible en 86,5 x 60 cm XXL</p>	 <p>SN73EX22CE Precio ref. 1.035 €</p> <ul style="list-style-type: none"> • 81,5 x 60 cm • sideLight • 3° bandeja varioDrawer • autoOpen Dry <p>Disponible en 86,5 x 60 cm XXL</p>	 <p>SN63HX14CE Precio ref. 859 €</p> <ul style="list-style-type: none"> • 81,5 x 60 cm • infoLight • 3° bandeja varioDrawer <p>Disponible en 86,5 x 60 cm XXL</p>
	<p>SX87TX02CE Precio ref. 1.775 €</p>	<p>SX75ZX07CE Precio ref. 1.319 €</p>	<p>SX65ZX07CE Precio ref. 1.319 €</p>	<p>SX73EX22CE Precio ref. 1.089 €</p>	<p>SX63HX14CE Precio ref. 919 €</p>
			 <p>SC05IB00TE Precio ref. 939 €</p> <ul style="list-style-type: none"> • 60 x 60 cm • Display touchControl 	 <p>SN73HX15VE Precio ref. 859 €</p> <ul style="list-style-type: none"> • 81,5 x 60 cm • infoLight • 3° bandeja varioDrawer 	 <p>SN63HX16TE Precio ref. 739 €</p> <ul style="list-style-type: none"> • 81,5 x 60 cm • infoLight
		 <p>SR65YX08ME Precio ref. 1.139 €</p> <ul style="list-style-type: none"> • 81,5 x 45 cm • timeLight • 3° bandeja varioDrawer Pro • zeolitas® 	 <p>SR93EX24LE Precio ref. 859 €</p> <ul style="list-style-type: none"> • 81,5 x 45 cm • infoLight • openAssist • autoOpen Dry 	 <p>SR63EX24KE Precio ref. 779 €</p> <ul style="list-style-type: none"> • 81,5 x 45 cm • infoLight • autoOpen Dry 	

Lavavajillas modulares

A
↑
G



SC05IB00TE

EAN: 4242003965825

Cristal negro

Precio de ref.

939 €

iQ500

Prestaciones

- Capacidad: 8 servicios
- Display touchControl
- 6 programas de lavado: eco 50 °C, **automático 45-65 °C**, intensivo 70 °C, **Rápido 45 °C**, Copas 40 °C, prelavado rápido 45 °C, prelavado
- 4 funciones: zona intensiva, extra secado, **varioSpeed+**, higiene plus
- Programación de inicio diferido hasta 24 horas
- Varillas abatibles en cesta inferior
- Perfiles de enmarcación interior en acero
- **10 años de garantía de la cuba**
- Cuba mixta de acero inoxidable y base Polinox®
- Motor iQdrive™
- aquaStop** con garantía de por vida en caso de fuga de agua por fallo del sistema
- Consumo de agua por ciclo: 9 litros
- Consumo de energía por 100 ciclos: 65 kWh
- Lavavajillas extra silencioso: 47 dB

Medidas (alto x ancho x fondo) en mm

- Dimensiones del aparato: 595 x 595 x 500

[Ver planos →](#)

[Ver tablas →](#)

A
↑
G



SR93EX24LE

EAN: 4242003944165

Panel de mandos en negro y acero

Precio de ref.

859 €

iQ300

[Ver planos →](#)

[Ver tablas →](#)

Prestaciones

- **Se conecta a tu móvil vía Home Connect**
- **Opciones destacadas vía app:** asistente de energía, descarga de programas adicionales, diagnóstico remoto y control por voz*
- Lavavajillas con puerta deslizante
- infoLight®
- **Sistema de apertura openAssist**
- Capacidad: 10 servicios
- Display digital
- 6 programas de lavado: eco 50 °C, **automático 45-65 °C**, intensivo 70 °C, 1 hora 65 °C, rápido 45 °C, Favorito (prelavado)
- Configuración de Favorito
- 3 funciones: zona intensiva, higiene plus, **varioSpeed+**
- Programas y funciones adicionales descargables vía App HC.
- Apertura automática de puerta **autoOpen Dry** vía ajustes y vía App Home Connect
- Programa especial limpieza de la cuba 2.0

- Programación de inicio diferido hasta 24 horas
- Cesta superior rackMatic regulable en 3 alturas
- Varillas abatibles
- Freno en cesta inferior
- Motor iQdrive™
- **10 años de garantía de la cuba**
- aquaStop** con garantía de por vida en caso de fuga de agua por fallo del sistema
- **Consumo de agua por ciclo: 8,9 litros**
- Consumo de energía por 100 ciclos: 59 kWh
- Lavavajillas extra silencioso: 44 dB

Accesorio opcional:

- SZ34DB04: 3ª bandeja varioDrawer

Medidas (alto x ancho x fondo) en mm

- Dimensiones del aparato: 815 x 448 x 550

A
↑
G



SR65YX08ME

EAN: 4242003945223

Panel de mandos en negro y acero

Precio de ref.

1.139 €

iQ500 (Top)

[Ver planos →](#)

[Ver tablas →](#)

Prestaciones

- **Se conecta a tu móvil vía Home Connect**
- **Opciones destacadas vía app:** asistente de energía, descarga de programas adicionales, diagnóstico remoto y control por voz*
- **Proyección luminosa timeLight**
- **Sistema de secado con zeolitas®**
- **Sistema brilliantShine:** programa brilliantShine
- **3ª bandeja varioDrawer Pro**
- Capacidad: 10 servicios
- Display digital
- 6 programas de lavado: eco 50 °C, **automático 45-65 °C**, intensivo 70 °C, rápido 60 °C, brilliantShine 40 °C, Favorito (prelavado)
- Configuración de Favorito
- 3 funciones: extra brillo, zona intensiva, **varioSpeed+**
- Programas y funciones adicionales descargables vía App HC.
- Programa especial limpieza de la cuba 2.0
- Programación de inicio diferido hasta 24 horas

- **Iluminación interior azul: emotionLight®**
- Cesta superior rackMatic regulable en 3 alturas
- Varillas abatibles
- Freno en cesta inferior
- Motor iQdrive™
- **10 años de garantía de la cuba**
- aquaStop** con garantía de por vida en caso de fuga de agua por fallo del sistema
- **Consumo de agua por ciclo: 8,5 litros**
- Consumo de energía por 100 ciclos: 51 kWh
- Lavavajillas extra silencioso: 43 dB

Medidas (alto x ancho x fondo) en mm

- Dimensiones del aparato: 815 x 448 x 550

A
↑
G



SR63EX24KE

EAN: 4242003944196

Panel de mandos en negro y acero

Precio de ref.

779 €

iQ300

[Ver planos →](#)

[Ver tablas →](#)

Prestaciones

- **Se conecta a tu móvil vía Home Connect**
- **Opciones destacadas vía app:** asistente de energía, descarga de programas adicionales, diagnóstico remoto y control por voz*
- infoLight®
- Capacidad: 10 servicios
- Display digital
- 6 programas de lavado: eco 50 °C, **automático 45-65 °C**, intensivo 70 °C, 1 hora 65 °C, rápido 45 °C, Favorito (prelavado)
- Configuración de Favorito
- 3 funciones: zona intensiva, higiene plus, **varioSpeed+**
- Programas y funciones adicionales descargables vía App HC.
- Apertura automática de puerta **autoOpen Dry** vía ajustes y vía App Home Connect
- Programa especial limpieza de la cuba 2.0
- Programación de inicio diferido hasta 24 horas
- Cesta superior rackMatic regulable en 3 alturas
- Varillas abatibles

- Freno en cesta inferior
- Motor iQdrive™
- **10 años de garantía de la cuba**
- aquaStop** con garantía de por vida en caso de fuga de agua por fallo del sistema
- **Consumo de agua por ciclo: 8,9 litros**
- Consumo de energía por 100 ciclos: 59 kWh
- Lavavajillas extra silencioso: 44 dB

Medidas (alto x ancho x fondo)

- Dimensiones del aparato: 815 x 448 x 550

*Actualmente esta función está disponible con el Asistente de Google y Amazon Alexa

**Ver términos de la garantía en www.siemens-home.bsh-group.es/aquastop

Top: selección de los productos más diferenciales de Siemens.

Información de etiquetado energético según el Reglamento (UE) no 2017/1369 del Parlamento Europeo y del Consejo y el Reglamento Delegado (UE) 2019/2017 de la Comisión. Para más información consultar siemens-home.bsh-group.es.

Lavavajillas integrables 60 cm puerta deslizante



SN97TX02CE

EAN: 4242003970379

Panel de mandos negro

Precio de ref.
1.725 €

iQ700 (Top)

[Ver planos →](#)

[Ver tablas →](#)

Prestaciones

- Se conecta a tu móvil vía Home Connect
- **Opciones destacadas vía app:** asistente de energía, programa inteligente, descarga de programas adicionales, diagnóstico remoto y control por voz*
- Lavavajillas con puerta deslizante
- **Iluminación lateral sideLight**
- **Sistema de apertura openAssist**
- **Sistema de secado con zeolitas®**
- **Sistema brilliantShine:** programa brilliantShine y glassZone
- **3ª bandeja varioDrawer Pro**
- Capacidad: 14 servicios
- **Display TFT con textos e imágenes y touchControl en el interior**
- Función "i" para información adicional y acceso a ajustes
- 8 programas de lavado: eco 50 °C, **automático 45-65°C, inteligente**, intensivo 70 °C, rápido 60 °C, brilliantShine 40 °C, silencio 50 °C, Favorito (prelavado)
- Configuración de Favorito
- 4 funciones: extra brillo, zona intensiva, higiene plus, **varioSpeed+**
- Programas y funciones adicionales descargables vía App HC.
- Apertura automática de puerta **autoOpen Dry** vía ajustes y vía App Home Connect
- Programa especial limpieza de la cuba 2.0

- Programación de inicio diferido hasta 24 horas
- **Iluminación interior azul: emotionLight®**
- Equipamiento flexComfort Pro
- Cesta superior rackMatic regulable en 3 alturas
- Sistema de deslizamiento avanzado en cesta superior y freno en cesta inferior
- Varillas abatibles
- Motor iQdrive™
- **10 años de garantía de la cuba**
- aquaStop** con garantía de por vida en caso de fuga de agua por fallo del sistema
- Consumo de agua por ciclo: 9,5 litros
- Consumo de energía por 100 ciclos: 54 kWh
- Lavavajillas extra silencioso: 42 dB

Accesorios opcionales:

- SZ36RB04 + SZ73100

Medidas (alto x ancho x fondo) en mm

- Dimensiones del aparato: 815 x 598 x 550



SX73EX22CE

EAN: 4242003963043

Panel de mandos en acero

Precio de ref.
1.089 €

iQ300 (Top)

- Altura 86,5 cm: un 10 % más de capacidad que un lavavajillas de 81,5 cm

Medidas (alto x ancho x fondo) en mm

- Dimensiones del aparato: 865 x 598 x 550

[Ver planos →](#)

[Ver tablas →](#)

Prestaciones

- Se conecta a tu móvil vía Home Connect
- **Opciones destacadas vía app:** asistente de energía, descarga de programas adicionales, diagnóstico remoto y control por voz*
- Lavavajillas con puerta deslizante
- **Iluminación lateral sideLight**
- **3ª bandeja varioDrawer**
- Capacidad: 14 servicios
- Display digital
- 6 programas de lavado: eco 50 °C, **automático 45-65°C**, intensivo 70 °C, Rápido 60 °C, rápido 45 °C, Favorito (prelavado)
- Configuración de Favorito
- 3 funciones: zona intensiva, media carga, **varioSpeed+**
- Programas y funciones adicionales descargables vía App HC.
- Apertura automática de puerta **autoOpen Dry** vía App Home Connect
- Programa especial limpieza de la cuba 2.0
- Programación de inicio diferido hasta 24 horas
- Equipamiento flex
- Cesta superior rackMatic regulable en 3 alturas
- Varillas abatibles
- Freno en cesta inferior
- Motor iQdrive™
- **10 años de garantía de la cuba**
- aquaStop** con garantía de por vida en caso de fuga de agua por fallo del sistema
- **Consumo de agua por ciclo: 9 litros**
- Consumo de energía por 100 ciclos: 54 kWh
- Lavavajillas extra silencioso: 42 dB

Accesorios opcionales:

- SZ36RB04 + SZ73100



SN73EX22CE

EAN: 4242003962534

Panel de mandos en acero

Precio de ref.
1.035 €

iQ300 (top)

Medidas (alto x ancho x fondo) en mm

- Dimensiones del aparato: 815 x 598 x 550

[Ver planos →](#)

[Ver tablas →](#)



SX75ZX07CE

EAN: 4242003949405

Panel de mandos negro

Precio de ref.
1.319 €

iQ500 (Top)

- Altura 86,5 cm: un 10 % más de capacidad que un lavavajillas de 81,5 cm

Medidas (alto x ancho x fondo) en mm

- Dimensiones del aparato: 865 x 598 x 550

[Ver planos →](#)

[Ver tablas →](#)

Prestaciones

- Se conecta a tu móvil vía Home Connect
- **Opciones destacadas vía app:** asistente de energía, descarga de programas adicionales, diagnóstico remoto y control por voz*
- Lavavajillas con puerta deslizante
- **Iluminación lateral sideLight**
- **Sistema de secado con zeolitas®**
- **Sistema brilliantShine:** programa brilliantShine y glassZone
- **3ª bandeja varioDrawer**
- Capacidad: 14 servicios
- **MultiDisplay digital con touchControl**
- 8 programas de lavado: eco 50 °C, **automático 45-65°C**, intensivo 70 °C, rápido 60 °C, rápido 45 °C, brilliantShine 40 °C, silencio 50 °C, Favorito (prelavado)
- Configuración de Favorito
- 3 funciones: extra brillo, zona intensiva, **varioSpeed+**
- Programas y funciones adicionales descargables vía App HC.
- Programa especial limpieza de la cuba 2.0
- Programación de inicio diferido hasta 24 horas
- **Iluminación interior azul: emotionLight®**
- Equipamiento flexComfort
- Cesta superior rackMatic regulable en 3 alturas y freno en cesta inferior
- Sistema de deslizamiento avanzado en cesta superior
- Varillas abatibles
- Motor iQdrive™
- **10 años de garantía de la cuba**
- aquaStop** con garantía de por vida en caso de fuga de agua por fallo del sistema
- **Consumo de agua por ciclo: 9 litros**
- Consumo de energía por 100 ciclos: 65 kWh
- **Lavavajillas extra silencioso: 40 dB**

Accesorios opcionales:

- SZ36RB04 + SZ73100

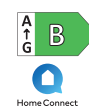

SN75ZX07CE

EAN: 4242003940907

Panel de mandos negro

Precio de ref.
1.265 €

iQ500 (Top)

Medidas (alto x ancho x fondo) en mm

- Dimensiones del aparato: 815 x 598 x 550

[Ver planos →](#)

[Ver tablas →](#)



SN73HX15VE

EAN: 4242003969953

Panel de mandos en acero

Precio de ref.
859 €

iQ300

[Ver planos →](#)

[Ver tablas →](#)

Prestaciones

- Se conecta a tu móvil vía Home Connect
- **Opciones destacadas vía app:** asistente de energía, descarga de programas adicionales, diagnóstico remoto y control por voz*
- Lavavajillas con puerta deslizante
- **infoLight®**
- **3ª bandeja varioDrawer**
- Capacidad: 14 servicios
- Display digital
- 6 programas de lavado: eco 50 °C, **automático 45-65°C**, intensivo 70 °C, 1 hora 65 °C, rápido 45 °C, Favorito (prelavado)
- Configuración de Favorito
- 3 funciones: zona intensiva, media carga, **varioSpeed+**
- Programas y funciones adicionales descargables vía App HC.
- Programa especial limpieza de la cuba 2.0
- Programación de inicio diferido hasta 24 horas
- Cesta superior rackMatic regulable en 3 alturas
- Varillas abatibles
- Freno en cesta inferior
- Motor iQdrive™
- **10 años de garantía de la cuba**
- Cuba mixta de acero inoxidable y base Polinox®

- aquaStop** con garantía de por vida en caso de fuga de agua por fallo del sistema
- Consumo de agua por ciclo: 9 litros
- Consumo de energía por 100 ciclos: 85 kWh
- Lavavajillas extra silencioso: 46 dB

Medidas (alto x ancho x fondo) en mm

- Dimensiones del aparato: 815 x 598 x 550

*Actualmente esta función está disponible con el Asistente de Google y Amazon Alexa

**Ver términos de la garantía en www.siemens-home.bsh-group.es/aquastop

Top: selección de los productos más diferenciales de Siemens.

Información de etiquetado energético según el Reglamento (UE) no 2017/1369 del Parlamento Europeo y del Consejo y el Reglamento Delegado (UE) 2019/2017 de la Comisión.

Para más información consultar siemens-home.bsh-group.es.

Lavavajillas integrables 60 cm

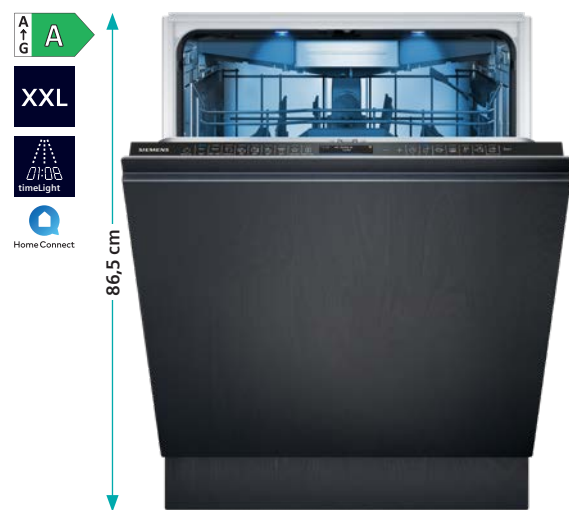

SX87TX02CE

EAN: 4242003963319

Panel de mandos negro

- Altura 86,5 cm: un 10 % más de capacidad que un lavavajillas de 81,5 cm

Medidas (alto x ancho x fondo) en mm
• Dimensiones del aparato: 865 x 598 x 550

[Ver planos →](#) [Ver tablas →](#)

Precio de ref.
1.775 €

iQ700 (Top)

Prestaciones

- Se conecta a tu móvil vía Home Connect
- **Opciones destacadas vía app:** asistente de energía, descarga de programas adicionales, diagnóstico remoto y control por voz*
- **Proyección luminosa timeLight**
- **Sistema de apertura openAssist**
- **Sistema de secado con zeolitas®**
- **Sistema brilliantShine:** programa brilliantShine y glassZone
- **3ª bandeja varioDrawer Pro**
- Capacidad: 14 servicios
- **Display TFT con textos e imágenes y touchControl en el interior**
- Función "i" para información adicional y acceso a ajustes
- 8 programas de lavado: eco 50 °C, **automático 45-65°C, inteligente**, intensivo 70 °C, rápido 60 °C, brilliantShine 40 °C, silencio 50 °C, Favorito (prelavado)
- Configuración de Favorito
- 4 funciones: extra brillo, zona intensiva, higiene plus, **varioSpeed+**
- Programas y funciones adicionales descargables vía App HC.
- Apertura automática de puerta **autoOpen Dry** vía ajustes y vía App Home Connect
- Programa especial limpieza de la cuba 2.0
- Programación de inicio diferido hasta 24 horas
- **Iluminación interior azul: emotionLight®**
- Equipamiento flexComfort Pro
- Cesta superior rackMatic regulable en 3 alturas
- Sistema de deslizamiento avanzado en cesta superior y freno en cesta inferior
- Varillas abatibles
- Motor iQdrive™

- **10 años de garantía de la cuba**
- aquaStop** con garantía de por vida en caso de fuga de agua por fallo del sistema
- Consumo de agua por ciclo: 9,5 litros
- Consumo de energía por 100 ciclos: 54 kWh
- Lavavajillas extra silencioso: 42 dB

Accesorios opcionales:

- SZ36RB04 + SZ73100

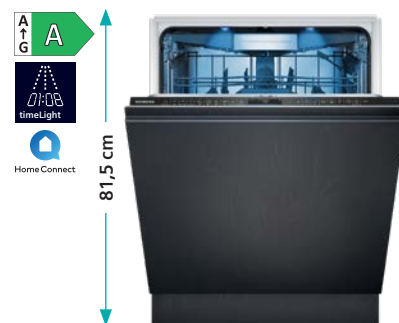

SN87TX02CE

EAN: 4242003963302

Panel de mandos negro

Medidas (alto x ancho x fondo) en mm
• Dimensiones del aparato: 815 x 598 x 550

[Ver planos →](#) [Ver tablas →](#)

Precio de ref.
1.725 €

iQ700 (Top)

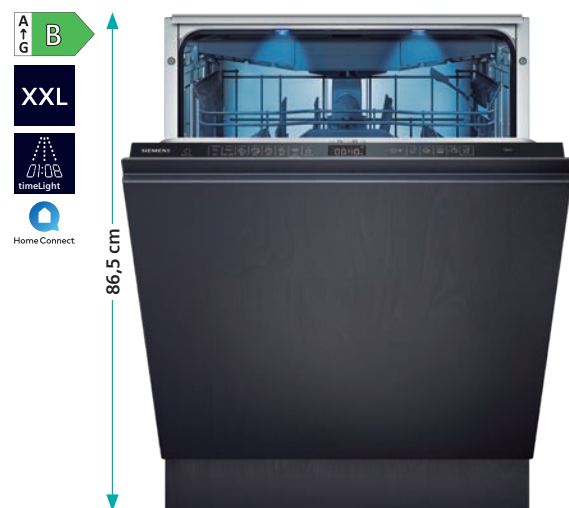

SX65ZX07CE

EAN: 4242003940891

Panel de mandos negro

- Altura 86,5 cm: un 10 % más de capacidad que un lavavajillas de 81,5 cm

Medidas (alto x ancho x fondo) en mm
• Dimensiones del aparato: 865 x 598 x 550

[Ver planos →](#) [Ver tablas →](#)

Precio de ref.
1.319 €

iQ500 (Top)

Prestaciones

- Se conecta a tu móvil vía Home Connect
- **Opciones destacadas vía app:** asistente de energía, descarga de programas adicionales, diagnóstico remoto y control por voz*
- **Proyección luminosa timeLight**
- **Sistema de secado con zeolitas®**
- **Sistema brilliantShine:** programa brilliantShine y glassZone
- **3ª bandeja varioDrawer**
- Capacidad: 14 servicios
- **MultiDisplay digital con touchControl.**
- 8 programas de lavado: eco 50 °C, **automático 45-65°C**, intensivo 70 °C, rápido 60 °C, rápido 45 °C, brilliantShine 40 °C, silencio 50 °C, Favorito (prelavado)
- Configuración de Favorito
- 3 funciones: extra brillo, zona intensiva, **varioSpeed+**
- Programas y funciones adicionales descargables vía App HC.
- Programa especial limpieza de la cuba 2.0
- Programación de inicio diferido hasta 24 horas
- **Iluminación interior azul: emotionLight®**
- Equipamiento flexComfort
- Cesta superior rackMatic regulable en 3 alturas
- Sistema de deslizamiento avanzado en cesta superior y freno en cesta inferior
- Varillas abatibles
- Motor iQdrive™
- **10 años de garantía de la cuba**
- aquaStop** con garantía de por vida en caso de fuga de agua por fallo del sistema
- Consumo de agua por ciclo: 9 litros
- Consumo de energía por 100 ciclos: 65 kWh
- Lavavajillas extra silencioso: 40 dB

Accesorios opcionales:

- SZ36RB04 + SZ73100

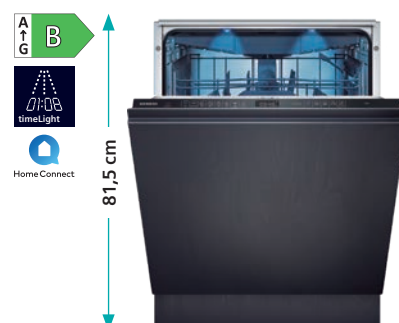

SN65ZX07CE

EAN: 4242003940884

Panel de mandos negro

Medidas (alto x ancho x fondo) en mm
• Dimensiones del aparato: 815 x 598 x 550

[Ver planos →](#) [Ver tablas →](#)

Precio de ref.
1.265 €

iQ500 (Top)



SX63HX14CE

EAN: 4242003970645

Panel de mandos en acero

- Altura 86,5 cm: un 10 % más de capacidad que un lavavajillas de 81,5 cm

Medidas (alto x ancho x fondo) en mm
• Dimensiones del aparato: 865 x 598 x 550

[Ver planos →](#) [Ver tablas →](#)

Precio de ref.
919 €

iQ300

Prestaciones

- Se conecta a tu móvil vía Home Connect
- **Opciones destacadas vía app:** asistente de energía, descarga de programas adicionales, diagnóstico remoto y control por voz*
- infoLight®
- **3ª bandeja varioDrawer**
- Capacidad: 14 servicios
- Display digital
- 6 programas de lavado: eco 50 °C, **automático 45-65°C**, intensivo 70 °C, 1 hora 65 °C, rápido 45 °C, Favorito (prelavado)
- Configuración de Favorito
- 3 funciones: zona intensiva, media carga, **varioSpeed+**
- Programas y funciones adicionales descargables vía App HC.
- Programa especial limpieza de la cuba 2.0
- Programación de inicio diferido hasta 24 horas
- Equipamiento flex
- Cesta superior rackMatic regulable en 3 alturas
- Varillas abatibles
- Freno en cesta inferior
- Motor iQdrive™
- **10 años de garantía de la cuba**
- aquaStop** con garantía de por vida en caso de fuga de agua por fallo del sistema
- Consumo de agua por ciclo: 9 litros
- Consumo de energía por 100 ciclos: 85 kWh
- Lavavajillas extra silencioso: 42 dB

Accesorios opcionales:

- SZ36RB04 + SZ73100

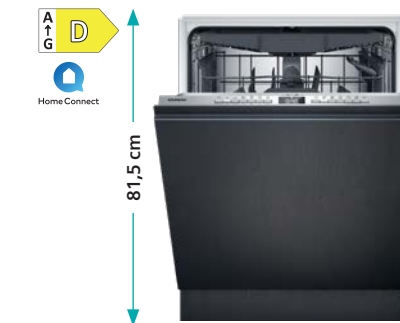

SN63HX14CE

EAN: 4242003965832

Panel de mandos en acero

Medidas (alto x ancho x fondo) en mm
• Dimensiones del aparato: 815 x 598 x 550

[Ver planos →](#) [Ver tablas →](#)

Precio de ref.
859 €

iQ300

Prestaciones

- Se conecta a tu móvil vía Home Connect
- **Opciones destacadas vía app:** asistente de energía, descarga de programas adicionales, diagnóstico remoto y control por voz*
- infoLight®
- Capacidad: 13 servicios
- Display con indicadores luminosos de funcionamiento
- Selección de programas mediante indicadores luminosos
- 6 programas de lavado: eco 50 °C, rápido 45 °C, **automático 45-65°C**, intensivo 70 °C, 1 hora 65 °C, Favorito (prelavado)
- Configuración de Favorito
- 3 funciones: zona intensiva, media carga, **varioSpeed+**
- Programas y funciones adicionales descargables vía App HC.
- Programa especial limpieza de la cuba 2.0
- Programación de inicio diferido hasta 24 horas
- Varillas abatibles
- Freno en cesta inferior
- Motor iQdrive™
- **10 años de garantía de la cuba**
- Cuba mixta de acero inoxidable y base Polinox®

- aquaStop** con garantía de por vida en caso de fuga de agua por fallo del sistema
- **Consumo de agua por ciclo: 10,5 litros**
- Consumo de energía por 100 ciclos: 92 kWh
- Lavavajillas extra silencioso: 48 dB

Medidas (alto x ancho x fondo) en mm
• Dimensiones del aparato: 815 x 598 x 550

*Actualmente esta función está disponible con el Asistente de Google y Amazon Alexa
**Ver términos de la garantía en www.siemens-home.bsh-group.es/aquastop

Top: selección de los productos más diferenciales de Siemens.

Información de etiquetado energético según el Reglamento (UE) no 2017/1369 del Parlamento Europeo y del Consejo y el Reglamento Delegado (UE) 2019/2017 de la Comisión. Para más información consultar siemens-home.bsh-group.es.

Accesorios lavavajillas



SZ36RB04
EAN: 4242003876077
Precio de ref. **69 €**

- Tercera cesta**
- Tercera cesta opcional compatible con modelos de 60 cm con tercera bandeja. La tercera bandeja deberá retirarse para colocar este accesorio.
 - Será necesario adquirir adicionalmente el cestillo portacubiertos SZ73100.
 - Al colocar este accesorio la cesta superior rackMatic será regulable en 2 alturas.



SZ73100
EAN: 4242003416556
Precio de ref. **19 €**

- Cestillo portacubiertos**
- Cestillo portacubiertos para lavavajillas de libre instalación e integración de 60 cm de ancho.



SZ73300
EAN: 4242003646793
Precio de ref. **19 €**

- Soporte especial para copas**
- Soporte especial para colocar 4 copas en la cesta inferior del lavavajillas.
 - Compatible con cestas con varillas abatibles: 2/2, 2/4, 3/4 y 6/6+2.



SZ72010
EAN: 4242003175095
Precio de ref. **29 €**

- Extensión de aquaStop**
- Prolongación de los tubos de entrada de agua y desagüe (aprox. 2 m). Compatible con todos los lavavajillas Siemens.



SZ34DB04
EAN: 4242003943014
Precio de ref. **39 €**

- Tercera bandeja**
- Tercera bandeja para lavavajillas de 45 cm SR93EX24LE.



SZ34CB00
EAN: 4242003911655
Precio de ref. **19 €**

- Cestillo portacubiertos**
- Cestillo portacubiertos para lavavajillas iQ500 e iQ300 de 45 cm de ancho y modular de 60 cm.



SZ38BI00
EAN: 4242003912201
Precio de ref. **59 €**

- Guías para la integración de puertas de mueble divididas**
- Compatible con todos los modelos de 60 y 45 cm integrables.



SZ30BI01
EAN: 4242003934616
Precio de ref. **19 €**

- Perfiles laterales decorativos en acero inoxidable**
- Para todos los lavavajillas integrables de ancho 60 cm y 81,5 cm de alto menos SN73HX15VE y SN63HX16TE.



SZ30BI02
EAN: 4242003934623
Precio de ref. **19 €**

- Perfiles laterales decorativos en acero inoxidable**
- Para SN73HX15VE y SN63HX16TE.



SZ30BI11
EAN: 4242003934630
Precio de ref. **19 €**

- Perfiles laterales decorativos en acero inoxidable**
- Para todos los lavavajillas integrables de ancho 60 cm 86,5 cm de alto.

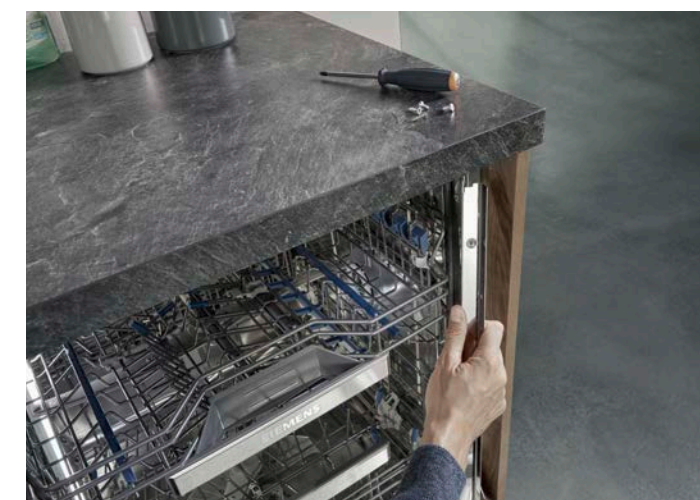

Gama

Frigoríficos y congeladores

Pensados a lo grande

BLOG

Siemens cuenta con una amplia variedad de opciones XXL. Los **combis de 70 cm** ofrecen hasta un **20 %* más de capacidad** que un combi de ancho 60 cm, mientras que los **Multidoor** y el **frigorífico americano** son perfectos para almacenar tus alimentos más grandes en 91 cm de ancho. ¿Todavía necesitas más? Configura tu pared de frío a medida combinando nuestros **frigoríficos y congeladores Side by Side**. La gama de integración destaca también por su gran variedad de tamaños y opciones. Los **combis integrables XL** y **XXL** disponen, en 1,94 m de alto, de todo el espacio que tu estilo de vida necesita, sin renunciar a un diseño discreto y minimalista.

La flexibilidad en la disposición interior es clave a la hora de almacenar tus ingredientes de manera ordenada. Nuestros frigoríficos y congeladores cuentan con **bandejas y balcones fácilmente extraíbles y regulables en altura**. Los balcones inferiores de los frigoríficos Multidoor son más profundos para albergar botellas Magnum o jarras grandes, mientras que los amplios **cajones hyperFresh** de nuestros combis ofrecen capacidades excepcionales para tus frutas y verduras. En el congelador, algunos combis incorporan un **cajón bigBox de gran capacidad** para guardar las piezas más grandes. ¿Buscas todavía más flexibilidad? la **bandeja deslizante Vario** de los combis integrables puede reducirse a la mitad o plegarse por completo, y la **bandeja multiuso** de los Multidoor está diseñada en aluminio e incluye hendiduras para poder usarla también como botellero.

*Comparativa entre combis de libre instalación de ancho 70 cm y ancho 60 cm de las mismas características de la marca Siemens.



Prestaciones de producto	73	→
Resumen de gama	75	→
Fichas de producto	79	→
Accesorios	82	→
Modos Demo	95	→
Planos de instalación	109	→
Tablas técnicas	125	→



▶ Somos lo que comemos

Y es en la cocina donde lo conservamos. La **tecnología noFrost** del congelador evita la formación de hielo, garantizando una mejor eficiencia energética y una mayor rapidez de enfriamiento. Los cajones hyperFresh <0 °C> conservan hasta tres veces más las carnes y los pescados, mientras que el **cajón para frutas y verduras** incorpora un **regulador de humedad** para mantenerlas en perfecto estado durante más tiempo.

Las funciones **super-refrigeración** y **super-congelación** reducen temporalmente la temperatura del frigorífico o del congelador para refrigerar más rápidamente los alimentos frescos recién introducidos y evitar pérdidas de frío en aquellos que ya están en el interior.

Algunos combis y frigoríficos Multidoor cuentan con una **pared trasera metálica** que garantiza la máxima higiene en la cavidad y ofrece una excelente distribución del frío. La **tecnología multiAirflow** reduce además las fluctuaciones de temperatura y acorta los tiempos de enfriamiento. Todos ellos incluyen un **accesorio botellero de acero** que permite un enfriamiento de las bebidas todavía más rápido.

Gracias a **Home Connect**, podrás activar las funciones de super-refrigeración o super-congelación mientras estás haciendo la compra, **recibir una notificación** en tu móvil si la **puerta se ha quedado abierta** o llevar un **seguimiento de los ingredientes** que se encuentran en tu frigorífico y sus fechas de caducidad, evitando así el desperdicio de alimentos.

Ideal para cocinas abiertas

▶ Nuestros frigoríficos integrables ofrecen la mejor tecnología en conservación sin perder de vista las tendencias de diseño de cocinas. La infinidad de combinaciones verticales, horizontales y bajo encimera entre frigoríficos, congeladores y combis garantizan la solución perfecta para tu estilo de vida. Con una altura de 194 cm, los combis integrables XXL y XL para muebles de ancho 75 cm y 60 cm, cuentan con tecnología noFrost en el congelador y conservan sin límites toda tu compra semanal, y ofrecen un 45 % más de capacidad que un combi de dimensiones estándar. Nuestra gama de integración se caracteriza por su **sistema de instalación de puerta fija**, en que la puerta del mueble queda unida de forma fija a la puerta del electrodoméstico. Sus resistentes bisagras garantizan una perfecta integración en el mueble y, gracias a su sistema de cierre Soft, la puerta se cierra automáticamente cuando llega a un ángulo de 20° o menos. Como novedad, la gama incorpora un nuevo combi integrable XXL con puerta deslizante, que permite la instalación con paneles de puerta de mueble más pesados.

La **gama de libre instalación** cuenta con numerosas terminaciones para encajar a la perfección en tu cocina: acabados en blanco, acero antihuellas, acero negro antihuellas o el cristal negro satinado mate, elegantes tiradores en el frontal u ocultos en el lateral de la puerta, un accesible display exterior o discreto en el interior. Con valores desde los **29 dB**, el nivel de ruido que emiten nuestros frigoríficos es comparable al crujir de las hojas o a un suave susurro. Son los candidatos ideales para tu cocina abierta al salón.



Ahorra hasta un 47 % de energía*

Elegir un frigorífico con un buen etiquetado energético es importante a la hora de reducir el consumo energético en el hogar. Nuestra gama de refrigeración cuenta con **numerosos modelos con etiquetados A-10 %, A,B y C** que permiten ahorrar considerablemente en comparación con modelos con peores etiquetados.

El **Modo vacaciones** de los combis, seleccionable desde la app o desde el propio electrodoméstico, sube la temperatura del frigorífico a 14 °C mientras mantiene la del congelador a -16 °C. De esta forma, te ayuda a reducir el consumo de energía durante los periodos que pases fuera de casa.

*Comparativa entre la clase A y la clase D en combis de las mismas características de la marca Siemens. Datos de consumo de energía anual, declarados en la etiqueta energética de cada producto.

🌐 Multidoor con dispensador

Las compras más voluminosas siempre tendrán espacio en los combis XXL Multidoor Siemens. Disfruta de hasta 605 litros de capacidad útil y de multitud de compartimentos para garantizar la máxima frescura con la mejor tecnología.

Los **Multidoor con dispensador de agua y hielo**, suministran todos los cubitos de hielo o el hielo picado que necesites. Gracias a la **conexión a la toma de agua**, podrás disponer de agua fría filtrada en el frigorífico siempre que necesites. Al no incluir depósito, el espacio de almacenamiento del compartimento frigorífico se aprovecha al máximo, dejando espacio libre para los elementos más voluminosos.

Su elegante dispensador, manejable a través de la app o desde un sofisticado control táctil con iluminación blanca y azul, queda perfectamente integrado en la puerta. El fabricante de hielo produce hasta 5 kg de hielo al día y el tamaño del dispensador permite llenar una botella de agua fría de hasta 23 cm de alto.



El diseño está en nuestro ADN

Hay detalles que cautivan desde un primer momento. El display exterior ubicado discretamente en el lateral de las puertas permite regular la temperatura desde fuera del frigorífico manteniendo el frontal despejado.

El uso de acabados premium como el acero negro antihuellas o el acero antihuellas confiere a estos frigoríficos un diseño elegante y completamente adaptado a las cocinas actuales. Y el **panel trasero retroiluminado** otorga una apariencia sorprendente en el interior, garantizando una perfecta visualización. **La iluminación LED en el congelador** aporta el último toque para facilitar al máximo la extracción de todos los alimentos.

Un delicado sistema de cremalleras permite regular las bandejas y los balcones de las puertas cada dos centímetros, asegurando la máxima flexibilidad. La nueva **bandeja multiuso**, fabricada en aluminio, cuenta con hendiduras para que puedas utilizarla como botellero o como una bandeja más.



Nuestra apuesta más premium

El exclusivo Multidoor KF96RSBEA no deja ningún detalle al azar. Su inconfundible diseño en cristal negro asegura una perfecta combinación con las cocinas actuales. Su **congelador con apertura de carro** y con fabricante de hielo integrado incluye numerosos compartimentos para mantener ordenados todos tus congelados.

Para los amantes del vino, el **compartimento central** con bandejas de madera y ajuste de temperatura individual es ideal para conservar elegantemente y en perfectas condiciones gran parte de la bodega. Los **cinco niveles de temperatura** permiten refrigerar cualquier otra bebida siempre a la temperatura adecuada. Y su **sensor de proximidad** ilumina el interior cuando estás cerca para mostrar su contenido sin necesidad de abrir el cajón.

Déjate seducir por el nuevo protagonista de tu cocina.



Frigoríficos y congeladores Integrables

iQ700		iQ500				iQ300			
140 x 56 cm	194 x 71 cm	177 x 56 cm	122,5 x 56 cm	88 x 56 cm	82 x 56 cm	72 x 56 cm	194 x 71 cm	194 x 56 cm	177 x 56 cm



KB96NADD0
Precio ref. 1.955 €

- Combi XXL
- Puerta fija
- noFrost congelador
- hyperFresh plus



KI86NADD0
Precio ref. 1.669 €

- Combi
- Puerta fija softClose
- noFrost congelador
- hyperFresh plus



KI86SAFE0
Precio ref. 1.345 €

- Combi
- Puerta fija
- hyperFresh plus



KI51FADE0
Precio ref. 1.139 €

- Frigorífico
- Puerta fija softClose
- hyperFresh
- Combina con GI11VAFE0 y GI21VAFE0



KI81RADD0
Precio ref. 1.255 €

- Frigorífico
- Puerta fija
- hyperFresh plus
- Combina con GI81NACE0



KI41RADD1
Precio ref. 939 €

- Frigorífico
- Puerta fija softClose
- hyperFresh
- Combina con GI11VAFE0 y GI21VAFE0



KU21RADE0
Precio ref. 859 €

- Frigorífico
- Puerta fija
- Combina verticalmente con GU21NADE0



GI81NACE0
Precio ref. 1.459 €

- Congelador
- Puerta fija
- Total noFrost
- Combina con KI81RADD0



GI21VAFE0
Precio ref. 875 €

- Congelador
- Puerta fija
- Combina verticalmente con KI51RADFO y KI41RAFFO



GU21NADE0
Precio ref. 919 €

- Congelador noFrost
- Puerta fija softClose
- Total noFrost
- Combina verticalmente con KU21NADE0



GI11VAFE0
Precio ref. 825 €

- Congelador
- Puerta fija
- Combina verticalmente con KI51RADFO y KI41RAFFO



KB96NVFE0
Precio ref. 1.839 €

- Combi XXL
- Puerta fija
- noFrost congelador
- hyperFresh



KI96NVFDO
Precio ref. 1.779 €

- Combi XL
- Puerta fija
- noFrost congelador
- hyperFresh



KI86NHFE0
Precio ref. 1.459 €

- Combi
- Puerta fija
- noFrost congelador
- hyperFresh



KB96NVSE0
Precio ref. 1.745 €

- Combi XXL
- Puerta deslizante
- noFrost congelador
- hyperFresh

Frigoríficos y congeladores Combis

iQ700	iQ500	iQ300	
Alto 203 cm	Alto 203 cm	Alto 203 cm	Alto 186 cm

70 cm



KG49NSBBF Precio ref. 1.985 €

- Cristal negro satinado mate
- Total noFrost
- hyperFresh XXL



KG49N4XAF Precio ref. 1.829 €

- Acero negro antihuellas
- Total noFrost
- hyperFresh XXL



KG49NAXCF Precio ref. 1.629 €

- Acero negro antihuellas
- Total noFrost
- hyperFresh XXL



KG49N2IDA Precio ref. 1.315 €
KG49N2WDA Precio ref. 1.209 €

- Acero antihuellas / Blanco
- Total noFrost
- hyperFresh



KG49NAICT Precio ref. 1.565 €

- Acero antihuellas
- Total noFrost
- hyperFresh XXL

60 cm



KG39NSBBF Precio ref. 1.829 €

- Cristal negro satinado mate
- Total noFrost
- hyperFresh XXL



KG39N4X1F Precio ref. 1.899 €

- Acero negro antihuellas
- Total noFrost
- hyperFresh XXL



KG39NAIBT Precio ref. 1.515 €

- Acero antihuellas
- Total noFrost
- hyperFresh XXL



KG39N2IAG Precio ref. 1.649 €

- Acero antihuellas
- Total noFrost
- hyperFresh XXL



KG39NXIBF Precio ref. 1.439 €

- Acero antihuellas
- Total noFrost
- hyperFresh XXL

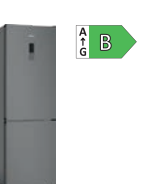

KG36NXXBF Precio ref. 1.439 €

- Acero negro antihuellas
- Total noFrost
- hyperFresh XXL



KG39NAXCF Precio ref. 1.525 €

- Acero negro antihuellas
- Total noFrost
- hyperFresh XXL



KG39N2ICF Precio ref. 1.255€
KG39N2WCF Precio ref. 1.089 €

- Acero antihuellas
- Total noFrost
- hyperFresh XXL



KG36N2ICF Precio ref. 1.179 €
KG36N2WCF Precio ref. 1.089 €

- Acero antihuellas / Blanco
- Total noFrost
- hyperFresh XXL



KG39NVIDA Precio ref. 1.085 €
KG39NVWDA Precio ref. 989 €

- Acero antihuellas / Blanco
- Total noFrost
- hyperFresh XXL

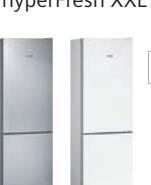

KG36NVIDA Precio ref. 1.009 €
KG36NVWDA Precio ref. 919 €

- Acero antihuellas / Blanco
- Total noFrost
- hyperFresh

Frigoríficos y congeladores side by side

iQ700	iQ500	iQ300
186 x 60 cm	186 x 60 cm	186 x 60 cm



KS36FPXCP Precio ref. 1.489 €

- Frigorífico noFrost
- Acero negro antihuellas
- hyperFresh premium 0°C
- Combina con GS36NAXEP



KS36VAIDP Precio ref. 1.369 €

- Frigorífico noFrost
- Acero antihuellas
- hyperFresh plus
- Combina con GS36NAIDP y GS36NAIEP



KS36VAXEP Precio ref. 1.295 €

- Frigorífico
- Acero negro antihuellas
- hyperFresh plus
- Combina con GS36NAXEP



KS36VVIEP Precio ref. 1.199 €

- Frigorífico
- Acero antihuellas
- hyperFresh
- Combina con GS36NVIEP



KS36FPIDP Precio ref. 1.409 €

- Frigorífico noFrost
- Acero antihuellas
- hyperFresh premium 0°C
- Combina con GS36NAIDP y GS36NAIEP



KS36VAIEP Precio ref. 1.255 €

KS36VAWEP Precio ref. 1.075 €

- Frigoríficos
- Acero antihuellas / Blanco
- hyperFresh plus
- **KS36VAIEP:** Combina con GS36NAIDP y GS36NAIEP
- **KS36VAWEP:** Combina con GS36NAWEP



GS36NAIDP Precio ref. 1.629 €

- Congelador noFrost
- Acero antihuellas
- Easy Access Zone
- Twice iceBox
- Combina con KS36FPIDP, KS36VAIDP y KS36VAIEP



GS36NAXEP Precio ref. 1.369 €

- Congelador noFrost
- Acero negro antihuellas
- Easy Access Zone
- Twice iceBox
- Combina con KS36VAXEP y KS36FPXCP



GS36NVIEP Precio ref. 1.239 €

- Congelador noFrost
- Acero antihuellas
- Easy Access Zone
- Combina con KS36VVIEP



GS36NAIEP Precio ref. 1.285 €

GS36NAWEP Precio ref. 1.099 €

- Congelador noFrost
- Acero antihuellas / Blanco
- Easy Access Zone
- Twice iceBox
- **GS36NAIEP:** Combina con KS36FPIDP, KS36VAIDP y KS36VAIEP
- **GS36NAWEP:** Combina con KS36VAWEP

Sets para combinaciones side by side

Combinación	Frigorífico	Congelador	Accesorio de unión	Precio de ref.
-------------	-------------	------------	--------------------	----------------

KA95FPIDP (Top) KS36FPIDP + GS36NAIDP + KS39ZAL00 ... 2.989 €

KA95NAIDP (Top) KS36VAIDP + GS36NAIDP + KS39ZAL00 ... 2.945 €

KA95FPXCP (Top) KS36FPXCP + GS36NAXEP + KS39ZAX00 ... 2.809 €

KA95NAIEP (Top) KS36VAIDP + GS36NAIEP + KS39ZAL00 ... 2.599 €

KA95NAIEQ (Top) KS36VAIEP + GS36NAIEP + KS39ZAL00 ... 2.505 €

KA95NAWEP (Top) KS36VAWEP + GS36NAWEP + KS39ZAW00 ... 2.145 €

KA95NAXEP (Top) KS36VAXEP + GS36NAXEP + KS39ZAX00 ... 2.629 €

KA95NVIEP (Top) KS36VVIEP + GS36NVIEP + KS39ZAL00 ... 2.399 €

Frigoríficos

Congeladores

Hornos

Compactos y microondas

Placas

Extracción

Lavado y secado

Lavavajillas

Frío y congelación

Información técnica

Frigoríficos y congeladores Multipuerta

iQ700	iQ500	iQ300
183 x 91 cm	183 x 91 cm	183 x 91 cm

KF96RSBEA Precio ref. 4.905 €



Top

- Cristal negro
- Total noFrost
- Compartimento bebidas

KF96DPXEA Precio ref. 3.305 €



Top

- Acero negro antihuellas
- Total noFrost
- Dispensador agua y hielo

KF96DPPEA Precio ref. 3.235 €



Top

- Acero antihuellas
- Total noFrost
- Dispensador agua y hielo

KF96DAXEA Precio ref. 3.205 €



Top

- Acero negro antihuellas
- Total noFrost
- Dispensador agua y hielo

KF96NAXEA Precio ref. 2.409 €



Top

- Acero negro antihuellas
- Total noFrost

KF96NVPEA Precio ref. 2.249 €



Top

- Acero antihuellas
- Total noFrost

Frigorífico americano

iQ500
179 x 91 cm

KA93DAIEP Precio ref. 2.715 €



Top

- Acero antihuellas
- Total noFrost
- Dispensador de agua y hielo

Vinotecas

iQ500
Bajo encimera Libre instalación

KU21WAHG0 Precio ref. 1.669 €



Top

- Dos zonas temperatura
- 44 botellas
- 82 x 60 x 57 cm
- Bandejas de roble

KU20WVHF0 Precio ref. 1.065 €



Top

- 21 botellas
- 82 x 30 x 57 cm
- Bandejas de roble

KW36KATGA Precio ref. 2.415 €



Top

- Dos zonas temperatura
- 199 botellas
- 186 x 60 x 61 cm
- Bandejas de roble

Frigoríficos XXL. Multidoor



KF96RSBEA
EAN: 4242003915349
Puertas de cristal negro

Precio de ref.
4.905 €
iQ700 (Top)

Prestaciones

- Se conecta a tu móvil vía Home Connect
- Total noFrost: frigorífico y congelador
- Opciones destacadas vía app: alarma de puerta abierta y de corte de suministro eléctrico
- Motor Inverter
- Iluminación interior mediante LED en frigorífico y congelador
- Panel trasero retroiluminado
- Display touchControl digital integrado en la puerta
- Función "super-refrigeración" y "super-congelación" con desconexión automática
- Funciones especiales: modo vacaciones, modo fresh, modo eco y función bloqueo
- Cajón Fresh para frutas y verduras
- Compartimento especial para bebidas con regulación independiente y capacidad para 17 botellas (0,75 litros)
- Equipamiento interior con perfiles cromados
- Bandejas de cristal de seguridad
- Cajón bigBox de gran capacidad
- Cajones con guías telescópicas

[Ver planos →](#) [Ver tablas →](#)

- Consumo de energía: 320 kWh/año
 - Volumen útil total: 572 litros
 - Capacidad de congelación 24 h: 14 kg
- Medidas (alto x ancho x fondo)**
- Dimensiones del aparato: 183 x 90,5 x 73,6 cm



KF96NAXEA
EAN: 4242003895979
Puertas acero negro antihuellas

Precio de ref.
2.409 €
iQ300 (Top)

Prestaciones

- Se conecta a tu móvil vía Home Connect
- Total noFrost: frigorífico y congelador
- Opciones destacadas vía app: alarma de puerta abierta y de corte de suministro eléctrico
- Motor Inverter
- Iluminación interior mediante LED en frigorífico
- Panel trasero interior metalizado
- Display touchControl digital integrado en la puerta
- Función "super-refrigeración" y "super-congelación" con desconexión automática
- Funciones especiales: modo vacaciones, modo eco y función bloqueo
- hyperFresh
 - Cajón con control de humedad para frutas y verduras
 - Cajón ◀0°C▶ para carnes y pescados
- Equipamiento interior con perfiles cromados
- Bandejas de cristal de seguridad
- 2 cajones bigBox de gran capacidad
- Consumo de energía: 333 kWh/año
- Volumen útil total: 605 litros
- Capacidad de congelación 24 h: 13 kg

[Ver planos →](#) [Ver tablas →](#)

- Medidas (alto x ancho x fondo)**
- Dimensiones del aparato: 183 x 90,5 x 73,1 cm



KF96NVPEA
EAN: 4242003896006
Puertas de acero antihuellas

Precio de ref.
2.249 €
iQ300 (Top)

Prestaciones

- Motor Inverter
- Total noFrost: frigorífico y congelador
- Iluminación interior mediante LED en frigorífico
- Display touchControl digital integrado en la puerta
- Función "super-refrigeración" y "super-congelación" con desconexión automática
- Funciones especiales: modo vacaciones, eco y función bloqueo
- hyperFresh
 - Cajón con control de humedad para frutas y verduras
 - Cajón ◀0°C▶ para carnes y pescados
- Bandejas de cristal de seguridad
- 2 cajones bigBox de gran capacidad
- Consumo de energía: 333 kWh/año
- Volumen útil total: 605 litros
- Capacidad de congelación 24 h: 13 kg

[Ver planos →](#) [Ver tablas →](#)

- Medidas (alto x ancho x fondo)**
- Dimensiones del aparato: 183 x 90,5 x 73,1 cm



Frigoríficos XXL. Multidoor con dispensador



KF96DPXEA
EAN: 4242003931172
Puertas acero negro antihuellas

Precio de ref.
3.305 €
iQ700 (Top)

Prestaciones

- Se conecta a tu móvil vía Home Connect
- Total noFrost: frigorífico y congelador
- Opciones destacadas vía app: alarma de puerta abierta y de corte de suministro eléctrico
- Motor Inverter
- Iluminación interior mediante LED en frigorífico y congelador
- Panel trasero retroiluminado
- Display touchControl digital integrado en la puerta
- Dispensador de agua, hielo en cubitos y hielo picado. Incluye filtro de agua y manguera de conexión
- Función "super-refrigeración" y "super-congelación" con desconexión automática
- Funciones especiales: modo vacaciones, modo eco y función bloqueo
- hyperFresh
 - Cajón con control de humedad para frutas y verduras
 - Cajón ◀0°C▶ para carnes y pescados
- Equipamiento interior con perfiles cromados

[Ver planos →](#) [Ver tablas →](#)

- Bandejas de cristal de seguridad
 - Bandeja multiuso regulable en altura
 - 2 cajones bigBox de gran capacidad
 - Consumo de energía: 327 kWh/año
 - Volumen útil total: 574 litros
 - Capacidad de congelación 24 h: 16 kg
- Medidas (alto x ancho x fondo)**
- Dimensiones del aparato: 183 x 90,5 x 73,1 cm



KF96DPPEA
EAN: 4242003931165
Puertas de acero antihuellas

Precio de ref.
3.235 €
iQ700 (Top)

Prestaciones

- Se conecta a tu móvil vía Home Connect
- Total noFrost: frigorífico y congelador
- Opciones destacadas vía app: alarma de puerta abierta y de corte de suministro eléctrico
- Motor Inverter
- Iluminación interior mediante LED en frigorífico y congelador
- Panel trasero retroiluminado
- Display touchControl digital integrado en la puerta
- Dispensador de agua, hielo en cubitos y hielo picado. Incluye filtro de agua y manguera de conexión
- Función "super-refrigeración" y "super-congelación" con desconexión automática
- Funciones especiales: modo vacaciones, modo eco y función bloqueo
- hyperFresh
 - Cajón con control de humedad para frutas y verduras
 - Cajón ◀0°C▶ para carnes y pescados
- Equipamiento interior con perfiles cromados
- Bandejas de cristal de seguridad

[Ver planos →](#) [Ver tablas →](#)

- Bandeja multiuso regulable en altura
 - 2 cajones bigBox de gran capacidad
 - Consumo de energía: 327 kWh/año
 - Volumen útil total: 574 litros
 - Capacidad de congelación 24 h: 16 kg
- Medidas (alto x ancho x fondo)**
- Dimensiones del aparato: 183 x 90,5 x 73,1 cm



KF96DAXEA
EAN: 4242003931189
Puertas acero negro antihuellas

Precio de ref.
3.205 €
iQ500 (Top)

Prestaciones

- Se conecta a tu móvil vía Home Connect
- Total noFrost: frigorífico y congelador
- Opciones destacadas vía app: alarma de puerta abierta y de corte de suministro eléctrico
- Motor Inverter
- Iluminación interior mediante LED en frigorífico y congelador
- Panel trasero interior metalizado
- Display touchControl digital integrado en la puerta
- Dispensador de agua, hielo en cubitos y hielo picado. Incluye filtro de agua y manguera de conexión
- Función "super-refrigeración" y "super-congelación" con desconexión automática
- Funciones especiales: modo vacaciones, modo eco y función bloqueo
- hyperFresh
 - Cajón con control de humedad para frutas y verduras
 - Cajón ◀0°C▶ para carnes y pescados
- Equipamiento interior con perfiles cromados

[Ver planos →](#) [Ver tablas →](#)

- Bandejas de cristal de seguridad
 - Bandeja multiuso regulable en altura
 - 2 cajones bigBox de gran capacidad
 - Consumo de energía: 327 kWh/año
 - Volumen útil total: 574 litros
 - Capacidad de congelación 24 h: 16 kg
- Medidas (alto x ancho x fondo)**
- Dimensiones del aparato: 183 x 90,5 x 73,1 cm



Frigoríficos XXL. Side by side



KS36FPIDP

EAN: 4242003845691

Puerta de acero antihuellas

Precio de ref.
1.409 €

iQ700 (Top)

[Ver planos →](#)

[Ver tablas →](#)

Prestaciones

- Tecnología total noFrost
- **Zona hyperFresh premium 0°C con guías telescópicas**
 - Cajón con control de humedad para frutas y verduras
 - 2 cajones para carnes, pescados
- Iluminación interior mediante LED
- **Display interior touchControl**
- Función "super-refrigeración" con desconexión automática
- Alarma de puerta abierta
- Equipamiento interior con perfiles cromados
- Botellero abatible
- Balcón easyLift regulable en altura
- Apertura de puerta a la izquierda, reversible
- Consumo de energía: 122 kWh/año
- Volumen útil total: 309 litros

Accesorios

- Combinación side by side: GS36NAIDP y GS36NAIEP + accesorio de unión KS39ZAL00

Medidas (alto x ancho x fondo)

- Dimensiones del aparato (sin tirador): 186 x 60 x 65 cm



KS36FPXCP

EAN: 4242003879566

Puerta acero negro antihuellas

Precio de ref.
1.489 €

iQ700 (Top)

[Ver planos →](#)

[Ver tablas →](#)

Prestaciones

- Motor Inverter
- Sistema cíclico con ventilador interior
- **Cajón hyperFresh plus para frutas y verduras con control de humedad**
- Iluminación interior mediante LED
- **Display interior touchControl**
- Función "super-refrigeración" con desconexión automática
- Alarma de puerta abierta
- Equipamiento interior con perfiles cromados
- 2 cajones de gran capacidad con guías telescópicas
- Botellero cromado de gran capacidad
- Balcón easyLift regulable en altura
- Apertura asistida pressureBalance
- Apertura de puerta a la izquierda, reversible
- Consumo de energía: 93 kWh/año
- Volumen útil total: 346 litros

Accesorios

- Combinación side by side: GS36NAIDP y GS36NAIEP + accesorio de unión KS39ZAL00

Medidas (alto x ancho x fondo)

- Dimensiones del aparato (sin tirador): 186 x 60 x 65 cm



KS36VAIDP

EAN: 4242003865842

Puerta de acero antihuellas

Precio de ref.
1.369 €

iQ500 (Top)

[Ver planos →](#)

[Ver tablas →](#)

Prestaciones

- Motor Inverter
- Sistema cíclico con ventilador interior
- **Cajón hyperFresh plus para frutas y verduras con control de humedad**
- Iluminación interior mediante LED
- **Display interior touchControl**
- Función "super-refrigeración" con desconexión automática
- Alarma de puerta abierta
- Equipamiento interior con perfiles cromados
- 2 cajones de gran capacidad con guías telescópicas
- Botellero cromado de gran capacidad
- Balcón easyLift regulable en altura
- Apertura asistida pressureBalance
- Apertura de puerta a la izquierda, reversible
- Consumo de energía: 93 kWh/año
- Volumen útil total: 346 litros

Accesorios

- Combinación side by side: GS36NAIDP y GS36NAIEP + accesorio de unión KS39ZAL00

Medidas (alto x ancho x fondo)

- Dimensiones del aparato (sin tirador): 186 x 60 x 65 cm



KS36VAXEP

EAN: 4242003875865

Puerta acero negro antihuellas

Precio de ref.
1.295 €

iQ500 (Top)

[Ver planos →](#)

[Ver tablas →](#)

Prestaciones

- Sistema cíclico con ventilador interior
- **Cajón hyperFresh plus para frutas y verduras con control de humedad**
- Iluminación interior mediante LED
- **Display interior touchControl**
- Función "super-refrigeración" con desconexión automática
- Alarma de puerta abierta
- Equipamiento interior con perfiles cromados
- 2 cajones de gran capacidad con guías telescópicas
- Botellero cromado de gran capacidad
- Balcón easyLift regulable en altura
- Apertura de puerta a la izquierda, reversible
- Consumo de energía: 116 kWh/año
- Volumen útil total: 346 litros

Accesorios

- Combinación side by side: GS36NAXEP + accesorio de unión KS39ZAX00

Medidas (alto x ancho x fondo)

- Dimensiones del aparato (sin tirador): 186 x 60 x 65 cm



KS36VAIEP

EAN: 4242003875797

Puerta de acero antihuellas

Precio de ref.
1.255 €

iQ500 (Top)

[Ver planos →](#)

[Ver tablas →](#)

Prestaciones

- Sistema cíclico con ventilador interior
- **Cajón hyperFresh para frutas y verduras con regulador de humedad**
- Visualización de la temperatura mediante LED
- Iluminación interior mediante LED
- Función "super-refrigeración" con desconexión automática
- Botellero cromado de gran capacidad
- Apertura de puerta a la izquierda, reversible
- Consumo de energía: 116 kWh/año
- Volumen útil total: 346 litros

Accesorios

- Combinación side by side: GS36NVIIEP + accesorio de unión KS39ZAL00

Medidas (alto x ancho x fondo)

- Dimensiones del aparato (sin tirador): 186 x 60 x 65 cm



KS36VVIIEP

EAN: 4242003871065

Puerta de acero antihuellas

Precio de ref.
1.199 €

iQ300

[Ver planos →](#)

[Ver tablas →](#)

Prestaciones

- Sistema cíclico con ventilador interior
- **Cajón hyperFresh para frutas y verduras con regulador de humedad**
- Visualización de la temperatura mediante LED
- Iluminación interior mediante LED
- Función "super-refrigeración" con desconexión automática
- Botellero cromado de gran capacidad
- Apertura de puerta a la izquierda, reversible
- Consumo de energía: 116 kWh/año
- Volumen útil total: 346 litros

Accesorios

- Combinación side by side: GS36NVIIEP + accesorio de unión KS39ZAL00

Medidas (alto x ancho x fondo)

- Dimensiones del aparato (sin tirador): 186 x 60 x 65 cm



Medidas (alto x ancho x fondo)

- Dimensiones del aparato (sin tirador): 186 x 60 x 65 cm



KS36VAWEP

EAN: 4242003875858

Puerta blanca

iQ500

Precio de ref.
1.075 €

- Combinación side by side: GS36NAWEP + acc. de unión KS39ZAW00

Congeladores XXL. Side by side noFrost



GS36NAIDP

EAN: 4242003864258

Puerta de acero antihuellas

Precio de ref.
1.629 €

iQ500 (Top)

[Ver planos →](#)

[Ver tablas →](#)

Prestaciones

- Motor Inverter
- Iluminación interior mediante LED
- **Display interior touchControl**
- Total noFrost: descongelación automática
- Función "super-congelación" con desconexión automática
- Alarma de puerta abierta, de temperatura y de avería
- **Zona easyAccess**
- Apertura asistida pressureBalance
- Equipamiento interior con perfiles cromados
- Bandejas de cristal de seguridad
- 2 cajones bigBox de gran capacidad
- **Cajón dispensador de cubitos twist iceBox**
- Apertura de puerta a la derecha, reversible
- Consumo de energía: 183 kWh/año
- Volumen útil total: 242 litros
- Capacidad de congelación 24 h: 17 kg

Accesorios

- Combinación side by side: KS36VAIDP, KS36VAIEP y KS36FPIDP + accesorio de unión KS39ZAL00

Medidas (alto x ancho x fondo)

- Dimensiones del aparato (sin tirador): 186 x 60 x 65 cm



GS36NVIEP

EAN: 4242003871041

Puerta de acero antihuellas

Precio de ref.
1.239 €

iQ300

[Ver planos →](#)

[Ver tablas →](#)

Prestaciones

- Motor Inverter
- Visualización de la temperatura mediante LED
- Total noFrost: descongelación automática
- Función "super-congelación" con desconexión automática
- Alarma de puerta abierta, de temperatura y de avería
- **Zona easyAccess**
- Apertura asistida pressureBalance
- Bandejas de cristal de seguridad
- 2 cajones bigBox de gran capacidad
- Apertura de puerta a la derecha, reversible
- Consumo de energía: 234 kWh/año
- Volumen útil total: 242 litros
- Capacidad de congelación 24 h: 18 kg

Accesorios

- Combinación side by side: KS36NVIEP + accesorio de unión KS39ZAL00

Medidas (alto x ancho x fondo)

- Dimensiones del aparato (sin tirador): 186 x 60 x 65 cm



GS36NAXEP

EAN: 4242003877661

Puerta acero negro antihuellas

Precio de ref.
1.369 €

iQ500 (Top)

[Ver planos →](#)

[Ver tablas →](#)

Prestaciones

- Motor Inverter
- Iluminación interior mediante LED
- **Display interior touchControl**
- Total noFrost: descongelación automática
- Función "super-congelación" con desconexión automática
- Alarma de puerta abierta, de temperatura y de avería
- **Zona easyAccess**
- Apertura asistida pressureBalance
- Equipamiento interior con perfiles cromados
- Bandejas de cristal de seguridad
- 2 cajones bigBox de gran capacidad
- **Cajón dispensador de cubitos twist iceBox**
- Apertura de puerta a la derecha, reversible
- Consumo de energía: 234 kWh/año
- Volumen útil total: 242 litros
- Capacidad de congelación 24 h: 18 kg

Accesorios

- Combinación side by side: KS36FPXCP y KS36VAXEP + accesorio de unión KS39ZAX00

Medidas (alto x ancho x fondo)

- Dimensiones del aparato (sin tirador): 186 x 60 x 65 cm



GS36NAIEP

EAN: 4242003877647

Puerta de acero antihuellas

Precio de ref.
1.285 €

iQ500 (Top)

[Ver planos →](#)

[Ver tablas →](#)

Prestaciones

- Motor Inverter
- Iluminación interior mediante LED
- **Display interior touchControl**
- Total noFrost: descongelación automática
- Función "super-congelación" con desconexión automática
- Alarma de puerta abierta, de temperatura y de avería
- **Zona easyAccess**
- Apertura asistida pressureBalance
- Equipamiento interior con perfiles cromados
- Bandejas de cristal de seguridad
- 2 cajones bigBox de gran capacidad
- **Cajón dispensador de cubitos twist iceBox**
- Apertura de puerta a la derecha, reversible
- Consumo de energía: 234 kWh/año
- Volumen útil total: 242 litros
- Capacidad de congelación 24 h: 18 kg

Accesorios

- Combinación side by side: KS36VAIDP, KS36VAIEP y KS36FPIDP + accesorio de unión KS39ZAL00

Medidas (alto x ancho x fondo)

- Dimensiones del aparato (sin tirador): 186 x 60 x 65 cm



GS36NAWEP

EAN: 4242003877654

Puerta blanca

iQ500

Precio de ref.
1.099 €

- Combinación side by side: KS36VAWEP + acc. de unión KS39ZAW00

Combinaciones side by side



KA95FPIDP
EAN: 4242003886304

Precio de ref.
2.989 €

Puertas de acero antihuellas

Top

Set formado por:

- Frigorífico KS36FPIDP
- Congelador total noFrost GS36NAIDP
- Accesorio de unión KS39ZAL00

[Ver planos →](#)



KA95NAIDP
EAN: 4242003904695

Precio de ref.
2.945 €

Puertas de acero antihuellas

Top

Set formado por:

- Frigorífico KS36VAIDP
- Congelador total noFrost GS36NAIDP
- Accesorio de unión KS39ZAL00

[Ver planos →](#)



KA95FPXCP
EAN: 4242003904596

Precio de ref.
2.809 €

Puertas acero negro antihuellas

Top

Set formado por:

- Frigorífico KS36FPXCP
- Congelador total noFrost GS36NAXEP
- Accesorio de unión KS39ZAX00

[Ver planos →](#)



KA95NAIEP
EAN: 4242003892060

Precio de ref.
2.599 €

Puertas de acero antihuellas

Top

Set formado por:

- Frigorífico KS36VAIDP
- Congelador total noFrost GS36NAIEP
- Accesorio de unión KS39ZAL00

[Ver planos →](#)



KA95NAIEQ
EAN: 4242003904602

Precio de ref.
2.505 €

Puertas de acero antihuellas

Top

Set formado por:

- Frigorífico KS36VAIEP
- Congelador total noFrost GS36NAIEP
- Accesorio de unión KS39ZAL00

[Ver planos →](#)



KA95NAWEP
EAN: 4242003886342

Precio de ref.
2.145 €

Puertas blancas

Top

Set formado por:

- Frigorífico KS36VAWEP
- Congelador total noFrost GS36NAWEP
- Accesorio de unión KS39ZAW00

[Ver planos →](#)



KA95NAXEP
EAN: 4242003886328

Precio de ref.
2.629 €

Puertas acero negro antihuellas

Top

Set formado por:

- Frigorífico KS36VAXEP
- Congelador total noFrost GS36NAXEP
- Accesorio de unión KS39ZAX00

[Ver planos →](#)



KA95NVIEP
EAN: 4242003892077

Precio de ref.
2.399 €

Puertas de acero antihuellas

Top

Set formado por:

- Frigorífico KS36VVEP
- Congelador total noFrost GS36NVIEP
- Accesorio de unión KS39ZAL00

[Ver planos →](#)

Accesorios side by side

KS39ZAL00
EAN: 4242003771488

Precio de ref.
29 €

Accesorio de unión acero

- Accesorio de unión terminación acero para formar una combinación side by side o una pareja de combis. Válido para los modelos de puerta de acero antihuellas con posibilidad de combinación side by side.
- Dimensiones del perfil 2.030 x 6 mm

KS39ZAX00
EAN: 4242003831250

Precio de ref.
39 €

Accesorio de unión acero negro antihuellas

- Accesorio de unión terminación acero negro antihuellas para formar una combinación side by side. Válido para los modelos acero negro antihuellas con posibilidad de instalación side by side.

KS39ZAW00
EAN: 4242003771501

Precio de ref.
29 €

Accesorio de unión blanco

- Accesorio de unión blanco para formar una combinación side by side o una pareja de combis. Válido para los modelos blancos con posibilidad de instalación side by side.
- Dimensiones del perfil 2.030 x 6 mm

Frigoríficos XXL. Americanos total noFrost



Prestaciones

- Motor Inverter
- Total noFrost: frigorífico y congelador
- Iluminación interior mediante LED
- **Display touchControl digital integrado en la puerta**
- **Dispensador de agua, hielo en cubitos y hielo picado. Incluye filtro de agua y manguera de conexión**
- Función "super-refrigeración" y "super-congelación" con desconexión automática
- Funciones especiales: modo vacaciones, ahorro de energía y función bloqueo
- Botellero cromado de gran capacidad
- 2 cajones de frutas y verduras con raíles
- Equipamiento interior con perfiles cromados
- Bandejas de cristal de seguridad
- Consumo de energía: 324 kWh/año
- Volumen útil total: 562 litros
- Capacidad de congelación 24 h: 12 kg

Medidas (alto x ancho x fondo)

- Dimensiones del aparato (sin tirador): 178,7 x 90,8 x 70,7 cm



KA93DAIEP

EAN: 4242003866993

Puertas de acero antihuellas

Precio de ref.
2.715 €

iQ500 (Top)

[Ver planos →](#)

[Ver tablas →](#)

Combis XXL total noFrost. Ancho 70 cm

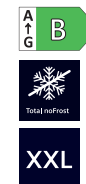

Prestaciones

- **Se conecta a tu móvil vía Home Connect**
- **Opciones destacadas vía app:** alarma de puerta abierta y de corte de suministro eléctrico
- Motor Inverter
- Total noFrost: frigorífico y congelador
- **hyperFresh:**
 - Cajón para frutas y verduras
 - Cajón ◀0°C▶ para carnes y pescados
- Iluminación interior LED con softStart en el frigorífico y en el congelador
- **Display LED interior**
- Funciones especiales: modo vacaciones, modo eco, función fresh y alarma
- Función "super-refrigeración" y "super-congelación" con desconexión automática
- Equipamiento interior con perfiles cromados
- Bandejas de cristal de seguridad
- Botellero cromado de gran capacidad
- Accesorio botellero de acero
- Tiradores laterales integrados
- Panel trasero interior metalizado

- Apertura de puerta a la derecha, reversible
- Consumo de energía: 142 kWh/año
- Volumen útil total: 440 litros
- Capacidad de congelación 24h: 11,5 kilos
- Muy silencioso: 35 dB
- Sin condensador en los laterales

Medidas (alto x ancho x fondo)

- Dimensiones del aparato: 203 x 70 x 66,7 cm



KG49NSBBF

EAN: 4242003945469

Puertas de cristal negro satinado mate

Precio de ref.

1.985 €

iQ700 (Top)

[Ver planos →](#)

[Ver tablas →](#)



Prestaciones

- **Se conecta a tu móvil vía Home Connect**
- **Opciones destacadas vía app:** alarma de puerta abierta y de corte de suministro eléctrico
- Motor Inverter
- Total noFrost: frigorífico y congelador
- **hyperFresh:**
 - Cajón para frutas y verduras
 - Cajón ◀0°C▶ para carnes y pescados
- Iluminación interior LED con softStart en el frigorífico y en el congelador
- **Display LED interior**
- Funciones especiales: modo vacaciones, modo eco, función fresh y alarma
- Función "super-refrigeración" y "super-congelación" con desconexión automática
- Equipamiento interior con perfiles cromados
- Bandejas de cristal de seguridad
- Botellero cromado de gran capacidad
- Accesorio botellero de acero
- Tiradores laterales integrados
- Panel trasero interior metalizado

- Apertura de puerta a la derecha, reversible
- Consumo de energía: 122 kWh/año
- Volumen útil total: 440 litros
- Capacidad de congelación 24h: 11 kilos
- Muy silencioso: 35 dB
- Sin condensador en los laterales

Medidas (alto x ancho x fondo)

- Dimensiones del aparato: 203 x 70 x 66,7 cm



KG49N4XAF

EAN: 4242003968529

Puertas acero negro antihuellas

Precio de ref.

1.829 €

iQ500 (Top)

[Ver planos →](#)

[Ver tablas →](#)



Prestaciones

- **Se conecta a tu móvil vía Home Connect**
- **Opciones destacadas vía app:** alarma de puerta abierta y de corte de suministro eléctrico
- Motor Inverter
- Total noFrost: frigorífico y congelador
- **hyperFresh:**
 - Cajón para frutas y verduras
 - Cajón ◀0°C▶ para carnes y pescados
- Iluminación interior LED con softStart en el frigorífico y en el congelador
- **Display LED integrado en la puerta**
- Funciones especiales: modo vacaciones, modo eco, función fresh y alarma
- Función "super-refrigeración" y "super-congelación" con desconexión automática
- Bandejas de cristal de seguridad
- Botellero cromado de gran capacidad
- Accesorio botellero de acero
- Tiradores laterales integrados
- Panel trasero metalizado
- Apertura de puerta a la derecha, reversible
- Consumo de energía: 178 kWh/año

- Volumen útil total: 440 litros
- Capacidad de congelación 24h: 11 kilos
- Muy silencioso: 35 dB
- Condensador en el lateral derecho

Medidas (alto x ancho x fondo)

- Dimensiones del aparato: 203 x 70 x 66,7 cm



KG49NAXCF

EAN: 4242003912034

Puertas acero negro antihuellas

Precio de ref.

1.629 €

iQ500 (Top)

[Ver planos →](#)

[Ver tablas →](#)

Combis XXL total noFrost. Ancho 70 cm



KG49NAICT
EAN: 4242003912508

Puertas de acero antihuellas

Precio de ref.
1.565 €

iQ500 (Top)

[Ver planos →](#)

[Ver tablas →](#)

Prestaciones

- Se conecta a tu móvil vía Home Connect
- Opciones destacadas vía app: alarma de puerta abierta y de corte de suministro eléctrico
- Motor Inverter
- Total noFrost: frigorífico y congelador
- **hyperFresh**
 - Cajón con regulador de humedad para frutas y verduras
 - Cajón «0°C» para carnes y pescados
- Iluminación interior LED con softStart en el frigorífico y en el congelador
- **Display LED integrado en la puerta**
- Funciones especiales: modo vacaciones, modo eco, función fresh y alarma
- Función "super-refrigeración" y "super-congelación" con desconexión automática
- Bandejas de cristal de seguridad
- Botellero cromado de gran capacidad
- Accesorio botellero de acero
- Panel trasero interior metalizado
- Apertura de puerta a la derecha, reversible
- Consumo de energía: 178 kWh/año
- Volumen útil total: 440 litros
- Capacidad de congelación 24 h: 11 kg

- Muy silencioso: 35 dB
- Condensador en el lateral derecho

Accesorios

- Posibilidad de unir en pareja dos combis con el accesorio de unión KS39ZAL00

- ### Medidas (alto x ancho x fondo)
- Dimensiones del aparato (sin tirador): 203 x 70 x 66,7 cm



KG49N2IDA
EAN: 4242003967676

Puertas de acero antihuellas

Precio de ref.
1.315 €

iQ300

[Ver planos →](#)

[Ver tablas →](#)

Prestaciones

- Motor Inverter
- Total noFrost: frigorífico y congelador
- **hyperFresh**
 - Cajón con regulador de humedad para frutas y verduras
 - 2 cajones «0°C» para carnes y pescados
- Iluminación interior LED con softStart en el frigorífico y en el congelador
- **Display LED interior**
- Funciones especiales: función bloqueo y alarma
- Función "super-refrigeración" y "super-congelación" con desconexión automática
- Bandejas de cristal de seguridad
- Botellero cromado de gran capacidad
- Apertura de puerta a la derecha, reversible
- Consumo de energía: 207 kWh/año
- Volumen útil total: 438 litros
- Capacidad de congelación 24 h: 11 kg
- Muy silencioso: 36 dB
- Condensador en ambos laterales

- ### Medidas (alto x ancho x fondo)
- Dimensiones del aparato (sin tirador): 203 x 70 x 66,7 cm



KG49N2WDA

EAN: 4242003967683

Puertas blancas

iQ300

Precio de ref.
1.209 €

Combis total noFrost. Ancho 60 cm



KG39N4X1F

EAN: 4242003969458

Puertas acero negro antihuellas

Precio de ref.
1.899 €

iQ500 (Top)

[Ver planos →](#)

[Ver tablas →](#)

Prestaciones

- Clase de eficiencia energética A-10%: un 10 % más eficiente que la etiqueta A
- Motor Inverter
- Total noFrost: frigorífico y congelador
- **hyperFresh**
 - Cajón para frutas y verduras
 - Cajón «0°C» para carnes y pescados
- Iluminación interior LED con softStart en el frigorífico y en el congelador
- **Display LED interior**
- Funciones especiales: alarma, vacaciones, eco y fresh
- Función "super-refrigeración" y "super-congelación" con desconexión automática
- Equipamiento interior con perfiles cromados
- Bandejas de cristal de seguridad
- Botellero cromado de gran capacidad
- Accesorio botellero de acero
- Panel trasero interior metalizado
- Apertura de puerta a la derecha, reversible
- Consumo de energía: 101 kWh/año
- Volumen útil total: 363 litros

- Capacidad de congelación 24 h: 11 kg
- Muy silencioso: 29 dB
- Sin condensador en los laterales

- ### Medidas (alto x ancho x fondo)
- Dimensiones del aparato (sin tirador): 203 x 60 x 66,5 cm



KG39NSBBF

EAN: 4242003945452

Puertas de cristal negro satinado mate

Precio de ref.
1.829 €

iQ700 (Top)

[Ver planos →](#)

[Ver tablas →](#)

Prestaciones

- Motor Inverter
- Total noFrost: frigorífico y congelador
- **hyperFresh**
 - Cajón para frutas y verduras
 - 1 cajón «0°C» para carnes y pescados
- Iluminación interior LED con softStart en el frigorífico y en el congelador
- **Display LED integrado en la puerta**
- Funciones especiales: modo vacaciones, modo eco, función fresh y alarma
- Función "super-refrigeración" y "super-congelación" con desconexión automática
- Equipamiento interior con perfiles cromados
- Bandejas de cristal de seguridad
- Botellero cromado de gran capacidad
- Accesorio botellero de acero
- Tiradores laterales integrados
- Panel trasero interior metalizado
- Apertura de puerta a la derecha, reversible
- Consumo de energía: 129 kWh/año

- Volumen útil total: 363 litros
- Capacidad de congelación 24 h: 10 kg
- Muy silencioso: 33 dB
- Sin condensador en los laterales

- ### Medidas (alto x ancho x fondo)
- Dimensiones del aparato: 203 x 60 x 66,5 cm



KG39NAIBT

EAN: 4242003896341

Puertas de acero antihuellas

Precio de ref.
1.515 €

iQ500 (Top)

[Ver planos →](#)

[Ver tablas →](#)

Prestaciones

- Motor Inverter
- Total noFrost: frigorífico y congelador
- **hyperFresh**
 - Cajón para frutas y verduras
 - 1 cajón «0°C» para carnes y pescados
- Iluminación interior LED con softStart en el frigorífico y en el congelador
- **Display LED integrado en la puerta**
- Funciones especiales: modo vacaciones, modo eco, función fresh y alarma
- Función "super-refrigeración" y "super-congelación" con desconexión automática
- Equipamiento interior con perfiles cromados
- Bandejas de cristal de seguridad
- Botellero cromado de gran capacidad
- Accesorio botellero de acero
- Panel trasero interior metalizado
- Apertura de puerta a la derecha, reversible
- Consumo de energía: 129 kWh/año
- Volumen útil total: 363 litros
- Capacidad de congelación 24 h: 10 kg
- Muy silencioso: 33 dB
- Sin condensador en los laterales

- ### Accesorios
- Posibilidad de unir en pareja dos combis con el accesorio de unión KS39ZAL00

- ### Medidas (alto x ancho x fondo)
- Dimensiones del aparato (sin tirador): 203 x 60 x 66,5 cm



Combis total noFrost. Ancho 60 cm



KG39NAXCF

EAN: 4242003903452

Puertas acero negro antihuellas

Precio de ref.
1.525 €

iQ500 (Top)

[Ver planos →](#)

[Ver tablas →](#)

Prestaciones

- Se conecta a tu móvil vía Home Connect
- Opciones destacadas vía app: alarma de puerta abierta y de corte de suministro eléctrico
- Total noFrost: en el frigorífico y congelador
- Motor Inverter
- **hyperFresh**
 - Cajón para frutas y verduras
 - 1 cajón ◀0°C▶ para carnes y pescados
- Iluminación interior LED con softStart en el frigorífico y en el congelador
- **Display LED integrado en la puerta**
- Funciones especiales: modo vacaciones, modo eco, función fresh y alarma
- Función "super-refrigeración" y "super-congelación" con desconexión automática
- Equipamiento interior con perfiles cromados
- Bandejas de cristal de seguridad
- Botellero cromado de gran capacidad
- Accesorio botellero de acero
- Tiradores laterales integrados
- Panel trasero interior metalizado
- Apertura de puerta a la derecha, reversible
- Consumo de energía: 162 kWh/año

- Volumen útil total: 363 litros
- Capacidad de congelación 24 h: 10 kg
- Muy silencioso: 35 dB
- Condensador en el lateral derecho

Medidas (alto x ancho x fondo)

- Dimensiones del aparato: 203 x 60 x 66,5 cm



KG39NXIBF

EAN: 4242003903483

Puertas de acero antihuellas

Precio de ref.
1.439 €

iQ300 (Top)

[Ver planos →](#)

[Ver tablas →](#)

Prestaciones

- Total noFrost: en el frigorífico y congelador
- Motor Inverter
- **hyperFresh**
 - Cajón para frutas y verduras
 - 1 cajón ◀0°C▶ para carnes y pescados
- Iluminación interior LED con softStart en el frigorífico
- **Display LED integrado en la puerta**
- Funciones especiales: alarma, modo vacaciones, modo eco y función fresh
- Función "super-refrigeración" y "super-congelación" con desconexión automática
- Bandejas de cristal de seguridad
- Botellero cromado de gran capacidad
- Tiradores laterales integrados
- Apertura de puerta a la derecha, reversible
- Consumo de energía: 129 kWh/año
- Volumen útil total: 363 litros
- Capacidad de congelación 24 h: 10 kg
- Muy silencioso: 33 dB
- Sin condensador en los laterales

- **Medidas (alto x ancho x fondo)**
- Dimensiones del aparato: 203 x 60 x 66,5 cm



KG39N2IAG

EAN: 4242003973783

Puertas de acero antihuellas

Precio de ref.
1.649 €

iQ300 (Top)

[Ver planos →](#)

[Ver tablas →](#)

Prestaciones

- Motor Inverter
- Total noFrost: en el frigorífico y congelador
- **hyperFresh**
 - Cajón con regulador de humedad para frutas y verduras
 - Cajón ◀0°C▶ para carnes y pescados
- Iluminación interior LED con softStart en el frigorífico
- **Display LED interior**
- Función especial: alarma
- Función "super-refrigeración" y "super-congelación" con desconexión automática
- Bandejas de cristal de seguridad
- Botellero cromado de gran capacidad
- Tiradores laterales integrados
- Apertura de puerta a la derecha, reversible
- Consumo de energía: 104 kWh/año
- Volumen útil total: 363 litros
- Capacidad de congelación 24 h: 11 kg
- Muy silencioso: 29 dB
- Sin condensador en los laterales

Medidas (alto x ancho x fondo)

- Dimensiones del aparato: 203 x 60 x 66,5 cm



KG39N2ICF

EAN: 4242003896365

Puertas de acero antihuellas

Precio de ref.
1.255 €

iQ300 (Top)

[Ver planos →](#)

[Ver tablas →](#)

Prestaciones

- Total noFrost: en el frigorífico y congelador
- Motor Inverter
- **hyperFresh**
 - Cajón con regulador de humedad para frutas y verduras
 - 2 cajones ◀0°C▶ para carnes y pescados
- Iluminación interior LED con softStart
- **Display LED interior**
- Función especial: alarma
- Función "super-refrigeración" y "super-congelación" con desconexión automática
- Bandejas de cristal de seguridad
- Botellero cromado de gran capacidad
- Tiradores laterales integrados
- Apertura de puerta a la derecha, reversible
- Consumo de energía: 191 kWh/año
- Volumen útil total: 368 litros
- Capacidad de congelación 24 h: 10 kg
- Muy silencioso: 36 dB
- Condensador en ambos laterales

- **Medidas (alto x ancho x fondo)**
- Dimensiones del aparato: 203 x 60 x 66 cm



KG39NVIDA

EAN: 4242003869000

Puertas de acero antihuellas

Precio de ref.
1.085 €

iQ300

[Ver planos →](#)

[Ver tablas →](#)

Prestaciones

- Total noFrost: en el frigorífico y congelador
- Motor Inverter
- **hyperFresh**
 - Cajón para frutas y verduras
- Iluminación interior LED con softStart
- **Display LED interior**
- Función especial: alarma
- Función "super-refrigeración" y "super-congelación" con desconexión automática
- Bandejas de cristal de seguridad
- Botellero cromado de gran capacidad
- Tiradores laterales integrados
- Apertura de puerta a la derecha, reversible
- Consumo de energía: 191 kWh/año
- Volumen útil total: 368 litros
- Capacidad de congelación 24 h: 10 kg
- Muy silencioso: 36 dB
- Condensador en ambos laterales

- **Medidas (alto x ancho x fondo)**
- Dimensiones del aparato: 203 x 60 x 66 cm



KG39NVWDA

EAN: 4242003873854

Puertas blancas iQ300

Precio de ref.
989 €

Combis total noFrost. Ancho 60 cm



KG36NXXBF

EAN: 4242003946763

Puertas acero negro antihuellas

Precio de ref.
1.439 €

iQ300 (Top)

[Ver planos →](#)

[Ver tablas →](#)

Prestaciones

- Total noFrost: en el frigorífico y congelador
- Motor Inverter
- **hyperFresh**
 - Cajón para frutas y verduras
 - 1 cajón ◀0°C▶ para carnes y pescados
- Iluminación interior LED con softStart en el frigorífico
- **Display LED integrado en la puerta**
- Funciones especiales: modo vacaciones, modo eco, función fresh y alarma
- Función "super-refrigeración" y "super-congelación" con desconexión automática
- Bandejas de cristal de seguridad
- Botellero cromado de gran capacidad
- Tiradores laterales integrados
- Apertura de puerta a la derecha, reversible
- Consumo de energía: 127 kWh/año
- Volumen útil total: 321 litros
- Capacidad de congelación 24 h: 9,5 kg
- Muy silencioso: 33 dB
- Sin condensador en los laterales

Medidas (alto x ancho x fondo)

- Dimensiones del aparato: 186 x 60 x 66,5 cm



KG36N2ICF

EAN: 4242003898482

Puertas de acero antihuellas

Precio de ref.
1.179 €

iQ300 (Top)

[Ver planos →](#)

[Ver tablas →](#)

Prestaciones

- Total noFrost: en el frigorífico y congelador
- Motor Inverter
- **hyperFresh**
 - Cajón con regulador de humedad para frutas y verduras
 - 2 cajones ◀0°C▶ para carnes y pescados
- Iluminación interior LED con softStart en el frigorífico
- **Display LED interior**
- Función especial: alarma
- Función "super-refrigeración" y "super-congelación" con desconexión automática
- Bandejas de cristal de seguridad
- Botellero cromado de gran capacidad
- Tiradores laterales integrados
- Apertura de puerta a la derecha, reversible
- Consumo de energía: 159 kWh/año
- Volumen útil total: 321 litros
- Capacidad de congelación 24 h: 9,5 kg
- Muy silencioso: 35 dB
- Condensador en ambos laterales

Medidas (alto x ancho x fondo)

- Dimensiones del aparato: 186 x 60 x 66,5 cm



KG36N2WCF

EAN: 4242003941041

Puertas blancas iQ300 (Top)

Precio de ref.

1.089 €



KG36NVIDA

EAN: 4242003873533

Puertas de acero antihuellas

Precio de ref.
1.009 €

iQ300

[Ver planos →](#)

[Ver tablas →](#)

Prestaciones

- Total noFrost: en el frigorífico y congelador
- Motor Inverter
- **hyperFresh**
 - Cajón con regulador de humedad para frutas y verduras
 - 2 cajones ◀0°C▶ para carnes y pescados
- Iluminación interior LED con softStart en el frigorífico
- **Display LED interior**
- Función especial: alarma
- Función "super-refrigeración" y "super-congelación" con desconexión automática
- Bandejas de cristal de seguridad
- Botellero cromado de gran capacidad
- Tiradores laterales integrados
- Apertura de puerta a la derecha, reversible
- Consumo de energía: 191 kWh/año
- Volumen útil total: 326 litros
- Capacidad de congelación 24 h: 10 kg
- Muy silencioso: 36 dB
- Condensador en ambos laterales

Medidas (alto x ancho x fondo)

- Dimensiones del aparato: 186 x 60 x 66 cm



KG36NVWDA

EAN: 4242003873847

Puertas blancas iQ300

Precio de ref.

919 €

Combis integrables XXL noFrost. Ancho mueble 75 cm



KB96NADD0

EAN: 4242003924587

Combi integrable

Precio de ref.
1.955 €

iQ500 (Top)

[Ver planos →](#)

[Ver tablas →](#)

Prestaciones

- Se conecta a tu móvil vía Home Connect
- Opciones destacadas vía app: alarma de puerta abierta y de corte de suministro eléctrico
- Tecnología noFrost en el congelador
- Tecnología powerVentilation en el refrigerador: el ventilador adicional asegura una refrigeración más rápida de los alimentos y una distribución homogénea del frío para una conservación más duradera
- hyperFresh
 - Cajón con regulador de humedad para frutas y verduras
 - Cajón ◀0°C▶ para carnes y pescados
- Iluminación interior LED con softStart en el frigorífico y en el congelador
- Display LED interior
- Función "super-refrigeración" y "super-congelación" con desconexión automática
- Alarma de puerta abierta, de temperatura y de avería
- Bandejas de cristal de seguridad

- Botellero cromado de gran capacidad
- Accesorio botellero de acero
- Equipamiento interior con perfiles cromados
- Sistema de instalación de puerta fija
- softClose: cierre de puerta suave
- Apertura de puerta a la derecha, reversible
- Consumo de energía: 204 kWh/año
- Volumen útil total: 381 litros
- Capacidad de congelación 24 h: 10 kg
- Muy silencioso: 33 dB

Medidas (alto x ancho x fondo)*

- Dimensiones del aparato: 193,5 x 70,8 x 54,8 cm
- Dimensiones de encastre: 194 x 71 x 56 cm

Combi integrable XL noFrost. Ancho mueble 60 cm



KI96NVFD0

EAN: 4242003932742

Combi integrable

Precio de ref.
1.779 €

iQ300 (Top)

[Ver planos →](#)

[Ver tablas →](#)

Prestaciones

- Tecnología noFrost en el congelador
- Tecnología autoAirflow en el refrigerador: distribución homogénea del frío y la humedad para una conservación más duradera
- hyperFresh
 - Cajón con regulador de humedad para frutas y verduras
 - Cajón ◀0°C▶ para carnes y pescados
- Iluminación interior LED
- Display LED interior
- Función "super-refrigeración" y "super-congelación" con desconexión automática
- Alarma de puerta abierta, de temperatura y de avería
- Bandejas de cristal de seguridad
- Botellero cromado de gran capacidad
- Equipamiento interior con perfiles cromados
- Sistema de instalación de puerta fija
- Apertura de puerta a la derecha, reversible
- Consumo de energía: 184 kWh/año
- Volumen útil total: 289 litros

- Capacidad de congelación 24 h: 7,5 kg
- Muy silencioso: 35 dB

Accesorios

- Soporte de bisagras para paneles de puerta más pesados K50BZ500. Permite aumentar hasta en 5 kg el peso máximo del panel de puerta

Medidas (alto x ancho x fondo)*

- Dimensiones del aparato: 193,5 x 55,8 x 54,8 cm
- Dimensiones de encastre: 194 x 56 x 55 cm



KB96NVFE0

EAN: 4242003930328

Combi integrable

Precio de ref.
1.839 €

iQ300 (Top)

[Ver planos →](#)

[Ver tablas →](#)

Prestaciones

- Se conecta a tu móvil vía Home Connect
- Opciones destacadas vía app: alarma de puerta abierta y de corte de suministro eléctrico
- Tecnología noFrost en el congelador
- Tecnología autoAirflow en el refrigerador: distribución homogénea del frío y la humedad para una conservación más duradera
- hyperFresh
 - Cajón con regulador de humedad para frutas y verduras
 - Cajón ◀0°C▶ para carnes y pescados
- Iluminación interior LED con softStart en el frigorífico
- Display LED interior
- Función "super-refrigeración" y "super-congelación" con desconexión automática
- Alarma de puerta abierta, de temperatura y de avería
- Bandejas de cristal de seguridad
- Botellero cromado de gran capacidad
- Equipamiento interior con perfiles cromados

- Sistema de instalación de puerta fija
- Apertura de puerta a la derecha, reversible
- Consumo de energía: 256 kWh/año
- Volumen útil total: 383 litros
- Capacidad de congelación 24 h: 9,5 kg
- Muy silencioso: 34 dB

Medidas (alto x ancho x fondo)*

- Dimensiones del aparato: 193,5 x 70,8 x 54,8 cm
- Dimensiones de encastre: 194 x 71 x 56 cm



KI86NADD0

EAN: 4242003925782

Combi integrable

Precio de ref.
1.669 €

iQ500 (Top)

[Ver planos →](#)

[Ver tablas →](#)

Prestaciones

- Tecnología noFrost en el congelador
- hyperFresh
 - Cajón para frutas y verduras
 - Cajón ◀0°C▶ para carnes y pescados
- Cierre Soft
- Iluminación interior LED lateral
- Display LED interior
- Función "super-refrigeración" y "super-congelación" con desconexión automática
- Alarma de puerta abierta, de temperatura y de avería
- Bandejas de cristal de seguridad
- Botellero de gran capacidad
- Equipamiento interior con perfiles cromados
- Sistema de instalación de puerta fija
- softClose: cierre de puerta suave
- Apertura de puerta a la derecha, reversible
- Consumo de energía: 186 kWh/año
- Volumen útil total: 254 litros

- Capacidad de congelación 24 h: 8 kg
- Muy silencioso: 35 dB

Medidas (alto x ancho x fondo)*

- Dimensiones del aparato: 177,2 x 55,8 x 54,8 cm
- Dimensiones de encastre: 177,5 x 56 x 55 cm



KB96NVSE0

EAN: 4242003938133

Combi integrable

Precio de ref.
1.745 €

iQ300 (Top)

[Ver planos →](#)

[Ver tablas →](#)

Prestaciones

- Se conecta a tu móvil vía Home Connect
- Opciones destacadas vía app: alarma de puerta abierta y de corte de suministro eléctrico
- Tecnología noFrost en el congelador
- Tecnología autoAirflow en el refrigerador: distribución homogénea del frío y la humedad para una conservación más duradera
- hyperFresh
 - Cajón con regulador de humedad para frutas y verduras
 - Cajón ◀0°C▶ para carnes y pescados
- Iluminación interior LED con softStart en el frigorífico
- Display LED interior
- Función "super-refrigeración" y "super-congelación" con desconexión automática
- Alarma de puerta abierta, de temperatura y de avería
- Bandejas de cristal de seguridad
- Botellero cromado de gran capacidad
- Equipamiento interior con perfiles cromados

- Sistema de instalación de puerta deslizante
- Apertura de puerta a la derecha, reversible
- Consumo de energía: 256 kWh/año
- Volumen útil total: 383 litros
- Capacidad de congelación 24 h: 9,5 kg
- Muy silencioso: 34 dB

Medidas (alto x ancho x fondo)*

- Dimensiones del aparato: 193,5 x 69,1 x 54,8 cm
- Dimensiones de encastre: 194 x 71 x 56 cm



KI86SAFE0

EAN: 4242003865989

Combi integrable

Precio de ref.
1.345 €

iQ500 (Top)

[Ver planos →](#)

[Ver tablas →](#)

Prestaciones

- Cajón hyperFresh plus para frutas y verduras con control de humedad
- Iluminación interior mediante LED
- Display digital interior
- Función "super-refrigeración" y "super-congelación" con desconexión automática
- Alarma de puerta abierta, de temperatura y de avería
- Bandejas de cristal de seguridad, 1 de ellas extensible con perfil antidesbordamiento
- Bandeja deslizante Varío
- Cajón bigBox de gran capacidad
- Equipamiento interior con perfiles cromados
- Sistema de instalación de puerta fija
- Apertura de puerta a la derecha, reversible
- Consumo de energía: 219 kWh/año
- Volumen útil total: 266 litros
- Capacidad de congelación 24 h: 7 kg
- Muy silencioso: 36 dB

Medidas (alto x ancho x fondo)*

- Dimensiones del aparato: 177,2 x 55,8 x 54,5 cm
- Dimensiones de encastre: 177,5 x 56 x 55 cm

Combi integrable



Prestaciones

- Se conecta a tu móvil vía Home Connect
- Opciones destacadas vía app: alarma de puerta abierta y de corte de suministro eléctrico
- Motor Inverter
- Tecnología noFrost en el congelador
- hyperFresh
 - Cajón con regulador de humedad para frutas y verduras
 - 2 cajones ◀0°C▶ para carnes y pescados
- Iluminación interior mediante LED
- Display LED interior
- Función "super-congelación" con desconexión automática
- Alarma de puerta abierta
- Bandejas de cristal de seguridad
- Botellero cromado de gran capacidad
- Equipamiento interior con perfiles cromados
- Sistema de instalación de puerta fija
- Apertura de puerta a la derecha, reversible
- Consumo de energía: 234 kWh/año
- Volumen útil total: 260 litros
- Capacidad de congelación 24 h: 4 kg
- Muy silencioso: 35 dB

Medidas (alto x ancho x fondo)*

- Dimensiones del aparato: 177,2 x 54,1 x 54,8 cm
- Dimensiones de encastre: 177,5 x 56 x 55 cm

KI86NHFE0

EAN: 4242003881118

Combi integrable

Precio de ref.
1.459 €

iQ300 (Top)

[Ver planos →](#)

[Ver tablas →](#)

Accesorio combis integrables



KS0BZS00

EAN: 4242003916711

Precio de ref.
49 €

Set soporte de bisagras

- Para modelos integrables de sistema de instalación de puerta fija
- Válido para los modelos: KI81RADD0 y GI81NACE0

Soluciones de integración para cada necesidad

La gama de integración de los frigoríficos y congeladores Siemens se adapta a las nuevas tendencias de diseño logrando la mejor integración jamás vista.

Máxima suavidad

El sistema de **cierre Soft** integrado en la bisagra asegura una total suavidad al cerrar la puerta. Además, a partir de 20° esta se cierra automáticamente.

El sistema de instalación de puerta fija, presente en los frigoríficos y congeladores Siemens garantiza una mayor robustez y una perfecta instalación en el mueble. Como novedad, la gama incorpora un nuevo combi integrable XXL con puerta deslizante, que permite la instalación con paneles de puerta de mueble más pesados.

Las prestaciones más completas

La gama de frigoríficos integrables Siemens destaca por su flexibilidad interior. La bandeja deslizante Vario de los modelos KI86SAFE0 y KI51FADE0 consta de dos partes. Si lo necesitas, puedes deslizar la mitad delantera bajo la otra mitad.

¿Todavía necesitas más espacio? Pliega la bandeja completamente y aprovecha el espacio al máximo.

Combinaciones en horizontal

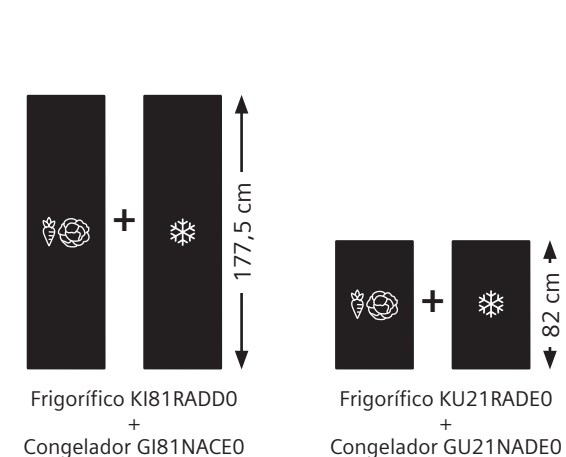

Combinaciones en vertical

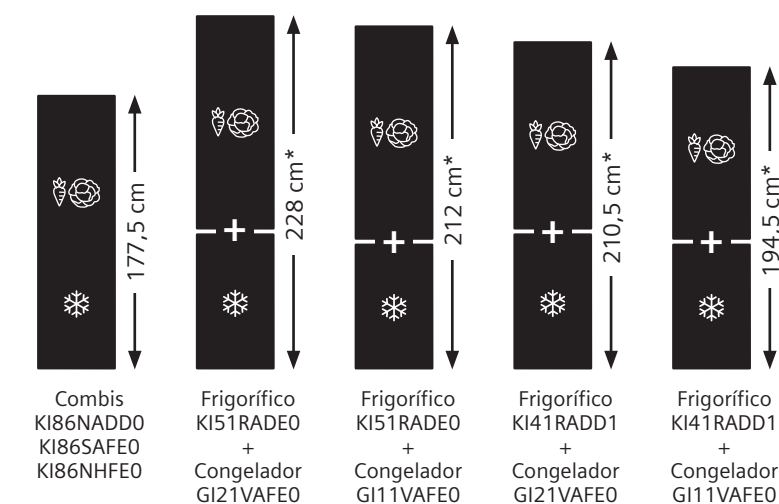

*La altura total no incluye balda intermedia.

Aparatos combinados

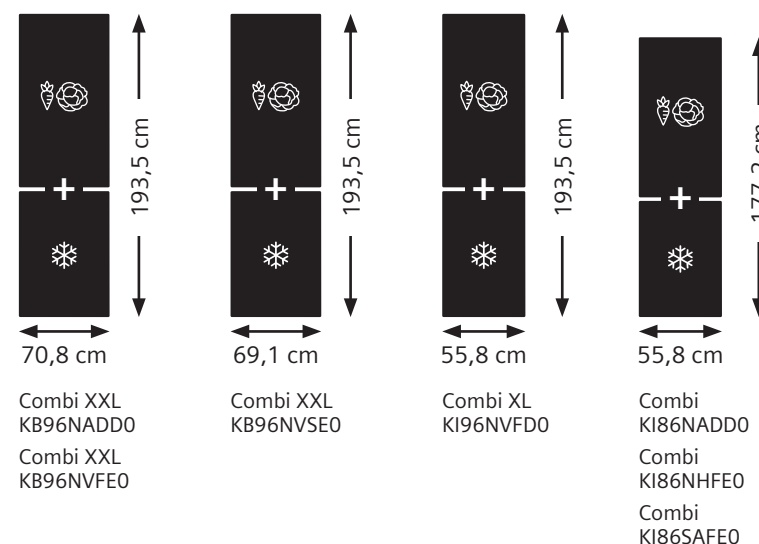

Vinotecas integrables bajo encimera



máx.
44
Capacidad
44 botellas



KU21WAHGO

EAN: 4242003869741

Puerta de cristal

Precio de ref.
1.669 €

iQ500 (Top)

Prestaciones

- Iluminación interior mediante LED en dos zonas
- Display digital interior softTouch
- Capacidad: 44 botellas (0,75 l)
- Puerta de cristal con protección UV
- Tirador externo
- Dos zonas independientes de temperatura regulable entre 5°C y 20 °C
- Bandejas de madera de roble, una de ellas con guía telescópica 100% extraíble
- Funciones especiales: modo de presentación, bloqueo, alarma
- Volumen útil total: 120 litros
- Apertura de puerta a la derecha, reversible
- Consumo de energía: 130 kWh/año

Medidas (alto x ancho x fondo)

- Dimensiones del aparato (sin tirador): 81,8 x 59,8 x 58,1 cm

[Ver planos →](#)

[Ver tablas →](#)



máx.
21
Capacidad
21 botellas



KU20WVHF0

EAN: 4242003893623

Puerta de cristal

Precio de ref.
1.065 €

iQ500

Prestaciones

- Iluminación interior mediante LED
- Display digital interior softTouch
- Capacidad: 21 botellas (0,75 l)
- Puerta de cristal con protección UV
- Tirador externo
- Una zona de temperatura regulable entre 5°C y 20 °C
- Bandejas de madera de roble
- Funciones especiales: modo de presentación, bloqueo, alarma
- Volumen útil total: 58 litros
- Apertura de puerta a la derecha, reversible
- Consumo de energía: 100 kWh/año

Medidas (alto x ancho x fondo)

- Dimensiones del aparato (sin tirador): 81,8 x 29,8 x 56,7 cm

[Ver planos →](#)

[Ver tablas →](#)

Vinoteca libre instalación



máx.
199
Capacidad
199 botellas



KW36KATGA

EAN: 4242003869635

Puerta de cristal

Precio de ref.
2.415 €

iQ500 (Top)

Prestaciones

- Iluminación interior mediante LED con softStart en dos zonas
- Display digital interior softTouch
- Capacidad: 199 botellas (0,75 l)
- Puerta de cristal con protección UV
- Tirador integrado
- Dos zonas independientes de temperatura, regulable entre 5°C y 20 °C
- 10 bandejas, 8 de ellas de madera de roble
- Bandeja con guías telescópicas 100 % extraíble y bandeja de presentación
- Funciones especiales: modo de presentación, bloqueo, alarma
- Volumen útil total: 370 litros
- Apertura de puerta a la derecha, reversible
- Consumo de energía: 155 kWh/año

Medidas (alto x ancho x fondo)

- Dimensiones del aparato (sin tirador): 186 x 60 x 61 cm

[Ver planos →](#)

[Ver tablas →](#)



Un escaparate exclusivo

Las luces LED iluminan la cavidad a la perfección sin afectar la temperatura interior. Las bandejas de madera de roble de alta calidad sirven como escenario para presentar los vinos con elegancia y, gracias al raíl telescópico, las botellas se pueden colocar y quitar de forma segura.

Vino a la temperatura perfecta

El display softTouch permite ajustar la temperatura grado a grado para ofrecer las mejores condiciones en función del tipo de vino. Y si la puerta no está cerrada correctamente y hay un cambio de temperatura, una alarma te avisará para que eches un vistazo.

Puerta de cristal con protección UV

La luz solar directa puede afectar al color, al sabor y a la estructura del vino. La puerta de cristal con protección UV protege de forma segura de la luz solar y mantiene la exquisita calidad de los vinos.

Conserva hasta 199 botellas

La vinoteca de libre instalación de Siemens no solo ofrece una mayor capacidad de almacenamiento en sus 10 estantes, 8 de ellos de madera de roble, sino que también proporciona una gran flexibilidad en su colocación, permitiendo a los entusiastas del vino disfrutar de sus colecciones con mayor comodidad y estilo.

Catálogo

Septiembre 2024

Información técnica



Modos Demo Hornos

Hornos con display TFT touch Pro HM778GMB1, HB778G3B1 Modo Demo

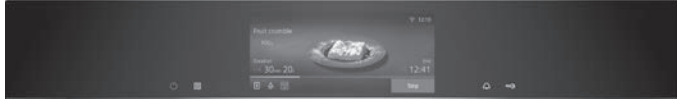

El Modo Demo se puede activar/desactivar sólo durante los 5 minutos posteriores a la conexión del aparato a la toma de corriente eléctrica (posteriormente la opción queda oculta).

Activar el Modo Demo:

- 1.- Encender el aparato y pulsar sobre **"Ajustes básicos"**.
- 2.- Dentro de **"Ajustes básicos"**, desplazarse hacia abajo y pulsar sobre **"Modo Demo"**.
- 3.- Seleccionar la opción deseada: **"Desconectado"**.
"Con imágenes en movimiento" (en inglés).
"Con imágenes en movimiento" (en alemán).
"Sin imágenes en movimiento".
- 4.- Pulsar **"X"** para guardar y volver al Menú principal.

Horno con display TFT touch: HB734G1B1 Modo Demo



El Modo Demo se puede activar/desactivar sólo durante los 5 minutos posteriores a la conexión del aparato a la toma de corriente eléctrica (posteriormente la opción queda oculta).

Activar el Modo Demo:

- 1.- Encender el aparato y pulsar sobre **"Ajustes básicos"**.
- 2.- Dentro de **"Ajustes básicos"**, desplazarse hacia abajo y pulsar sobre **"Modo Demo"**.
- 3.- Seleccionar la opción deseada: **"Desconectado"**.
"Con imágenes en movimiento" (en inglés).
"Sin imágenes en movimiento".
- 4.- Pulsar **"←"** para guardar y volver al Menú principal.

Hornos con display TFT touch Plus: HM776GKB1, HM736GAB1, HS736G3B1, HR776G1B1, HR736G1B1, HB776G1B1 Modo Demo



El Modo Demo se puede activar/desactivar sólo durante los 5 minutos posteriores a la conexión del aparato a la toma de corriente eléctrica (posteriormente la opción queda oculta).

Activar el Modo Demo:

- 1.- Encender el aparato y pulsar sobre **"Ajustes básicos"**.
- 2.- Dentro de **"Ajustes básicos"**, desplazarse hacia abajo y pulsar sobre **"Modo Demo"**.
- 3.- Seleccionar la opción deseada: **"Desconectado"**.
"Con imágenes en movimiento" (en inglés).
"Con imágenes en movimiento" (en alemán).
"Sin imágenes en movimiento".
- 4.- Pulsar **"X"** para guardar y volver al Menú principal.

HR572GBS3, HR532GBS3, HB572AES3, HB372AES3 Modo Demo

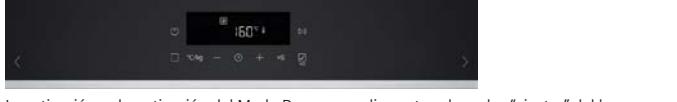

La activación o desactivación del Modo Demo se realiza entrando en los "ajustes" del horno.

El Modo Demo se puede activar/desactivar sólo durante los 5 minutos posteriores a la conexión del aparato a la toma de corriente eléctrica (posteriormente la opción queda oculta).

Activar el Modo demo:

Cuando se conecta el horno, en el display aparece la hora **"12:00"** parpadeando. Ajustar la hora presionando los sensores **"+"** y **"-"** y seleccionar el símbolo del reloj para guardarla. La hora dejará de parpadear.

- 1.- Presionar sobre el símbolo del reloj durante 4 segundos. En el display se mostrará el primer ajuste básico, por ej. **"c01 1"**.
- 2.- Cambiar al siguiente ajuste básico presionando el símbolo del reloj hasta encontrar el ajuste básico **"c d0"**.
- 3.- Modificar el valor del ajuste de **"0"** (Modo Demo desactivado) a **"1"** (Modo Demo activado) presionando los símbolos **"+"** y **"-"**.
- 4.- Para guardar el ajuste, presionar sobre el símbolo del reloj durante 4 segundos.

Si el Modo Demo está correctamente activado, parpadearán los **":"** que se muestran entre los dígitos de la hora y los minutos en el display.

Desactivar el modo Demo:

- 1.- Repetir los 2 primeros pasos que hemos realizado al activar el Modo Demo. Sin embargo, cuando aparezca en el display el **"c d1"**, ajustar el valor de **"1"** a **"0"** presionando los símbolos **"+"** y **"-"**.
- 2.- Guardar el ajuste presionando durante 4 segundos sobre el símbolo del reloj.

Nota: Después de un fallo de corriente, se mantienen las modificaciones realizadas en los ajustes básicos.

HQ574AER3, HB574AER3 Modo Demo



La activación o desactivación del Modo Demo se realiza entrando en los "ajustes" del horno.

El Modo Demo solo puede ser activado o desactivado en los 5 minutos siguientes a la conexión del horno a la red. Tras ello, el Modo Demo queda oculto en los ajustes.

Activar el Modo Demo:

Los siguientes pasos deben de ser realizados en los 5 minutos siguientes a la conexión del horno a toma eléctrica a través de los ajustes.

Asegúrate de que el mando selector de los modos de calentamiento esté en la posición **"0"**.

- 1.- Presionar el sensor del **"reloj"** durante **4 segundos**. En el display se mostrará el primer ajuste básico **c01 1**.
- 2.- Presionar repetidamente el sensor del **"reloj"** hasta encontrar el código **c13** Modo Demo en el display.
- 3.- Ahora, ajustar el valor de **"0"** (Modo demo desactivado) a **"1"** (Modo demo activado) presionando los sensores **"+"** o **"-"**.
- 4.- Para guardar el ajuste, presionar el sensor del **"reloj"** durante **4 segundos**.

Si el Modo Demo está activado, parpadearán los **":"** que se muestran entre los dígitos de la hora y los minutos en el display.

Desactivar el Modo Demo:

Repetir los 2 primeros pasos que hemos realizado al activar el Modo Demo. Sin embargo, cuando aparezca en el display el **c13** **Modo Demo**, ajustar el valor de **"1"** a **"0"** presionando los sensores **"+"** o **"-"**.

Hornos con display LCD: HB578GFS7, HB578GES7, HB578GES3 Modo Demo



La activación o desactivación del Modo Demo se realiza entrando en los "ajustes" del horno.

El Modo Demo solo puede ser activado o desactivado en los 5 minutos siguientes a la conexión del horno a la red. Tras ello, el Modo Demo queda oculto en los ajustes.

Activar el Modo Demo:

Los siguientes pasos deben de ser realizados en los 5 minutos siguientes a la conexión del horno a toma eléctrica a través de los ajustes. Cuando se conecta el horno, en el display aparece la hora **"12:00"** parpadeando. Por favor ajusta la hora con los símbolos **"+"** y **"-"** y presiona el símbolo del reloj para guardarla. La hora dejará de parpadear.

Asegúrate de que el mando selector de los modos de calentamiento esté en la posición **"0"**.

- 1.- Presionar el sensor del **"reloj"** durante **4 segundos**. En el display se mostrará el primer ajuste básico **c01 1**.
- 2.- Presionar los sensores **"+"** y **"-"** hasta encontrar el código **c13** en el display.
- 3.- Ahora, ajustar el valor de **"0"** (Modo demo desactivado) a **"1"** (Modo demo activado) con el mando derecho.
- 4.- Para guardar el ajuste, presionar el sensor del **"reloj"** durante **4 segundos**.

Si el Modo Demo está activado, parpadearán los **":"** que se muestran entre los dígitos de la hora y los minutos en el display.

Desactivar el Modo Demo:

Repetir los 2 primeros pasos que hemos realizado al activar el Modo Demo. Sin embargo, cuando aparezca en el display el **c13**, ajustar el valor de **"1"** a **"0"** con el mando derecho.

VB558C0S0, VB578D0S0 Modo Demo



La activación o desactivación del Modo Demo se realiza entrando en los "ajustes básicos" del horno. El Modo Demo solo puede ser activado cuando el horno está apagado.

El Modo Demo solo puede ser activado o desactivado en los 5 minutos siguientes a la conexión del horno a la red. Tras ello, el Modo Demo queda oculto en los ajustes.

Activar el Modo Demo:

Asegúrate de que el mando selector de los modos de calentamiento esté en la posición **"0"**.

- 1.- Presionar el sensor del **"reloj"** durante **4 segundos**. En el display se mostrará el primer ajuste básico (por ejemplo **c01 1**).
- 2.- Presionar el sensor **"+"** hasta encontrar el código **c09** **Modo Demo** en el display. Los botones **"+"** y **"-"** permiten recorrer todos los ajustes básicos, mientras que el mando giratorio permite modificarlos.
- 3.- Ahora, ajustar el valor de **"0"** (Modo demo desactivado) a **"1"** (Modo demo activado) con el mando derecho.
- 4.- Para guardar el ajuste, presionar el sensor del **"reloj"** durante algunos segundos.

Desactivar el Modo Demo:

Repetir los 2 primeros pasos que hemos realizado al activar el Modo Demo. Sin embargo, cuando aparezca en el display el **c09** **Modo Demo**, ajustar el valor de **"1"** a **"0"** con el mando derecho y presionar durante **4 segundos** el sensor del **"reloj"** para guardar el ajuste.

Modos Demo Hornos compactos y microondas

Hornos con display TFT touch Plus: CM776GKB1, CS736G1B1 Modo Demo



El Modo Demo se puede activar/desactivar sólo durante los 5 minutos posteriores a la conexión del aparato a la toma de corriente eléctrica (posteriormente la opción queda oculta).

Activar el Modo Demo:

- 1.- Encender el aparato y pulsar sobre **"Ajustes básicos"**.
- 2.- Dentro de **"Ajustes básicos"**, desplazarse hacia abajo y pulsar sobre **"Modo Demo"**.
- 3.- Seleccionar la opción deseada: **"Desconectado"**.
"Con imágenes en movimiento" (en inglés).
"Con imágenes en movimiento" (en alemán).
"Sin imágenes en movimiento".
- 4.- Pulsar **"X"** para guardar y volver al Menú principal.

Hornos con display TFT touch: CM724G1B1, CB774G1B1, CB734G1B1 Modo Demo



El Modo Demo se puede activar/desactivar sólo durante los 5 minutos posteriores a la conexión del aparato a la toma de corriente eléctrica (posteriormente la opción queda oculta).

Activar el Modo Demo:

- 1.- Encender el aparato y pulsar sobre **"Ajustes básicos"**.
- 2.- Dentro de **"Ajustes básicos"**, desplazarse hacia abajo y pulsar sobre **"Modo Demo"**.
- 3.- Seleccionar la opción deseada: **"Desconectado"**.
"Con imágenes en movimiento" (en inglés).
- 4.- Pulsar **"←"** para guardar y volver al Menú principal.

Microondas 45 cm sin plato giratorio: CE732GXB1 Modo Demo



Activar el Modo Demo:

El Modo Demo se puede activar/desactivar sólo durante los 5 minutos posteriores a la conexión del aparato a la toma de corriente eléctrica (posteriormente la opción queda oculta).

Activar el Modo Demo:

- 1.- Encender el aparato y desplazarse por el menú para pulsar sobre **"Ajustes básicos"**.
- 2.- Dentro de **"Ajustes básicos"**, desplazarse hacia la izquierda y pulsar sobre **"Modo Demo"**.
- 3.- Seleccionar la opción deseada: **"Desconectado"**.
"Con imágenes en movimiento" (en inglés).
- 4.- Pulsar **"←"** para guardar y volver al Menú principal.

Desactivar el Modo Demo:

- 1.- Repetir los pasos anteriores hasta el punto "3" y modificar los valores para desactivarlo.
- 2.- Pulsar **"←"** para guardar y volver al Menú principal.

Microondas 38cm sin marco: BE732R1B1, BE732L1B1, BF722R1B1, BF722L1B1 Modo Demo



Activar el Modo Demo:

El Modo Demo se puede activar/desactivar sólo durante los 5 minutos posteriores a la conexión del aparato a la toma de corriente eléctrica (posteriormente la opción queda oculta).

Activar el Modo Demo:

- 1.- Encender el aparato y desplazarse por el menú para pulsar sobre **"Ajustes básicos"**.
- 2.- Dentro de **"Ajustes básicos"**, desplazarse hacia la izquierda y pulsar sobre **"Modo Demo"**.
- 3.- Seleccionar la opción deseada: **"Desconectado"**.
"Con imágenes en movimiento" (en inglés).
- 4.- Pulsar **"←"** para guardar y volver al Menú principal.

Desactivar el Modo Demo:

- 1.- Repetir los pasos anteriores hasta el punto "3" y modificar los valores para desactivarlo.
- 4.- Pulsar **"←"** para guardar y volver al Menú principal.

Microondas iQ500: BE555LMB1, BE525LMB1, BF525LMB1 Modo Demo

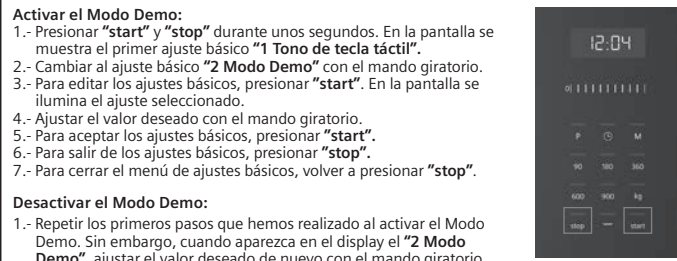

Activar el Modo Demo:

- 1.- Presionar **"start"** y **"stop"** durante unos segundos. En la pantalla se muestra el primer ajuste básico **"1 Tono de tecla táctil"**.
- 2.- Cambiar al ajuste básico **"2 Modo Demo"** con el mando giratorio.
- 3.- Para editar los ajustes básicos, presionar **"start"**. En la pantalla se ilumina el ajuste seleccionado.
- 4.- Ajustar el valor deseado con el mando giratorio.
- 5.- Para aceptar los ajustes básicos, presionar **"start"**.
- 6.- Para salir de los ajustes básicos, presionar **"stop"**.
- 7.- Para cerrar el menú de ajustes básicos, volver a presionar **"stop"**.

Desactivar el Modo Demo:

- 1.- Repetir los primeros pasos que hemos realizado al activar el Modo Demo. Sin embargo, cuando aparezca en el display el **"2 Modo Demo"**, ajustar el valor deseado de nuevo con el mando giratorio.
- 2.- Para aceptar los ajustes básicos, presionar **"start"**.
- 3.- Para salir de los ajustes básicos, presionar **"stop"**.
- 4.- Para cerrar el menú de ajustes básicos, volver a presionar **"stop"**.

Nota: Los ajustes se pueden modificar en cualquier momento.

Microondas iQ300: BE623LMB3 Modo Demo

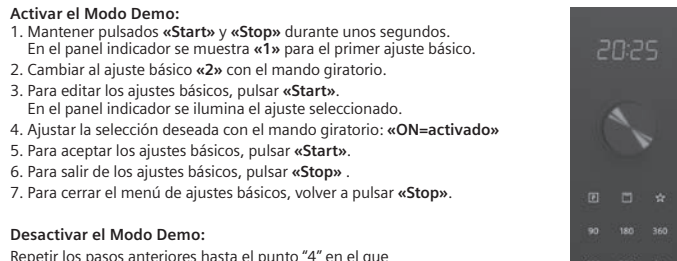

Activar el Modo Demo:

- 1.- Mantener pulsados **«Start»** y **«Stop»** durante unos segundos. En el panel indicador se muestra **«1»** para el primer ajuste básico.
- 2.- Cambiar al ajuste básico **«2»** con el mando giratorio.
- 3.- Para editar los ajustes básicos, pulsar **«Start»**. En el panel indicador se ilumina el ajuste seleccionado.
- 4.- Ajustar la selección deseada con el mando giratorio: **«ON=activado»**.
- 5.- Para aceptar los ajustes básicos, pulsar **«Start»**.
- 6.- Para salir de los ajustes básicos, pulsar **«Stop»**.
- 7.- Para cerrar el menú de ajustes básicos, volver a pulsar **«Stop»**.

Desactivar el Modo Demo:

Repetir los pasos anteriores hasta el punto "4" en el que seleccionaremos: **«OFF=desconectado»**

Después guardaremos los cambios siguiendo los puntos 5, 6 y 7.

Modo Demo Cafetera integrable

Cafetera integrable: CT718L1B0 Modo Demo



Activar el Modo Demo:

El Modo Demo se puede activar/desactivar sólo durante los 5 minutos posteriores a la conexión del aparato a la toma de corriente eléctrica (posteriormente la opción queda oculta).

Activar el Modo Demo:

- 1.- Encender el aparato y desplazarse por el menú para pulsar sobre **"Ajustes básicos"**.
- 2.- Dentro de **"Ajustes básicos"**, buscar y pulsar sobre **"Modo de funcionamiento"**.
- 3.- Activar **"Modo Demo"**. El aparato guarda el ajuste básico automáticamente.
- 4.- Pulsar **"←"** para guardar y volver al Menú principal.

Desactivar el Modo Demo:

- 1.- Repetir los pasos anteriores hasta el punto "3" y seleccionar **"Modo Demo Desactivado"**.
- 4.- Pulsar **"←"** para retroceder en el menú y **"X"** para salir de los ajustes básicos.

Modos Demo Placas

Placas de inducción con TFT:
EX975KXW1E, EX875KYW1E, EX675JYW1E Modo Demo

Activar el Modo Demo:

- 1.- Acceder a los ajustes básicos: desde la pantalla básica (donde aparecen las zonas de cocción), arrastrar el dedo desde la parte inferior de la pantalla hacia arriba. Aparecerá una barra blanca. Pulsar el icono de los engranajes. Se muestra el menú.
- 2.- Deslizar el dedo hacia arriba para navegar por el menú. Al final del menú aparecerá el submenú del Modo Demo, entramos y aparecen las siguientes opciones que podemos activar:
 - Apagado.
 - **Encendido sin diapositivas.**
 - **Con diapositivas en inglés o alemán** (se muestran fotos de distintos estados de la cocina mientras la placa está apagada).
- 3.- Una vez seleccionado el Modo Demo que deseamos, retroceder a la pantalla anterior mediante la flecha (arriba a la izquierda) y volver a retroceder para salir de los ajustes.
- 4.- Nos preguntará si queremos guardar los cambios: pulsamos guardar.
- 5.- Aparece el texto "DEMO MODE" a la derecha de los timers.

Desactivar el Modo Demo:

- 1.- Acceder a los ajustes básicos: desde la pantalla básica (donde aparecen las zonas de cocción), arrastrar el dedo desde la parte inferior de la pantalla hacia arriba. Aparecerá una barra blanca. Pulsar el icono de los engranajes. Se muestra el menú.
- 2.- Deslizar el dedo hacia arriba para navegar por el menú. Al final del menú aparecerá el submenú del Modo Demo, entramos y buscamos hasta que aparece la opción:
 - **Apagado.**
- 3.- Una vez seleccionado el Modo Demo que deseamos, retroceder a la pantalla anterior mediante la flecha (arriba a la izquierda) y volver a retroceder para salir de los ajustes.
- 4.- Nos preguntará si queremos guardar los cambios: pulsamos guardar.



Placas con control touchSlider Plus:
EX851HJ26E, ED851HQ26E, ED751HQ26E, ED631HQ26E, EX275HX1E, ED651HSC1E, EH631HDC1E, EH631HCC1E, EH677HCC1E Modo Demo

Mientras el Modo Demo esté activado, en el display aparecerá "dE" cada 5 segundos durante 5 minutos.

El Modo Demo (posición C8 de los ajustes básicos) sólo se puede seleccionar durante los primeros 3 minutos después de conectar la placa a la corriente. Después de esos 3 minutos, la opción desaparece de los ajustes básicos.



Si al volver a conectar la placa a la corriente se toca el control durante los primeros 3 minutos, el Modo Demo será desactivado.

Activar el Modo Demo:

- 1.- Conectar la placa a la corriente.
- 2.- En los primeros 3 minutos, acceder a los "Ajustes básicos" manteniendo pulsado el símbolo  durante 4 segundos aproximadamente.
- 3.- Pulsar varias veces el símbolo  hasta la posición C8.
- 4.- A continuación, seleccionar el ajuste deseado en la zona de programación:
 - 0 = Desactivado (por defecto).
 - 1 = Activado.
- 5.- Pulsar el símbolo  durante más de 4 segundos. En el display se iluminará "dE" durante unos segundos y las zonas de cocción no calientan.

Placas con control lightSlider:
EX975LV1E, EX875LX67E, EX875LEC1E, EX775LYE4E, EX675LYC1E, EX675LJC1E, EH775LDC1E Modo Demo

Activar el Modo Demo:

- 1.- Conectar la placa a la corriente.
- 2.- En los primeros 3 minutos, acceder a los "Ajustes básicos" manteniendo pulsado el símbolo  durante 4 segundos aproximadamente.
- 3.- Pulsar varias veces el símbolo  hasta la posición C8.
- 4.- A continuación, seleccionar el ajuste deseado en la zona de programación:
 - 0 = **desactivado** (por defecto).
 - 1 = **activado**.
- 5.- Pulsar el símbolo  durante más de 4 segundos. En el display aparecerá "dE".

Mientras el Modo Demo esté activado, en el display aparecerá "dE" cada 5 segundos durante 5 minutos.

El Modo Demo (posición C8 de los ajustes básicos) solo se puede seleccionar durante los primeros 3 minutos después de conectar la placa a la corriente. Después de esos 3 minutos, la opción desaparece de los ajustes básicos.

Si al volver a conectar la placa a la corriente se toca el control durante los primeros 3 minutos, el Modo Demo será desactivado.

Modos Demo Extracción

Extractores de techo Modo Demo
Campanas de isla y pared iQ700 e iQ500
Campanas de pared verticales e inclinadas iQ700 e iQ500
Campanas telescópicas iQ700

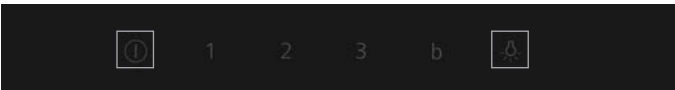

Si el modo demo está activado, la luz se encenderá tan pronto como el aparato se conecte a la red.

Activar el Modo Demo*:

- 1.- Apagar aparato.
- 2.- Apagar luz.
- 3.- Pulsar simultáneamente botón de encendido y botón de iluminación durante más de 3 segundos.

Apagar el Modo Demo:

- 1.- Apagar aparato.
- 2.- Encender luz.
- 3.- Pulsar simultáneamente botón de encendido y botón de iluminación durante más de 3 segundos.

*La activación del Modo Demo en extractores de techo se realiza a través del mando de control remoto

Modos Demo Lavadoras

WG54B2A1ES Modo Demo

Activar el Modo Demo:

- 1.- Encender la lavadora. (Se debe ejecutar el modo demo en los primeros 15 segundos tras encender la lavadora).
- 2.- Seleccionar el programa en 1ª posición.
- 3.- Pulsar y mantener el botón de bajar "Selección rpm".
- 4.- Seleccionar el programa en 5ª posición.
- 5.- Se activa el modo demo. (Aparece Shop en el display)

Desactivar el Modo Demo:

- 1.- Encender la lavadora
- 2.- Esperar a que esté lista (display encendido)
- 3.- Presionar cualquier botón (menos encendido)
- 4.- Presionar el botón de encendido durante 5 segundos



Aviso: el Modo Demo se activa automáticamente tras un corte de electricidad.

WG56H2AXES, WG56H2A0ES, WG44H2A0ES Modo Demo

Activar el Modo Demo:

- 1.- Encender la lavadora (Se debe ejecutar el modo demo en los primeros 15 segundos tras encender la lavadora)
- 2.- Seleccionar el programa en 1ª posición. ECO 40°-60°
- 3.- Pulsar y mantener la tecla "Centrif."
- 4.- Seleccionar el programa en 5ª posición. "Delicado seda"
- 5.- Se activa el modo demo.

Desactivar el Modo Demo:

Apagar la lavadora.



Aviso: el Modo Demo se activa automáticamente tras un corte de electricidad.

WG56G2ZXES, WG56G2Z0ES Modo Demo

Activar el Modo Demo:

- 1.- Encender la lavadora. (Se debe ejecutar el modo demo en los primeros 15 segundos tras encender la lavadora).
- 2.- Seleccionar el programa en 1ª posición.
- 3.- Pulsar y mantener la tecla de "Selección r.p.m."
- 4.- Selecciona el programa en 5ª posición.
- 5.- Soltar tecla.

Desactivar el Modo Demo:

Apagar la lavadora.



Aviso: el Modo Demo se activa automáticamente tras un corte de electricidad.

WG44G2FAES, WG44G2F1ES, WG44G2ZAES, WU14UT6KES, WU14UT6ZES Modo Demo

Activar el Modo Demo:

- 1.- Encender la lavadora. (Se debe ejecutar el modo demo en los primeros 15 segundos tras encender la lavadora).
- 2.- Seleccionar el programa en 1ª posición.
- 3.- Pulsar y mantener la tecla de "Selección r.p.m."
- 4.- Selecciona el programa en 5ª posición.
- 5.- Soltar tecla.

Desactivar el Modo Demo:

Apagar la lavadora.



Aviso: el Modo Demo se activa automáticamente tras un corte de electricidad.

WI14W542ES, WI12W327ES Modo Demo

Activar el Modo Demo:

- 1.- Encender la lavadora. (Se debe ejecutar el modo demo en los primeros 15 segundos tras encender la lavadora).
- 2.- Seleccionar el programa en 1ª posición.
- 3.- Pulsar y mantener la tecla "Selección r.p.m."
- 4.- Seleccionar el programa en 5ª posición.
- 5.- Se activa el modo demo.

Desactivar el Modo Demo:

Apagar la lavadora.



Aviso: el Modo Demo se activa automáticamente tras un corte de electricidad.

Modos Demo Lavadoras-secadoras

WN54C2A0ES Modo Demo

Activar el Modo Demo:

- 1.- Encender la lavadora. (Se debe ejecutar el modo demo en los primeros 15 segundos tras encender la lavadora).
- 2.- Seleccionar el programa "ECO 40-60"
- 3.- Mantener pulsado el botón de revoluciones. Pulsar y mantener la tecla "+"
- 4.- Seleccionar el programa "Delicado"
- 5.- Se activa el modo demo.



Desactivar el Modo Demo:
Apagar la lavadora.

Aviso: el Modo Demo se activa automáticamente tras un corte de electricidad.

WN44G2A0ES Modo Demo

Activar el Modo Demo:

- 1.- Encender la lavadora. (Se debe ejecutar el modo demo en los primeros 15 segundos tras encender la lavadora).
- 2.- Seleccionar el programa en 6ª posición "express 15"
- 3.- Pulsar y mantener el programa en 1ª posición (Algodón) y la tecla selector de revoluciones (Centrif).
- 4.- Se activa el modo demo.



Desactivar el Modo Demo:
Apagar la lavadora.

Aviso: el Modo Demo se activa automáticamente tras un corte de electricidad.

WN34A1V0ES Modo Demo

Activar el Modo Demo:

- 1.- Encender la lavadora. (Se debe ejecutar el modo demo en los primeros 15 segundos tras encender la lavadora).
- 2.- Seleccionar el programa en 6ª posición "camisas/business".
- 3.- Pulsar y mantener el botón de "Selección r.p.m."
- 4.- Seleccionar el programa en 1ª posición
- 5.- Se activa el modo demo.



Desactivar el Modo Demo:
Apagar la lavadora.

Aviso: el Modo Demo se activa automáticamente tras un corte de electricidad.

Modos Demo Secadoras

WQ46B2C0ES Modo Demo

Activar el Modo Demo:

- 1.- Encender la lavadora. (Se debe ejecutar el modo demo en los primeros 15 segundos tras encender la lavadora).
- 2.- Seleccionar el programa en 1ª posición.
- 3.- Pulsar y mantener el botón "Ajuste de secado" y simultáneamente,
- 4.- Girar el mando hasta el programa en 5ª posición. Se ilumina.
- 5.- Se activa el Modo Demo.



Desactivar el Modo Demo:
Apagar la lavadora.

Aviso: el Modo Demo se activa automáticamente tras un corte de electricidad.

WQ45H2A0ES Modo Demo

Activar el Modo Demo:

- 1.- Encender la secadora (Se debe ejecutar el modo demo en los primeros 15 segundos tras encender la secadora)
- 2.- Seleccionar el programa en 1ª posición
- 3.- Se debe pulsar y mantener el botón: "Tipo de secado".
- 4.- Girar el mando hasta el programa en 5ª posición. Se ilumina
- 5.- Se activa el modo demo.



Desactivar el Modo Demo:
Apagar la lavadora.

Aviso: el Modo Demo se activa automáticamente tras un corte de electricidad.

WQ45G2A0ES, WQ45G2D0ES, WQ33G2D0ES

Activar el Modo Demo:

- 1.- Encender la lavadora. (Se debe ejecutar el modo demo en los primeros 15 segundos tras encender la lavadora).
- 2.- Seleccionar el programa en 1ª posición.
- 3.- Pulsar y mantener el botón: "Seco armario".
- 4.- Girar el mando hasta el programa en 5ª posición. Se ilumina.
- 5.- Se activa el Modo Demo.



Desactivar el Modo Demo:
Apagar la lavadora.

Aviso: el Modo Demo se activa automáticamente tras un corte de electricidad.

Modos Demos Lavavajillas

Lavavajillas 60 y 45cm. Todos los modelos de este catálogo, excepto SN611X12TE, SC76M542EU y SK75M522EU Modo Demo

Encendido/Apagado Inicio

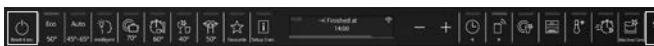

Activar el Modo Demo:

- 1.- Apagar el aparato.
- 2.- Pulsar y mantener el botón **Inicio/Start**.
- 3.- Pulsar el botón de **encendido** y el de **Inicio/Start** durante aproximadamente 10 segundos hasta que todos los LEDs comiencen a parpadear.
- 4.- Soltar los botones y Modo Demo está activado.

Desactivar el Modo Demo:

- 1.- Apagar el aparato.
- 2.- Pulsar y mantener el botón **Inicio/Start**.
- 3.- Pulsar el botón de **encendido** y el de **Inicio/Start** durante aproximadamente 10 segundos.

Lavavajillas SN611X12TE Modo Demo

Encendido/Apagado Inicio



Activar el Modo Demo:

- 1.- Apagar el aparato.
- 2.- Pulsar y mantener el botón **Inicio/Start**.
- 3.- Pulsar el botón de **encendido** y el de **Inicio/Start** durante aproximadamente 10 segundos hasta que los LEDs L1, L2 y L3 parpadeen 3 veces.
- 4.- Soltar los botones y Modo Demo está activado.

Desactivar el Modo Demo:

- 1.- Apagar el aparato.
- 2.- Pulsar y mantener el botón **Inicio/Start**.
- 3.- Pulsar el botón de **encendido** y el de **Inicio/Start** durante aproximadamente 10 segundos.

Lavavajillas integrables compactos SC76M542EU y SK75M522EU Modo Demo

Encendido/Apagado Inicio

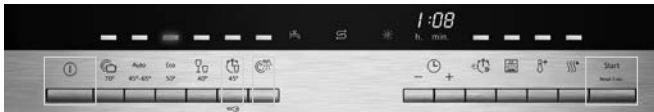

Activar el Modo Demo:

- 1.- Apagar el aparato.
- 2.- Pulsar y mantener teclas **B + C**.
- 3.- Pulsar botón de **encendido**.
- 4.- Soltar los botones cuando salga **P0** en el display.
- 5.- Pulsar **B** hasta que salga **P7** en el display.
- 6.- Pulsar **C** para fijar el programa demo.
- 7.- Cerrar la puerta.
- 8.- Abrir la puerta (1:23 aparece en el display).
- 9.- Cerrar la puerta de nuevo.

Desactivar el Modo Demo:

- 1.- Pulsar botón **Inicio** durante 3 segundos, hasta que aparezca 0:01 en el display.
- 2.- Pulsar y mantener teclas **B + C**.
- 3.- Soltar botón.
- 4.- Apagar el aparato.

Modos Demo Frigoríficos y congeladores

Frigoríficos XXL. Multidoor Modos Demo

KF96RSBEA



Activar el Modo Demo:

- 1.- Enchufar el frigorífico a la red eléctrica.
- 2.- Durante los 10 primeros segundos después de haberlo enchufado pulsar la tecla "Alarm off", durante 15 segundos.
- 3.- Se escucharán tres pitidos (a los 3 segundos, a los 10 segundos y a los 15 segundos). El tercer pitido es la confirmación de la activación del Modo Demo.
- 4.- Soltar el botón y el Modo Demo está activado.

Desactivar el Modo Demo:

- 1.- Durante los 30 primeros segundos después de haberlo enchufado pulsar la tecla "Alarm off", durante 15 segundos.
- 2.- Se escucharán tres pitidos (a los 3 segundos, a los 10 segundos y a los 15 segundos). El tercer pitido es la confirmación de la desactivación del Modo Demo.
- 3.- Soltar el botón.

KF96NAXEA, KF96NVPEA



Activar el Modo Demo:

- 1.- Enchufar el frigorífico a la red eléctrica.
- 2.- Durante los 2 primeros minutos después de haberlo enchufado pulsar la tecla "select", durante 9 segundos.
- 3.- Un pitido indica la activación del Modo Demo.
- 4.- Soltar el botón y el Modo Demo está activado.

Desactivar el Modo Demo:

- 1.- Durante los 30 primeros segundos después de haberlo enchufado pulsar la tecla "select", durante 15 segundos.
- 2.- El display de la temperatura del frigorífico mostrará "77" durante 3 segundos y volverá a mostrar la temperatura seleccionada para el compartimento.
- 3.- El Modo Demo está desactivado.

KF96DPXEA, KF96DPPEA, KF96DAXEA



Activar el Modo Demo:

- 1.- Enchufar el aparato a la red eléctrica.
- 2.- Transcurridos 2 minutos aparecerán iluminadas todas las funciones del display.
- 3.- Pulsar la Tecla "super" del frigorífico de forma mantenida durante 9 segundos.
- 4.- Un pitido indica la activación del modo demo.
- 5.- Soltar el botón y el Modo Demo está activado.

Desactivar el Modo Demo:

- 1.- Pulsar la tecla "super" de forma mantenida durante 9 segundos.
- 2.- El Modo Demo está desactivado.

Frigoríficos XXL. Multidoor con dispensador Modos Demo

KF96DPXEA, KF96DPPEA, KF96DAXEA



Activar el Modo Demo:

- 1.- Enchufar el frigorífico a la red eléctrica.
- 2.- Transcurridos 2 minutos aparecerán iluminadas todas las funciones del display.
- 3.- Pulsar la Tecla "super" del frigorífico de forma mantenida durante 9 segundos.
- 4.- Un pitido indica la activación del modo demo.
- 5.- Soltar el botón y el Modo Demo está activado.

Desactivar el Modo Demo:

- 1.- Pulsar la tecla "super" de forma mantenida durante 9 segundos.
- 2.- El Modo Demo está desactivado.

Frigoríficos y congeladores 1 puerta Modos Demo

KS36FPIDP, KS36FPXCP, KS36VAIDP, KS36VAXEP, KS36VAIEP, KS36VAWEP, GS36NAIDP, GS36NAXEP, GS36NAIEP, GS36NAWEP



Activar el Modo Demo:

- 1.- Enchufar el aparato a la red eléctrica.
- 2.- Encender el aparato.
- 3.- Pulsar la tecla "Alarma" durante 7-9 segundos hasta oír la señal acústica.
- 4.- El Modo Demo permanece activo aún después de apagar el aparato.

Desactivar el Modo Demo:

- 1.- Pulsar la tecla "Alarma" durante 10 segundos, hasta que el sonido indica que el Modo Demo se ha desactivado.

KS36VVIEP, GS36NVIEP



Activar el Modo Demo:

- 1.- Enchufar el aparato a la red eléctrica.
- 2.- Encender el aparato.
- 3.- Pulsar la tecla de selección de temperatura durante 15-17 segundos hasta oír la señal acústica. La temperatura de 2°C / -26°C parpadea durante un instante.
- 4.- El Modo Demo permanece activo aún después de apagar el aparato.

Desactivar el Modo Demo:

- 1.- Pulsar la tecla selección de temperatura durante 10 segundos.

Frigorífico americano Modos Demo

KA93DAIEP



Activar el Modo Demo:

- 1.- Enchufar el frigorífico a la red eléctrica.
- 2.- Durante los 10 primeros minutos después de haberlo enchufado pulsar las teclas "ice on/off" y "eco" a la vez, durante más de 3 segundos.
- 3.- Se escucharán tres pitidos cortos como confirmación de la activación del Modo Demo.

Desactivar el Modo Demo:

- 1.- Presionar las teclas "ice on/off" y "eco" durante más de 3 segundos.
- 2.- Se escucharán dos pitidos cortos como confirmación de la desactivación del Modo Demo.

Combi iQ700 Modos Demo

KG49NSBBF, KG39NSBBF



Activar el Modo Demo:

- 1.- Enchufar el frigorífico a la red eléctrica.
- 2.- Encender el frigorífico.
- 3.- En los primeros 10 segundos después de haberlo enchufado pulsar la tecla "super refrigeración" durante 9/10 segundos.
- 4.- Se escucharán cuatro pitidos (a los 3 segundos, a los 5 segundos, a los 7 segundos y a los 9 segundos). El cuarto pitido es la confirmación de la activación del Modo Demo.
- 5.- Soltar la tecla tras el cuarto pitido/transcurridos 9/10 segundos.
- 6.- El Modo Demo está activado y sigue activo después de apagar el aparato.

Desactivar el Modo Demo:

- 1.- En los primeros 30 segundos después de haberlo enchufado pulsar la tecla "super refrigeración" durante 10 segundos hasta oír una señal acústica.

Combi XXL iQ500 Modos Demo

KG49NAICT

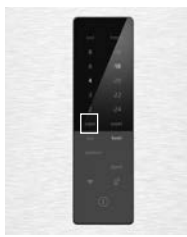

Activar el Modo Demo:

- 1.- Enchufar el frigorífico a la red eléctrica.
- 2.- En los primeros 10 segundos después de haberlo enchufado pulsar la tecla "super refrigeración" durante 9/10 segundos.
- 3.- Se escucharán cuatro señales acústicas (a los 3 segundos, a los 5 segundos, a los 7 segundos y a los 9 segundos). La cuarta señal acústica es la confirmación de la activación del Modo Demo.
- 4.- Soltar la tecla tras la cuarta señal acústica/transcurridos 9/10 segundos.
- 5.- El Modo Demo está activado y sigue activo después de apagar el aparato.

Desactivar el Modo Demo:

- 1.- En los primeros 30 segundos después de haberlo enchufado pulsar la tecla "super refrigeración" durante 10 segundos hasta oír una señal acústica.

Combi iQ500 e iQ300 Modos Demo

KG49NAXCF, KG39NAIBT, KG39NAXCF, KG39NXIBF, KG36NXXBF

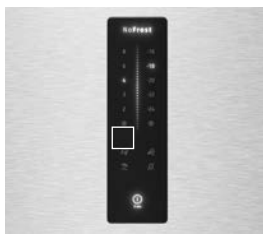

Activar el Modo Demo:

- 1.- Enchufar el frigorífico a la red eléctrica.
- 2.- Encender el frigorífico.
- 3.- En los primeros 10 segundos después de haberlo enchufado pulsar la tecla "super refrigeración" durante 9/10 segundos.
- 4.- Se escucharán cuatro pitidos (a los 3 segundos, a los 5 segundos, a los 7 segundos y a los 9 segundos). El cuarto pitido es la confirmación de la activación del Modo Demo.
- 5.- Soltar la tecla tras el cuarto pitido/transcurridos 9/10 segundos.
- 6.- El Modo Demo está activado y sigue activo después de apagar el aparato.

Desactivar el Modo Demo:

- 1.- En los primeros 30 segundos después de haberlo enchufado pulsar la tecla "super refrigeración" durante 10 segundos hasta oír una señal acústica.

Combi iQ500 e iQ300 Modos Demo

KG39N4X1F, KG39N2IAG, KG39N2ICF, KG36N2ICF, KG36N2WCF, KG49N4XAF



Activar el Modo Demo:

- 1.- Enchufar el frigorífico a la red eléctrica.
- 2.- Encender el frigorífico.
- 3.- En los primeros 10 segundos después de haberlo enchufado pulsar la tecla "super refrigeración" durante 9/10 segundos.
- 4.- Se escucharán cuatro pitidos (a los 3 segundos, a los 5 segundos, a los 7 segundos y a los 9 segundos). El cuarto pitido es la confirmación de la activación del Modo Demo.
- 5.- Soltar la tecla tras el cuarto pitido/transcurridos 9/10 segundos.
- 6.- El Modo Demo está activado y sigue activo después de apagar el aparato.

Desactivar el Modo Demo:

- 1.- En los primeros 30 segundos después de haberlo enchufado pulsar la tecla "super refrigeración" durante 10 segundos hasta oír una señal acústica.

Combi iQ300 Modos Demo

KG39NVDA, KG39NVDA, KG36NVDA, KG36NVDA, KG49N2IDA, KG49N2WDA



Activar el Modo Demo:

- 1.- Enchufar el frigorífico a la red eléctrica.
- 2.- En los primeros 10 segundos después de haberlo enchufado pulsar la tecla de selección de temperatura frigorífico durante 10-11 segundos. Se oirán varias señales acústicas durante esos 10-11 segundos.
- 3.- El Modo Demo está activado y sigue activo después de apagar el aparato.

Desactivar el Modo Demo:

- 1.- Pulsar la tecla de ajuste de temperatura durante 10 segundos hasta oír una señal acústica.

Combi integrables XL y XXL iQ500 e iQ300 Modos Demo

KB96NADD0, KB96NVFE0, KB96NVSE0, KI96NVFD0



Activar el Modo Demo:

- 1.- Enchufar y conectar el aparato a la red eléctrica.
- 2.- Encender el aparato.
- 3.- En los primeros 10 segundos después de haberlo enchufado pulsar la tecla "super refrigeración" durante 9/10 segundos.
- 4.- Se escucharán cuatro señales acústicas (a los 3 segundos, a los 5 segundos, a los 7 segundos y a los 9 segundos). La cuarta señal acústica es la confirmación de la activación del Modo Demo.
- 5.- Soltar la tecla tras el cuarto pitido/transcurridos 9/10 segundos.
- 6.- El Modo Demo está activado y sigue activo después de apagar el aparato.

Desactivar el Modo Demo:

- 1.- En los primeros 30 segundos después de haberlo enchufado pulsar la tecla "super refrigeración" durante 10 segundos hasta oír una señal acústica.

Frigoríficos y congelador integrables iQ700 e iQ500 Modos Demo

KI86NADD0, KI81RADD0, GI81NACE0, KI51FADE0, KI41RADD1



Activar el Modo Demo:

- 1.- Enchufar y conectar el aparato a la red eléctrica.
- 2.- Encender el aparato.
- 3.- Pulsar la tecla "Alarma" durante 10 segundos.
- 4.- El sonido indica que el Modo Demo se ha activado.
- 5.- El Modo Demo permanece activo aún después de apagar el aparato.

Desactivar el Modo Demo:

- 1.- Pulsar la tecla "Alarma" durante 10 segundos, hasta que el sonido indica que el Modo Demo se ha desactivado.

Combi integrable iQ500 Modos Demo

KI86SAFE0



Activar el Modo Demo:

- 1.- Enchufar y conectar el aparato a la red eléctrica.
- 2.- Encender el aparato.
- 3.- Pulsar la tecla "Alarma" durante 10 segundos.
- 4.- El sonido indica que el Modo Demo se ha activado.
- 5.- El Modo Demo permanece activo aún después de apagar el aparato.

Desactivar el Modo Demo:

- 1.- Pulsar la tecla "Alarma" durante 10 segundos, hasta que el sonido indica que el Modo Demo se ha desactivado.

Combi integrable iQ300 Modos Demo

KI86NHFE0



Activar el Modo Demo:

- 1.- Enchufar y conectar el aparato a la red eléctrica.
- 2.- Encender el aparato.
- 3.- En los primeros 10 segundos después de haberlo enchufado pulsar la tecla de selección de temperatura ">" durante 9/10 segundos.
- 4.- Se escucharán cuatro pitidos (a los 3 segundos, a los 5 segundos, a los 7 segundos y a los 9 segundos). El cuarto pitido es la confirmación de la activación del Modo Demo.
- 5.- Soltar la tecla de selección de temperatura ">" tras el cuarto pitido/transcurridos 9/10 segundos.
- 6.- El Modo Demo permanece activo aún después de apagar el aparato.

Desactivar el Modo Demo:

- 1.- En los primeros 30 segundos después de haberlo enchufado pulsar la tecla selección de temperatura ">" durante 15 segundos hasta oír una señal acústica.

Congeladores integrables iQ500 Modos Demo

GI21VAFE0, GI11VAFE0



Activar el Modo Demo:

- 1.- Enchufar y conectar el aparato a la red eléctrica.
- 2.- Encender el aparato.
- 3.- Pulsar la tecla de selección de temperatura durante 15 segundos.
- 4.- El sonido indica que el Modo Demo se ha activado.
- 5.- El Modo Demo permanece activo aún después de apagar el aparato.

Desactivar el Modo Demo:

- 1.- Pulsar la tecla selección de temperatura durante 10 segundos, hasta que el sonido indica que el Modo Demo se ha desactivado.

Frigorífico y congelador 1 puerta bajo encimera iQ500 Modos Demo

KU21RADE0, GU21NADE0



Activar el Modo Demo:

- 1.- Enchufar y conectar el aparato a la red eléctrica.
- 2.- Pasados 10 segundos, pulsar de forma mantenida la tecla ">".
- 3.- Sonará un pitido de confirmación a los 3, 5, 7 y 9 segundos.
- 4.- Transcurrido este tiempo, soltar el botón y el Modo Demo estará activado.

Desactivar el Modo Demo:

- 1.- Pulsar de manera mantenida la tecla ">" durante 15 segundos.
- 2.- El Modo Demo quedará desactivado.

Hornos

Compactos y microondas

Placas

Extracción

Lavado y secado

Lavavajillas

Frío y congelación

Información técnica

Hornos

Instalación de hornos

Si se instala el aparato debajo de una placa, se debe respetar el siguiente grosor de encimera (incl., dado el caso, la estructura de soporte).

Tipo de placa	Min. grosor de la encimera	
	saliente	a nivel
Placa de inducción	37 mm	38 mm
Placa de gas	30 mm	38 mm
Placa vitrocerámica	27 mm	30 mm

Hornos

Instalar dos aparatos uno encima de otro
Circulación de aire

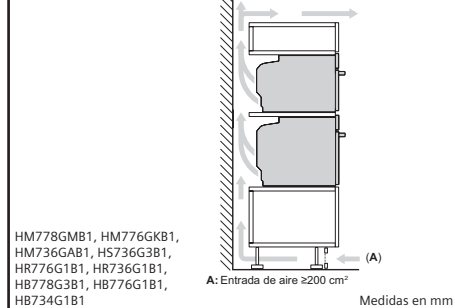

HM778GMB1, HM776GKB1,
HM736GAB1, H5736G3B1,
HR776G1B1, HR736G1B1,
HB778G3B1, HB776G1B1,
HB734G1B1

Medidas en mm

Hornos

Montaje con una placa.

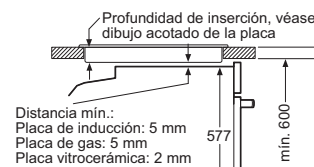

H5736G3B1, HR776G1B1, HR736G1B1

Medidas en mm

Hornos (continuación)

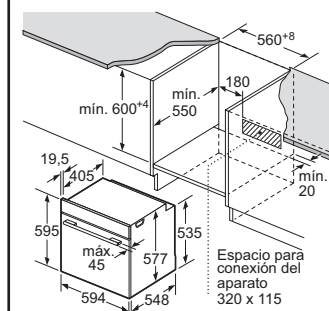

H5736G3B1, HR776G1B1, HR736G1B1

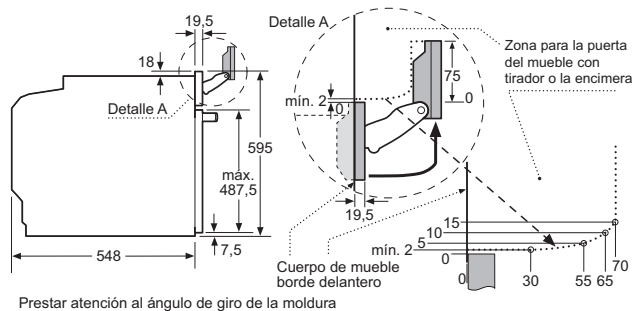

Prestar atención al ángulo de giro de la moldura

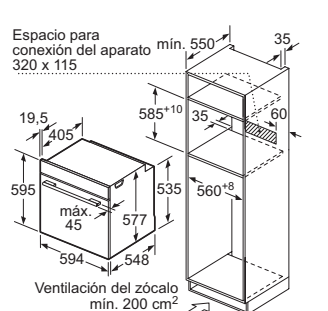

Medidas en mm

Hornos

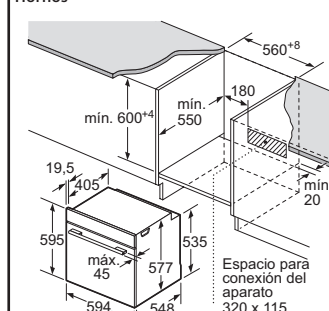

HM778GMB1, HM776GKB1, HM736GAB1, HB778G3B1, HB776G1B1, HB734G1B1

Medidas en mm

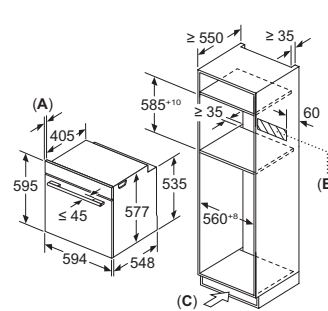

A: 19,5 mm
B: Espacio para la conexión del aparato 320 x 115 mm
C: Ventilación del zócalo $\geq 200 \text{ cm}^2$

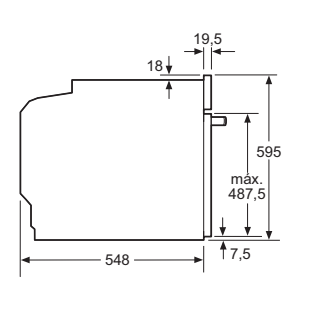

Hornos

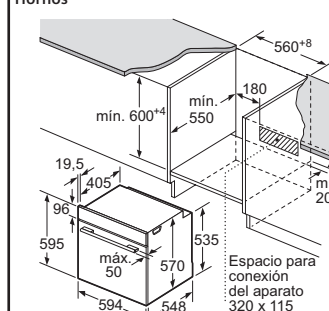

HR572GB53, HR532GB53, HQ574AER3, HB578GF57, HB578GES7, HB578GES3, HB574AER3, HB537GES3, HB534AER3

Medidas en mm

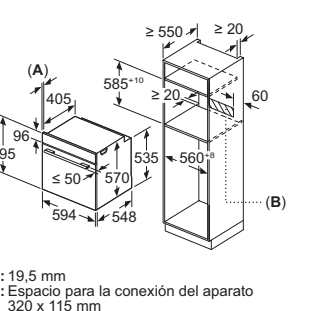

A: 19,5 mm
B: Espacio para la conexión del aparato 320 x 115 mm

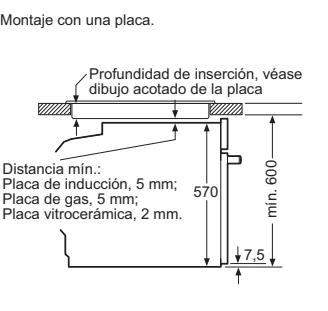

Montaje con una placa.



Horno 90 cm de ancho

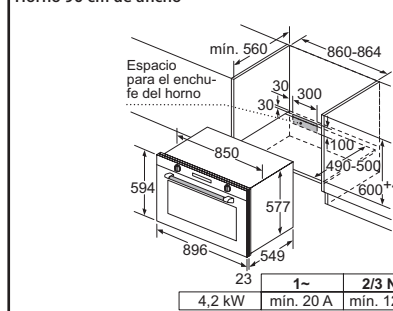

VB578D050

Anchura del tirador de todos los hornos de 60 cm: 47 cm.

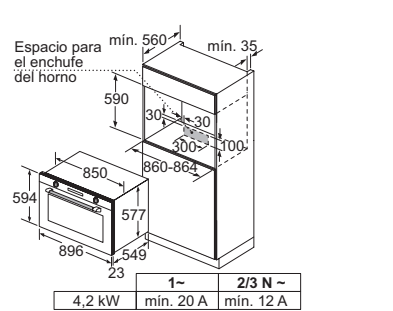

4,2 kW mín. 20 A mín. 12 A

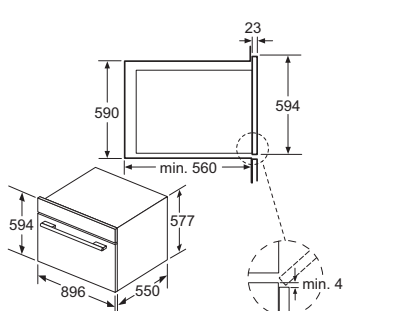

Medidas en mm

Hornos y hornos compactos

Horno 90 cm de ancho

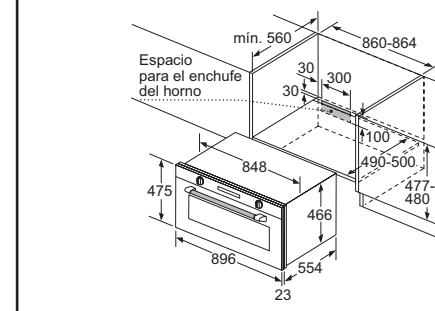

VB558C050

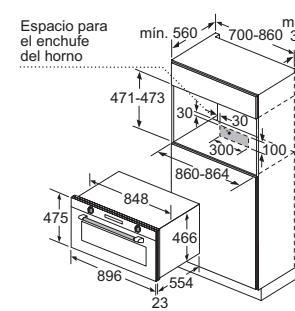

Medidas en mm

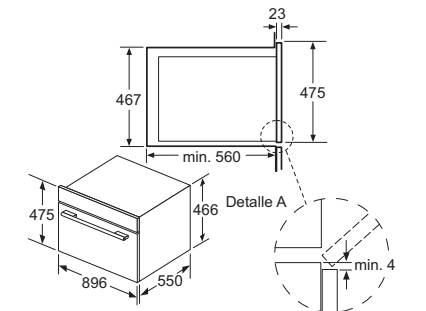

Medidas en mm

Instalación de hornos compactos

Si se instala el aparato compacto debajo de una placa, se debe respetar el siguiente grosor de encimera (incl., dado el caso, la estructura de soporte).

Tipo de placa	Min. grosor de la encimera	
	saliente	a nivel
Placa de inducción	42 mm	43 mm
Placa de inducción de superficie completa	52 mm	53 mm
Cocina de gas	32 mm	43 mm
Cocina eléctrica	32 mm	35 mm

Medidas en mm

Hornos compactos

Instalar dos aparatos uno encima de otro
Circulación de aire

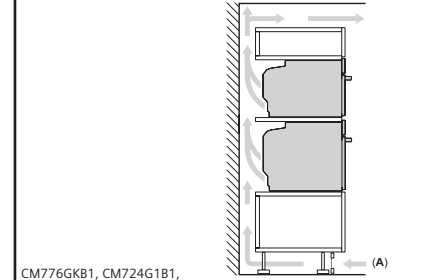

CM776GKB1, CM724G1B1,
C5736G1B1, CB774G1B1,
CB734G1B1

Medidas en mm

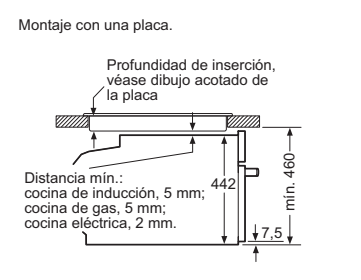

Hornos compactos con microondas

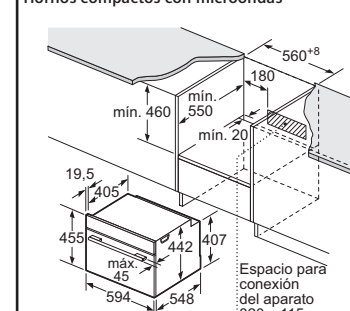

CM776GKB1, CM724G1B1

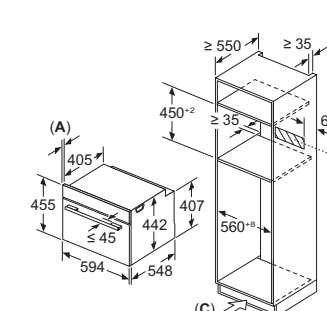

A: 19,5 mm
B: Espacio para la conexión del aparato 320 x 115 mm
C: Ventilación del zócalo $\geq 200 \text{ cm}^2$

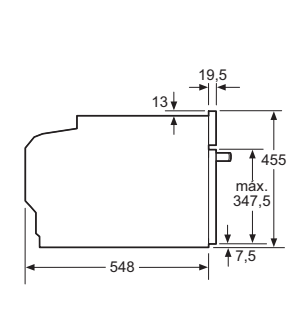

Medidas en mm

Horno compacto 100 % vapor

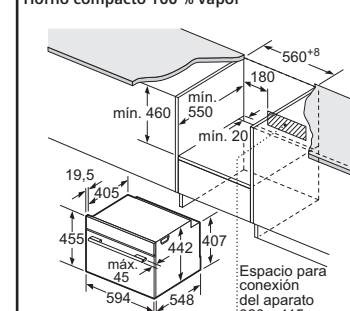

C5736G1B1

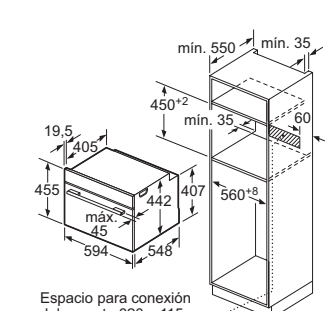

Espacio para conexión del aparato 320 x 115

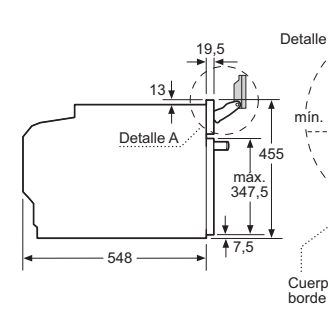

Prestar atención al ángulo de giro de la moldura

Medidas en mm

Hornos compactos

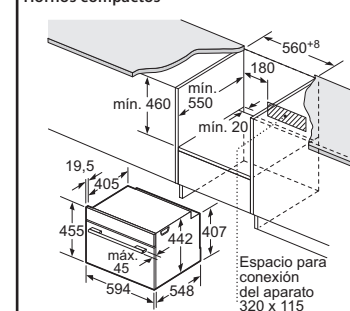

CB774G1B1, CB734G1B1

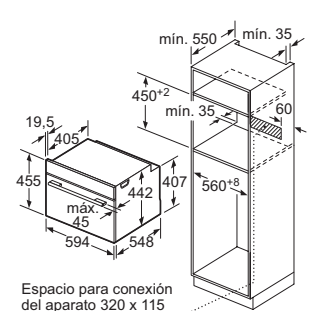

Espacio para conexión del aparato 320 x 115

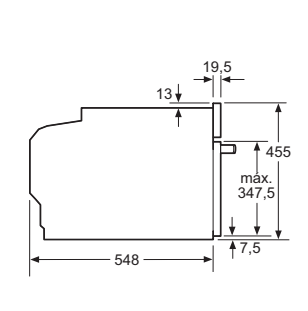

Medidas en mm

Cafetera integrable y módulo

Cafetera integrable

Los recipientes para granos de café y agua se extraen hacia delante.
Altura de montaje recomendada: 95-145 cm

El depósito de café y el recipiente de agua se han extraído de la parte frontal.
Altura de instalación recomendada desde 950-1450 mm

Montaje de la esquina izquierda

La apertura normal de la puerta es de 110° y necesita una distancia mínima de 350 mm a la pared izquierda.

*Adquiriendo el accesorio especial 10020041 es posible la instalación con una apertura de 92° y una distancia mínima a la pared izquierda de solo 100 mm.

Medidas en mm

Módulo de calentamiento

A: 7,5 mm

Los hornos compactos con una altura de 455 mm se pueden montar sin balda intermedia sobre el módulo de calentamiento

Instalación independiente

Instalación debajo de un horno compacto de 45 cm

Instalación debajo de un horno de 60 cm

Medidas en mm

Microondas

Microondas alto 45 cm

A: 19,5 mm

B: Espacio para la conexión del aparato 300 x 200 mm

C: Ventilación del zócalo $\geq 50 \text{ cm}^2$

A: 19,5 mm
B: $\leq 347,5 \text{ mm}$
C: 7,5 mm

Medidas en mm

Microondas

Instalación en armario alto

A: Pared trasera abierta
B: 19,5 mm

Instalación en columna

A: Pared trasera abierta
B: 19,5 mm

A: Saliente superior:
Hueco 362: 6 mm
Hueco 365: 3 mm
B: Saliente inferior: 14 mm

Medidas en mm

Microondas

Instalación en columna

Microondas Montaje en esquina

25 litros

* 20 mm para frontal de metal

Medidas en mm

Microondas

Instalación en armario alto

Montaje de un microondas de 20 l instalado en un armario alto

Instalación en columna

Microondas Montaje en esquina

Montaje de un microondas de 20 l instalado en columna sobre un horno

A: 20 mm para frontal de metal
B: Pared trasera abierta

* 20 mm para frontal de metal

Medidas en mm

Microondas

Instalación en armario alto

Montaje de un microondas de 20 l instalado en un armario alto

Instalación en columna

Montaje de un microondas de 20 l instalado en columna sobre un horno

A: Pared trasera abierta

A: Saliente superior:
Hueco 362: 6 mm
Hueco 365: 3 mm
B: Saliente inferior: 14 mm

A: Pared trasera abierta

A: Saliente superior: 1 mm
B: Saliente inferior: 1 mm

Medidas en mm

Placas de inducción con extractor integrado

Placa flexInducción de 80 cm con extractor integrado en mueble de 80 cm

A: Distancia mínima entre la abertura y la pared
B: Profundidad de inserción
C: La encimera en la que se instala la placa debe poder soportar cargas de aproximadamente 60 kg, en caso necesario, con la ayuda de las subestructuras oportunas.
D: En la pared trasera debe haber un hueco para los cables. La dimensión y posición exactas se pueden deducir del plano específico.

EX875LX67E Medidas en mm

Placas flexInducción y combiInducción de 80 cm con extractor integrado en mueble de 80 cm

A: Distancia mínima entre la abertura y la pared
B: Profundidad de inserción
C: La encimera en la que se instala la placa debe poder soportar cargas de aproximadamente 60 kg, en caso necesario, con la ayuda de las subestructuras oportunas.
D: En la pared trasera debe haber un hueco para los cables. La dimensión y posición exactas se pueden deducir del plano específico.

EX851HJ26E, ED851HQ26E Medidas en mm

Placas flexInducción y combiInducción de 80 cm con extractor integrado en mueble de 60 cm

A: Profundidad de inserción
B: En la pared trasera debe haber un hueco para los cables. La dimensión y posición exactas se pueden deducir del plano específico.
C: El modelo de 80 cm se puede instalar ajustando los paneles laterales.

EX875LX67E, EX851HJ26E, ED851HQ26E Medidas en mm

Placas flexInducción y combiInducción con extractor integrado
 Instalación en recirculación sin canalización

Al realizar la instalación directamente en paredes exteriores no aisladas ($\mu \geq 0.5 \text{ W/m}^2\text{°C}$), recomendamos el uso de configuraciones de recirculación total o parcialmente canalizada.

Medidas en mm

Placas flexInducción y combiInducción con extractor integrado
 Instalación en recirculación con conductos en isla:

Recirculación con conductos:

Medidas en mm

Placa combiInducción de 70 cm con extractor integrado

A: Distancia mínima entre la abertura y la pared
B: Profundidad de inserción
C: La encimera en la que se instala la placa debe poder soportar cargas de aproximadamente 60 kg, en caso necesario, con la ayuda de las subestructuras oportunas.
D: En la pared trasera debe haber un hueco para los cables. La dimensión y posición exactas se pueden deducir del plano específico.

ED751HQ26E Medidas en mm

Placa combiInducción de 60 cm con extractor integrado

A: Distancia mínima entre la abertura y la pared
B: Profundidad de inserción
C: La encimera en la que se instala la placa debe poder soportar cargas de aproximadamente 60 kg, en caso necesario, con la ayuda de las subestructuras oportunas.
D: En la pared trasera debe haber un hueco para los cables. La dimensión y posición exactas se pueden deducir del plano específico.

ED631HQ26E Medidas en mm

Placas flexInducción y combiInducción de 80 cm con extractor integrado

Vista frontal

EX875LX67E, EX851HJ26E, ED851HQ26E Medidas en mm

Placas combiInducción de 70 y 60 cm con extractor integrado

Vista frontal

ED751HQ26E, ED631HQ26E Medidas en mm

Placas flexInducción y combiInducción con extractor integrado

A: Adaptador cilíndrico/plano

Medidas en mm

Placas flexInducción y combiInducción con extractor integrado
 Instalación en recirculación con conductos en pared:

Profundidad de encimera ≥ 60 cm:

A: Longitud del tubo
B: Altura de la cocina
C: Arcos de 90° de tamaño S
D: Arcos de 90° de tamaño L
E: Manguitos de conexión
F: Difusor
G: Cajón acortado

Kit conductos disponible para encimeras de ≥ 600 mm de profundidad y hasta 960 mm de altura

El instalador debe seleccionar y, en caso necesario, cortar la longitud del tubo de acuerdo con la altura de la cocina

A	B
500	≤ 990
1000	> 990

Profundidad de encimera ≥ 70 cm:

A: Longitud del tubo
B: Altura de la cocina
C: Arcos de 90° de tamaño L
D: Manguitos de conexión
E: Difusor

Kit conductos disponible para encimeras con profundidades de ≥ 700 mm y hasta 960 mm de altura

El instalador debe seleccionar y, en caso necesario, cortar la longitud del tubo de acuerdo con la altura de la cocina

A	B
500	≤ 960
1000	> 960

Profundidad de encimera ≥ 65 cm:

A: Longitud del tubo
B: Altura de la cocina
C: Arcos de 90° de tamaño M
D: Arcos de 90° de tamaño L
E: Manguitos de conexión
F: Difusor
G: Cajón acortado

El instalador debe seleccionar y, en caso necesario, cortar la longitud del tubo de acuerdo con la altura de la cocina

A	B
500	≤ 940
1000	> 940

Medidas en mm

Placas de inducción con extractor integrado

Placas flexInducción y combiInducción con extractor integrado
Instalación con salida de aire al exterior

Vista frontal - Esquema de instalación

A: Con conexión directa a la parte trasera

A	E	F	G	H
Tamaño S	≥ 600	547	451	389
Tamaño M	≥ 650	574	475	413
Tamaño L	≥ 700	612	515	453

A	E	F	G	H
Tamaño S	≥ 600	547	545	579
Tamaño M	≥ 650	574	569	603
Tamaño L	≥ 700	612	609	643

A: Arco de 90°
B: Manguitos de conexión
C: Tubo recto
D: Adaptador recto cilíndrico/plano

Medidas en mm

Placas flexInducción y combiInducción con extractor integrado
Instalación con salida de aire al exterior:

Ejemplo 1:

Ejemplo 2:

Ejemplo 3:

Medidas en mm

Posibilidades de instalación de placas con extractor integrado

Sin canalización

La placa con extractor integrado incluye de serie el accesorio "Plug'n'Play" necesario para la instalación en recirculación sin canalización del aire. El sistema "Plug'n'Play" permite una instalación rápida y cómoda.

Incluye:

- **4 filtros de carbón activo de alta eficiencia**, con un optimizado sistema de reducción de olores (incluso de aquellos con complejas moléculas como, por ejemplo, los generados por cocciones de pescados), con una vida útil de 360 horas de cocción y con un optimizado nivel de ruido, gracias a la mejora de los parámetros psicoacústicos.
- **Pieza telescópica deslizable**, con un marco integrado de sellado y fijación autoadhesivo, para conectar de forma sencilla la salida de aire del aparato con el corte del panel trasero del mueble.

Se debe respetar un espacio para la circulación del aire $\geq 400 \text{ cm}^2$ en la zona del zócalo del mueble.

Esta configuración requiere una apertura vertical de mínimo 25 mm en la parte trasera del mueble. Para una situación ideal de extracción, se recomienda ampliarla a 50 mm, si fuese posible.

Recirculación

Con canalización parcial

HZ9VRPD1*

Para realizar la instalación en recirculación con canalización total o parcial de aire, además de los 4 filtros de carbón activo de alta eficiencia que lleva de serie la placa con extractor integrado, es necesario un accesorio opcional que incluye:

- **Pieza difusora del aire**, que puede ser directamente conectada a un sistema de conductos planos de salida de aire distribuyéndolo por el espacio libre del zócalo, cuando hablamos de una canalización parcial, o bien puede ser directamente conectada con cinta adhesiva a un elemento de salida de aire localizado en algún punto del mueble, cuando queremos una canalización total del aire.

Esta instalación permite una alta flexibilidad y personalización de la planificación de la salida de aire. Todos los accesorios planos de salida de aire (DN 150) deben ser solicitados aparte, en función del tipo de instalación que se quiera realizar.

Un espacio para la circulación del aire $\geq 400 \text{ cm}^2$ debe ser respetado en la zona del zócalo del mueble.

Con canalización total

Con canalización total

HZ9VEDU0*

Accesorio necesario para la instalación en salida de aire.

Incluye:

- **4 filtros acústicos** de alto rendimiento que disminuyen de forma significativa el nivel de ruido y mejoran los parámetros psicoacústicos.
- **Junta de unión**, que puede ser unida a un conducto plano "macho" (DN 150) antes de conectarlo con la salida de aire de la placa con extractor integrado, garantizando así la máxima estanqueidad (la salida de aire del aparato puede ser directamente conectada a un conducto plano "macho" (DN 150)).

Salida de aire

Salida de aire

HZ9VEDU0*

Accesorio necesario para la instalación en salida de aire.

Incluye:

- **4 filtros acústicos** de alto rendimiento que disminuyen de forma significativa el nivel de ruido y mejoran los parámetros psicoacústicos.
- **Junta de unión**, que puede ser unida a un conducto plano "macho" (DN 150) antes de conectarlo con la salida de aire de la placa con extractor integrado, garantizando así la máxima estanqueidad (la salida de aire del aparato puede ser directamente conectada a un conducto plano "macho" (DN 150)).

*Los accesorios planos de salida de aire no están incluidos; deben ser solicitados aparte.

SIEMENS | 99

Hornos

Compactos y microondas

Placas

Extracción

Lavado y secado

Lavavajillas

Frío y congelación

Información técnica

Placas de inducción

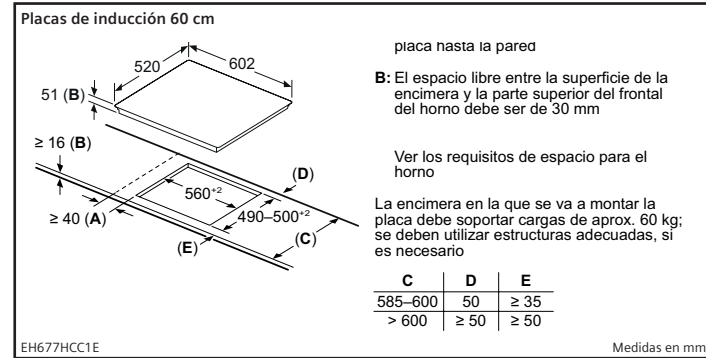
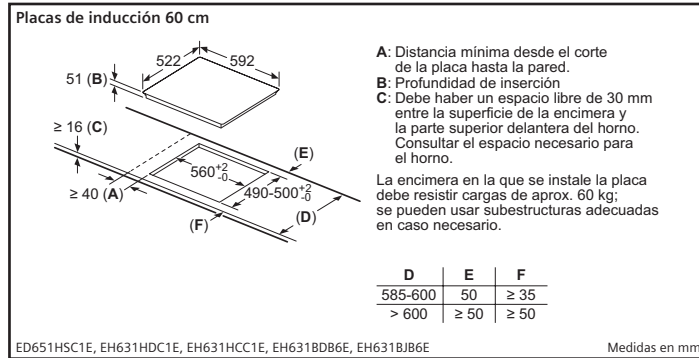
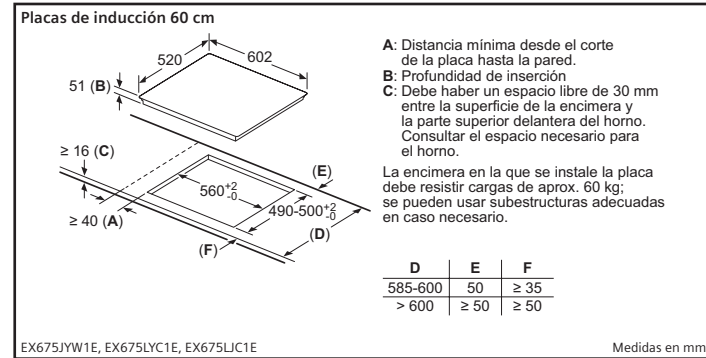
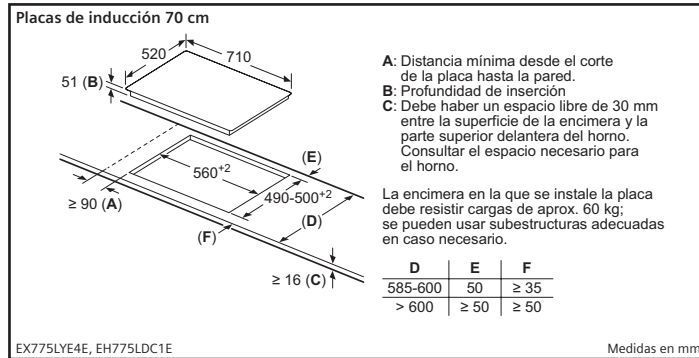
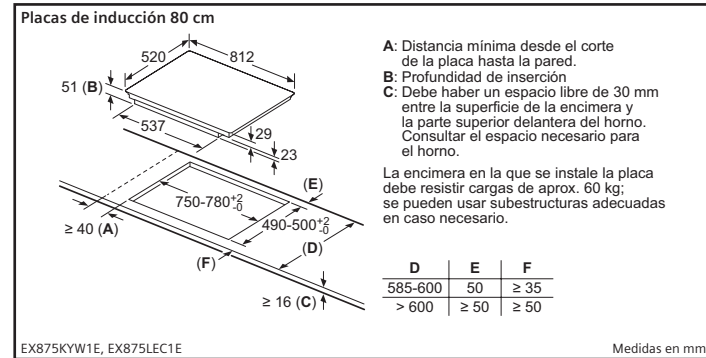
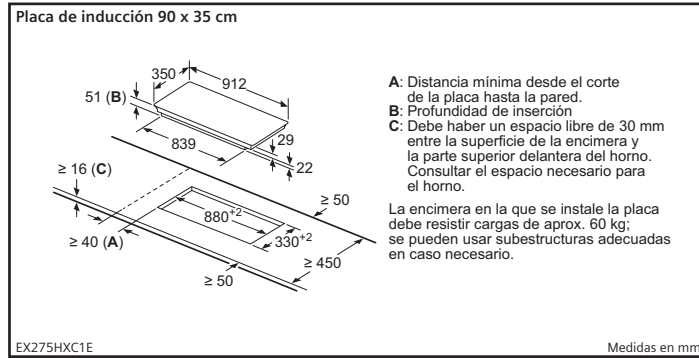
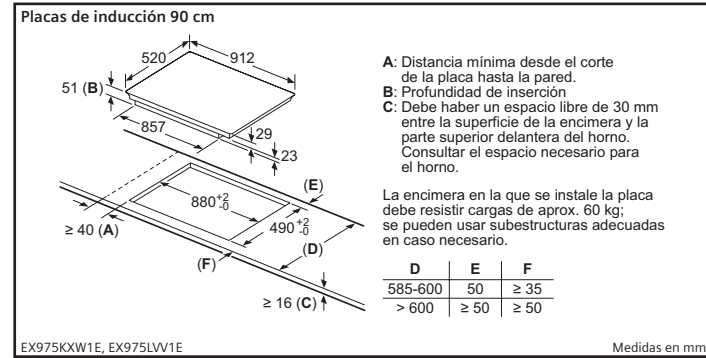
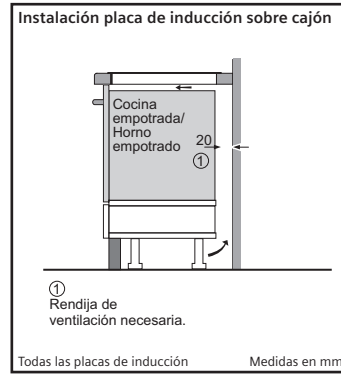
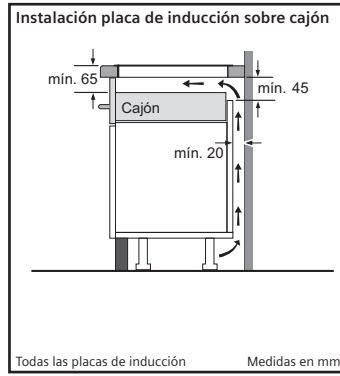
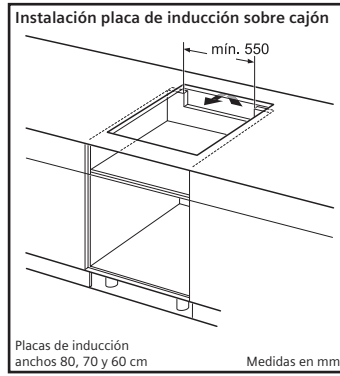
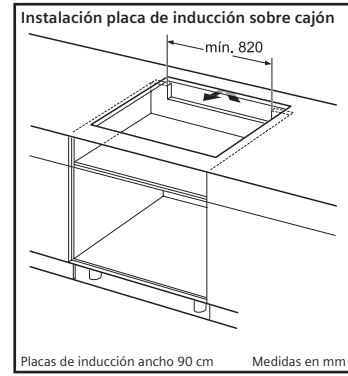

Placas dominó, de gas y vitrocerámicas

Combinación de placas dominó

Posibilidad de combinación de placas dominó con las correspondientes dimensiones de los aparatos y los huecos

Tipos de anchura:	30	60	70	80	90
Anchura del aparato:	302	602	710	812	912

	A	B	C	D	L	X
2x30	302	302	-	-	604	572
1x30, 1x60	302	602	-	-	904	872
1x30, 1x70*	302	710	-	-	1012	980
1x30, 1x80	302	812	-	-	1114	1082
1x30, 1x90	302	912	-	-	1214	1182
3x30	302	302	302	-	906	874
2x30, 1x60	302	302	602	-	1206	1174
2x30, 1x70*	302	302	710	-	1314	1282
2x30, 1x80	302	302	812	-	1416	1384
2x30, 1x90	302	302	912	-	1516	1484
1x30, 1x75	302	750	-	-	1052	1016
2x30, 1x75	302	302	750	-	1354	1318
4x30	302	302	302	302	1208	1176

Representación de las posibilidad de combinación de encimeras dominó con las correspondientes dimensiones de los aparatos y los huecos

Para el montaje de dos o más placas juntas se requiere, según el caso, unos o varios juegos de montaje (2 placas, 1 juego; 3 placas, 2 juegos; etc)

Dimensiones del hueco (X) según combinación. Véase tabla

No se recomienda la instalación de placas dominó con placas TFT

*No es posible con placa de inducción de 70 cm

Medidas en mm

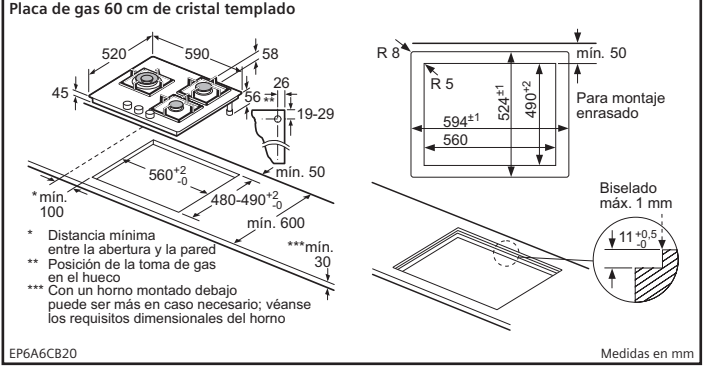
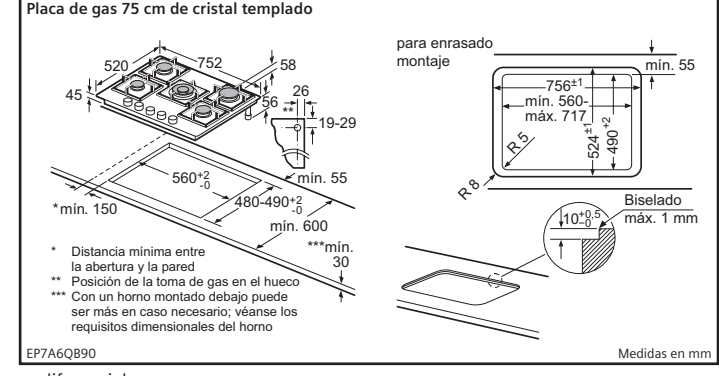
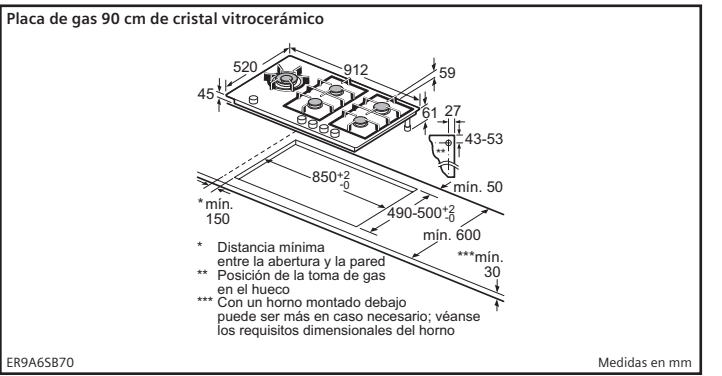
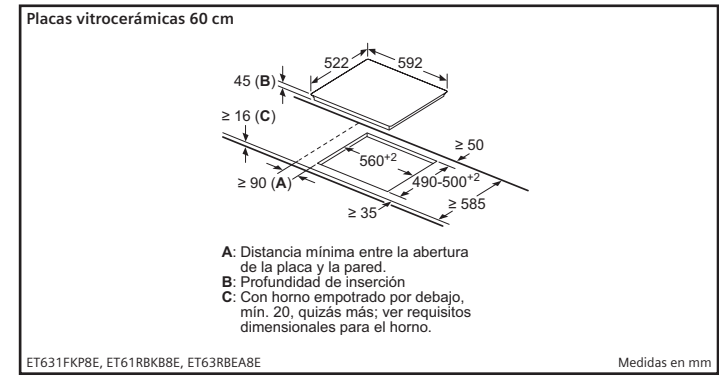
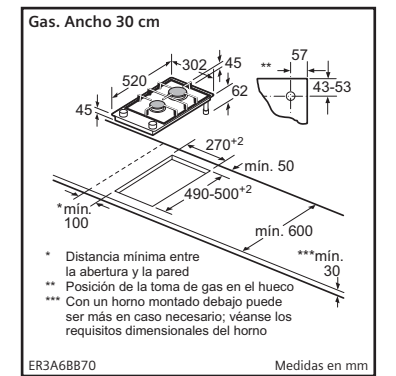
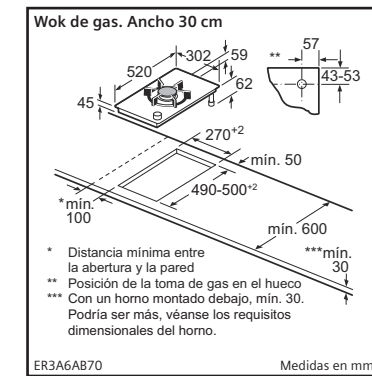
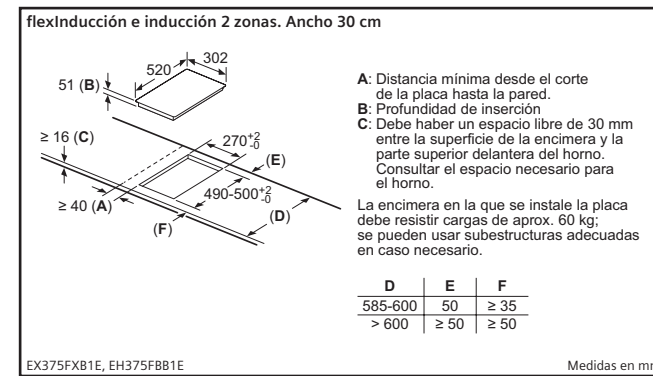
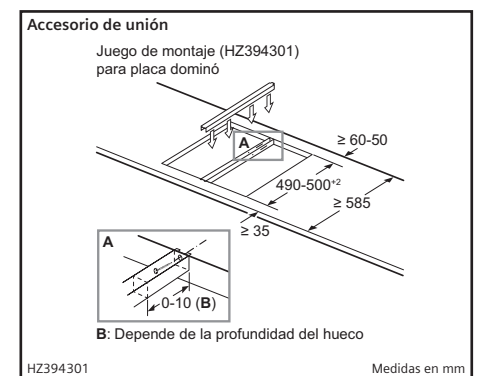
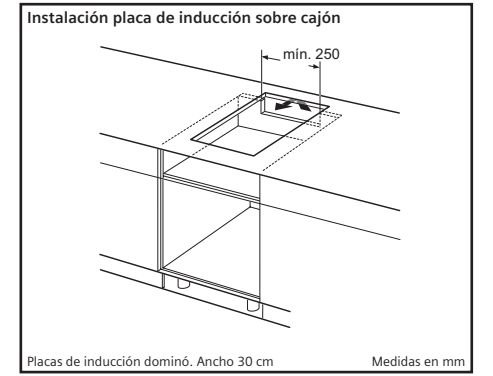

Nota para la instalación eléctrica: este aparato en su funcionamiento normal produce corriente de fuga en alta frecuencia. La corriente de fuga en las instalaciones puede estar limitada por un diferencial.

En viviendas con un número elevado de electrodomésticos y/o dispositivos electrónicos conectados a la instalación, la fuga total de todos los dispositivos puede llegar al límite de la instalación.

En caso de ser necesario, se recomienda el uso de un diferencial tipo A (o superior) si la instalación no está al límite de su capacidad, pero salta debido a la cantidad de dispositivos electrónicos conectados. Se recomienda la separación de circuitos en los casos en que la instalación se encuentre al límite de su capacidad.

Extractor telescópico de encimera

Extractor telescópico de encimera
Montaje en un mismo hueco de encastre (se requieren accesorios especiales)

Instalación estándar

Montaje integrable sin fisuras (Se requieren accesorios especiales)

Combinación con placa eléctrica

Combinación con placa eléctrica Montaje integrable sin fisuras

Recomendaciones de planificación para funcionamiento con recirculación de aire

LD98WMM60

Set para montaje motor exterior para extractor encimera

LZ21WWM11

Extractores de techo

Extractor de techo

La salida del ventilador puede girarse en las cuatro direcciones

LR97CBS20

Sets de recirculación para extractor de techo LR97CBS20

LZ21JCC56, LZ20/CD50, LZ21JCC26, LZ20/CD20

Set de recirculación para extractores de techo slim

LZ21JXC21

Extractor de techo slim

LR26CBS20

Extractor de techo slim

LR96CBS20

Extractores de techo slim

LR26CBS20, LR96CBS20

Campana de isla y campanas de pared inclinadas

Campana de isla

Salida de aire al exterior 744-924
Circulación de aire 744-1044

Cocina eléctrica mín. 550
Recomendación 650
Cocina de gas mín. 650*

(1) Salida de aire al exterior
(2) Recirculación de aire
(3) Salida de aire: montar con las ranuras de la salida de aire al exterior hacia abajo

* desde el borde superior de la parrilla

Altura regulable en intervalos de 20 mm (744-1044)

Medidas en mm

Campana de isla. Soporte para falso techo

* Altura regulable en intervalos de 20 mm

Medidas en mm

Campana de isla. Soporte para falso techo

* Altura regulable en intervalos de 20 mm

Medidas en mm

Campana de pared inclinada

Aparato con salida de aire al exterior

Aparato en recirculación de aire

Aparato en recirculación de aire sin conducto

El enchufe puede instalarse en el costado o en la parte superior del aparato

A: Enchufe solo fuera de la zona marcada

A: Potencia máx. de la placa posterior

Medidas en mm

Campana de pared inclinada

Aparato con salida de aire al exterior

Aparato en recirculación de aire

Aparato en recirculación de aire sin conducto

El enchufe puede instalarse en el costado o en la parte superior del aparato

A: Enchufe solo fuera de la zona marcada

A: Potencia máx. de la placa posterior

Medidas en mm

Campanas de pared inclinadas

Campanas de pared inclinadas

Instalación en pared con conducto

A: Eléctrico
B: Gas: desde el borde superior de la placa

A: Rejilla de salida de aire al exterior
B: Enchufe
C: Eléctrico
D: Gas: desde el borde superior de la placa

El aparato debe instalarse delante de los armarios superiores si tienen una profundidad inferior a 370 mm

Medidas en mm

Campana de pared inclinada

Aparato con salida de aire al exterior

Aparato en recirculación de aire

Instalación en pared con conducto

A: Eléctrico
B: Gas: desde el borde superior de la placa

El enchufe puede instalarse en el costado o en la parte superior del aparato

A: Enchufe solo fuera de la zona marcada

Medidas en mm

Campanas de pared

Campanas de pared

A: Salida de aire al exterior
B: Circulación de aire
C: Salida de aire: montar con las ranuras de la salida de aire al exterior hacia abajo

614-964 (A)
 614-1064 (B)

≥ 120 (C)
 ≥ 120 (A)
 ≥ 10 (B)

424
 379
 438
 150
 46
 500
 900
 580
 247
 342
 250
 345

45
 300
 209
 51,5
 394,5

* desde el borde superior de la parrilla

Cocina eléctrica mín. 550
 Recomendación 650
 Cocina de gas mín. 650*

Rejilla de salida de aire
 245
 mín. 60
 335
 Enchufe
 mín. 450
 mín. 500

m. 20

Medidas en mm

LC91BUR50, LC98BP50, LC97BHP50

Campanas de pared

635-965 (1)
 635-1075 (2)

580
 mín. 120 (1)
 mín. 10 (2)

367
 326
 20

247
 257
 250
 260
 53
 505
 500
 900

(1) Salida de aire al exterior
 (2) Recirculación de aire
 (3) Salida de aire - Montar con las ranuras de la salida de aire al exterior hacia abajo

Si se usa una pared trasera, se debe tener en cuenta el diseño del aparato.

45
 210
 200
 286
 31

* desde el borde superior de la parrilla

Cocina eléctrica/ de gas* mín. 550/650

45
 Enchufe
 250
 mín. 330
 * desde el borde superior de la parrilla

Cocina eléctrica/ de gas* mín. 550/650

Medidas en mm

LC97BHM50, LC96BHM50, LC96BHC50, LC96BHC60

Campana de pared

635-965 (1)
 635-1075 (2)

580
 mín. 120 (1)
 mín. 10 (2)

367
 326
 20

247
 257
 250
 260
 53
 505
 500
 600

(1) Salida de aire al exterior
 (2) Recirculación de aire
 (3) Salida de aire - Montar con las ranuras de la salida de aire al exterior hacia abajo

Si se usa una pared trasera, se debe tener en cuenta el diseño del aparato.

45
 210
 200
 286
 31

A: Eléctrico
 B: Gas: desde el borde superior de la placa

45
 (A)
 (A)
 (B)
 247
 257
 ≥ 430
 250
 ≥ 550 (A)
 ≥ 650 (B)
 ≥ 330
 ≥ 550 (C)
 ≥ 650 (D)

A: Rejilla de salida de aire al exterior
 B: Enchufe
 C: Eléctrico
 D: Gas: desde el borde superior de la placa

Medidas en mm

LC67BHM50

Set de recirculación de alta eficiencia para campanas de pared iQ300 e iQ100

257
 247
 195
 45
 328,5
 170
 282

170
 195
 mín. 85
 máx. 415

220
 125
 116
 210

Medidas en mm

LZ11FXC56

Sets de recirculación

Set de recirculación de alta eficiencia para campanas de pared iQ700 e iQ500

342
 413,5
 247
 195
 45
 170
 282

170
 195

170
 mín. 85
 máx. 415

220
 125
 116
 300

Medidas en mm

LZ12CXC56

Set de recirculación de alta eficiencia para campana de isla

350
 425
 254
 180
 45
 170
 330

170
 180

170
 mín. 113
 máx. 365

Medidas en mm

LZ22CXC56

Set de recirculación de alta eficiencia antipolen integrado para campanas de pared iQ700 e iQ500

253
 200
 193

(A)
 ≥ 250
 ≥ 100
 ≥ 100
 567

A: Enchufe solo fuera de la zona marcada
 Girar 180° al montar la caja del ventilador del módulo de recirculación de aire

Enchufe fuera de la zona marcada
 mín. 250
 mín. 100
 mín. 100

mín. 567
 máx. 907

Montaje con las ranuras para circulación de aire hacia abajo.

210
 * mín. 300

Tener en cuenta la distancia mínima al techo

Medidas en mm

LZ11CXI16

Set de recirculación de alta eficiencia antipolen integrado para campanas de pared iQ300 e iQ100

253
 200
 193

Enchufe solo fuera de la zona marcada
 mín. 250
 mín. 100
 mín. 100

Enchufe solo fuera de la zona marcada
 mín. 250
 mín. 100

mín. 580
 máx. 910

Montaje con las ranuras para circulación de aire hacia abajo.

210
 * mín. 300

Tener en cuenta la distancia mínima al techo

Medidas en mm

LZ11DXI16

Set de recirculación de alta eficiencia antipolen integrado y de larga duración para campanas de pared iQ700 e iQ500

253
 200
 193

Para el montaje en cajas de ventilador, girar el módulo de recirculación de aire 180°. Enchufe solo fuera de la zona marcada

mín. 250
 mín. 100
 mín. 100

Enchufe solo fuera de la zona marcada
 mín. 250
 mín. 100

mín. 567
 máx. 907

Montaje con las ranuras para circulación de aire hacia abajo.

210
 * mín. 300

Tener en cuenta la distancia mínima al techo

Medidas en mm

LZ10FXJ05

Sets de recirculación y campanas telescópicas

Set de recirculación de alta eficiencia antipolen integrado y de larga duración para campanas de pared iQ300 e iQ100

Enchufe fuera de la zona marcada min. 250

Enchufe fuera de la zona marcada min. 100 min. 100 min. 100

Montaje con canal interno min. 300

Montaje con las ranuras para circulación de aire hacia abajo. min. 580 máx. 910

Tener en cuenta la distancia mínima al techo

LZ10FXJ00 Medidas en mm

Campana telescópica

Para el montaje de la campana telescópica de 90 cm en un armario superior de 90 cm de anchura, es necesario un juego de montaje. Ambas escuadras de montaje se atornillan al mueble a derecha e izquierda. Montaje según plantilla.

La adaptación de la profundidad de la corredera del filtro es posible hasta 29 mm

LI97SA531 Medidas en mm

Campana telescópica

La adaptación de la profundidad de la corredera del filtro es posible hasta 29 mm

LI99SA684 Medidas en mm

Campanas telescópicas

Campana telescópica

Para el montaje de la campana telescópica de 90 cm en un armario superior de 90 cm de anchura, es necesario un juego de montaje. Ambas escuadras de montaje se atornillan al mueble a derecha e izquierda. Montaje según plantilla.

La adaptación de la profundidad de la corredera del filtro es posible hasta 29 mm

LI97SA531 Medidas en mm

Campana telescópica

La adaptación de la profundidad de la corredera del filtro es posible hasta 29 mm

LI67SA531 Medidas en mm

Hornos

Compactos y microondas

Placas

Extracción

Lavado y secado

Lavavajillas

Frío y congelación

Información técnica

Campanas telescópicas

Campana telescópica

La adaptación de la profundidad de la corredera del filtro es posible hasta 29 mm

Profundidad del cuerpo 300
Profundidad del cuerpo 320
Profundidad del cuerpo 280

Posición de lámparas LED
X: según equipamiento máx. 20 mm

LI64MB521 Medidas en mm

Sets de recirculación de alta eficiencia antipolen y de larga duración para campanas telescópicas

Montaje de la campana telescópica de 90 cm con set de alta eficiencia
Montaje de la campana telescópica de 60 cm en mueble de 90 cm con set de alta eficiencia
Montaje de la campana telescópica con set de alta eficiencia
Montaje de la campana telescópica con set de alta eficiencia

La instalación del set de alta eficiencia no es posible en caso de armarios con travesaños (puerta elevable).
A: altura del aparato + 230 mm

Montaje de la campana telescópica con set de alta eficiencia y marco de encastre

A: Consultar la tabla de combinación
A: Cambio del filtro
A: Cambio del filtro

LZ11XC16, LZ11ITD11 Medidas en mm

Accesorio para ocultar campanas telescópicas de 90 cm. Tabla de combinaciones

Modelo de campana	Profundidad de montaje de aparatos	Profundidad de listón de agarre (X)	Profundidad de montaje total	Profundidad del nicho del mueble
LI99SA684	301	31	332	mín. 334
LI97SA531	301	17	318	mín. 320

*Con frontal códigos SAT 17004786, 17004787 y 17004787, mínimo 323.

Para la instalación de un revestimiento de hornacina de >5 mm se debe rellenar el bastidor de descenso. La profundidad del cuerpo del mueble se debe adaptar correspondientemente.

LZ49601 Medidas en mm

Accesorio para ocultar campanas telescópicas de 60 cm. Tabla de combinaciones

Modelo de campana	Profundidad de montaje de aparatos	Profundidad de listón de agarre (X)	Profundidad de montaje total	Profundidad del nicho del mueble
LI69SA684	301	31	332	mín. 334
LI67SA531	301	17	318	mín. 320*
LI64MB521	301	17	318	mín. 320*

*Con frontal LZ46561 y LZ46521 mínimo 323.

Para la instalación de un revestimiento de hornacina de >5 mm se debe rellenar el bastidor de descenso. La profundidad del cuerpo del mueble se debe adaptar correspondientemente.

LZ46600 Medidas en mm

Módulos de integración. Campanas decorativas integradas

Módulo de integración

LI89585M Medidas en mm

Módulo de integración

LI89584M Medidas en mm

Módulos de integración

LI89585M, LI89585M, LI89584M Medidas en mm

Sets de recirculación de alta eficiencia antipolen y de larga duración para módulos de integración

Montaje del módulo de integración con set de alta eficiencia
Montaje del módulo de integración con set de alta eficiencia
Panel frontal para el cambio de filtro

A: Tubo flexible
B: Altura del aparato
A: Tubo flexible

Panel frontal para el cambio de filtro

Montaje del módulo de integración con set de alta eficiencia

LZ11XC16, LZ11ITD11 Medidas en mm

Campana decorativa integrada

Ejemplo de montaje

Vista frontal

A: Zona sin bisagras

LI97BAM60 Medidas en mm

Campana decorativa integrada

Ejemplo de montaje

Vista frontal

A: Zona sin bisagras

LI67BAM60 Medidas en mm

Campanas decorativas integradas. Lavadoras

Campanas decorativas integradas

desde el borde superior de la parrilla
A: Cocina eléctrica min. 430
B: Cocina de gas min. 650

A: Guía pasacables

Montaje de la campana decorativa integrada con set de recirculación y prolongación de conducto, 187-360 mm

La combinación con una prolongación de chimenea requiere un panel intermedio para fijar el conducto superior

A: Prolongación de chimenea corta

Montaje de la campana decorativa integrada con set de recirculación y prolongación de conducto

La combinación con una prolongación de chimenea requiere un panel intermedio para fijar el conducto superior

A: Prolongación de chimenea, 187-360 mm
B: Prolongación de chimenea, 450-854 mm

Medidas en mm

Lavadoras i-Dos

Medidas en mm

WG54B2A1ES

Lavadoras i-Dos

Medidas en mm

WG56H2AXES, WG56H2A0ES, WG44H2A0ES

Lavadoras i-Dos y sin i-Dos

Medidas en mm

WG44G2FAES, WG44G2F1ES, WG44G2ZAES, WG56G2ZXES, WG56G2Z0ES

Lavadoras sin i-Dos

Medidas en mm

WU14UT6KES, WU14UT6ZES

Lavadora-secadora

Medidas en mm

WN54C2A0ES

Lavadoras. Secadoras

Lavadora-secadora

Medidas en mm

WN44G2A0ES

Lavadora-secadora

Medidas en mm

WN34A1V0ES

Lavadoras totalmente integrables

Posibilidad de colocación de la puerta del mueble con apertura hacia la derecha o izquierda

Detalle Z

Orificio de la bisagra min. 12 prof.

Medidas en mm

WI14W54ZES, WI12W32ZES

Lavadoras-secadoras totalmente integrables

Detalle Z

Orificio bisagra 13 prof.

Medidas en mm

WK14D543ES, WM12D32ZES

Secadoras con bomba de calor

Medidas en mm

WQ46B2C0ES

Secadora con bomba de calor

Medidas en mm

WQ33G2D0ES

Secadoras con bomba de calor

Medidas en mm

WQ45G2A0ES

Secadoras con bomba de calor

Medidas en mm

WT43HV91ES

Lavavajillas

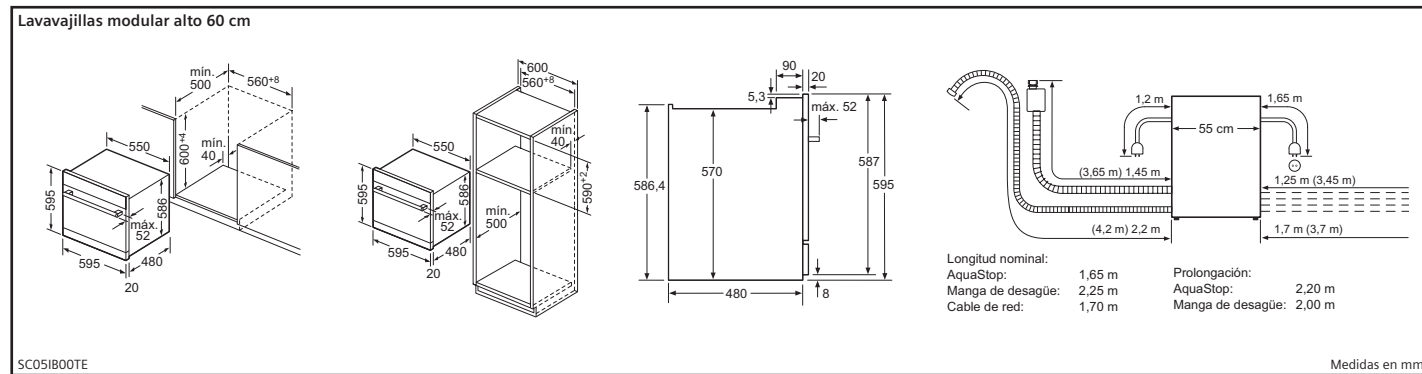
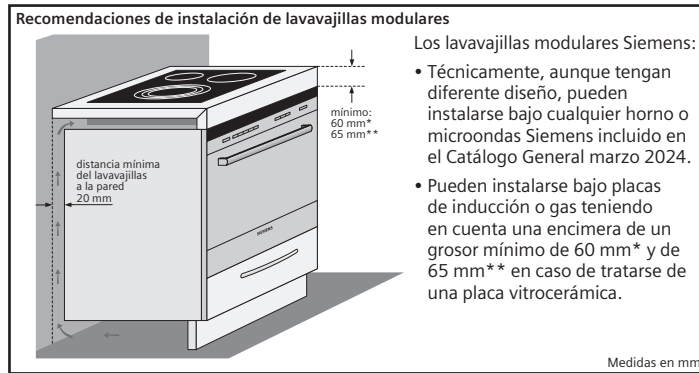
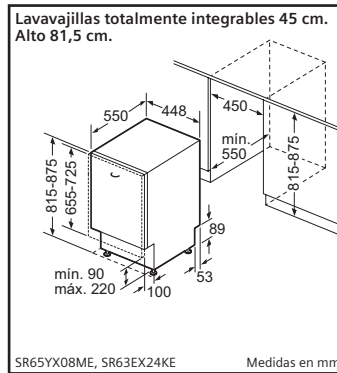
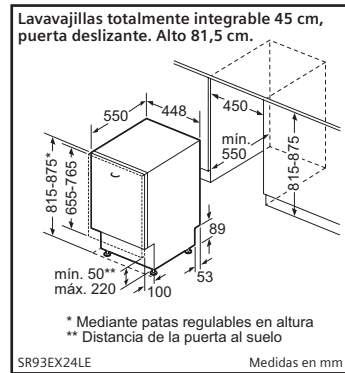
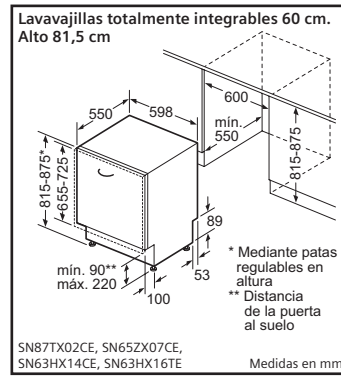
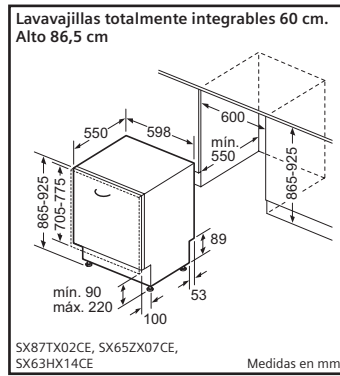
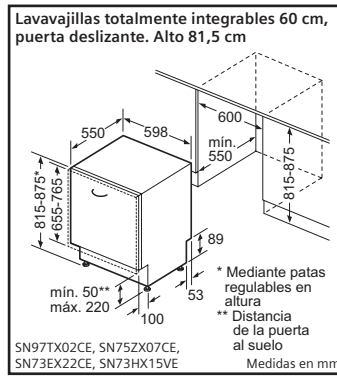
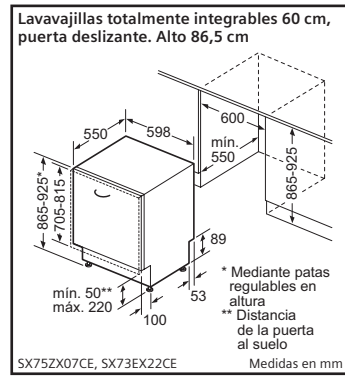
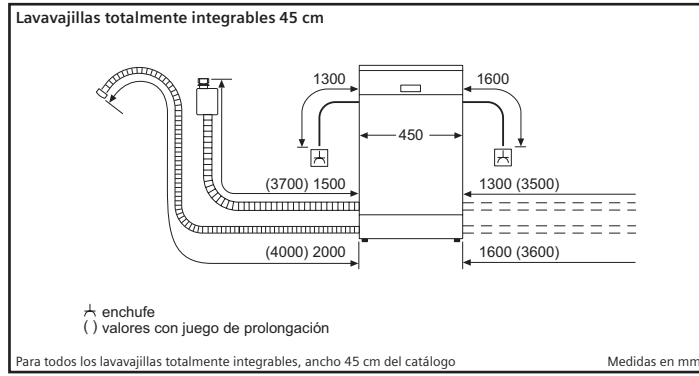
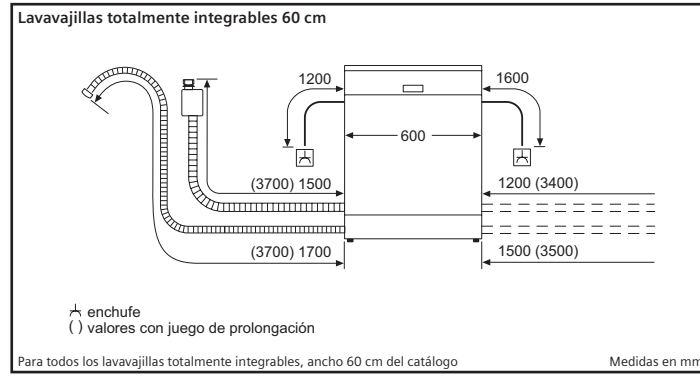

Lavavajillas. Instalación con timeLight

¿Cómo calcular altura máxima de zócalo con timeLight?

Para que la proyección en el suelo timeLight se vea correctamente, hay que tener en cuenta la altura y el retranqueo del zócalo, ya que podría taparse dicha proyección. Las siguientes tablas indican las medidas para una correcta integración del lavavajillas.

- Calcular la medida del nicho, es decir, la medida del aparato deseado y la regulación de las patas.
- Ir a la columna de la altura de la puerta del mueble.
- Tener en cuenta el retranqueo de zócalo del mueble al lavavajillas (o de la puerta de mueble al zócalo). En ambas opciones la suma siempre es 120 mm.
- El corte entre la fila y la columna de altura del nicho será la altura máxima permitida para su instalación, evitando que se tape la proyección del timeLight.

Alturas máximas de zócalo para lavavajillas de alto 81,5 cm con timeLight

Altura puerta mueble	Retranqueo de zócalo mueble al lavavajillas (máx. 60)	o Retranqueo de puerta mueble al zócalo	Altura máxima zócalo						
			Nicho / aparato + patas (0 mm)	Nicho / aparato + patas (10 mm)	Nicho / aparato + patas (20 mm)	Nicho / aparato + patas (30 mm)	Nicho / aparato + patas (40 mm)	Nicho / aparato + patas (50 mm)	Nicho / aparato + patas (60 mm)
660 (puerta mínima)	20 40 60	100 80 60	130 130 125	140 140 135	150 150 145	160 160 155	170 170 165	180 180 175	190 190 185
670	20 40 60	100 80 60	130 125 115	140 135 125	150 145 135	160 155 145	170 165 155	180 175 165	190 185 175
680	20 40 60	100 80 60	125 115 110	135 125 120	145 135 130	155 145 140	165 155 150	175 165 160	185 175 170
690	20 40 60	100 80 60	115 110 105	125 120 115	135 125 120	145 135 130	155 145 140	165 155 150	175 165 160
700	20 40 60	100 80 60	105 100 95	115 110 105	125 120 115	135 125 120	145 135 130	155 145 140	165 155 150
710	20 40 60	100 80 60	95 90 85	105 100 95	115 110 105	125 120 115	135 130 125	145 140 135	155 150 145
720 (puerta máxima)	20 40 60	100 80 60	85 80 80	95 90 90	105 100 100	115 110 110	125 120 120	135 130 130	145 140 140

Alturas máximas de zócalo para lavavajillas de alto 86,5 cm con timeLight

Altura puerta mueble	Retranqueo de zócalo mueble al lavavajillas (máx. 60)	o Retranqueo de puerta mueble al zócalo	Altura máxima zócalo						
			Nicho / aparato + patas (0 mm)	Nicho / aparato + patas (10 mm)	Nicho / aparato + patas (20 mm)	Nicho / aparato + patas (30 mm)	Nicho / aparato + patas (40 mm)	Nicho / aparato + patas (50 mm)	Nicho / aparato + patas (60 mm)
710 (puerta mínima)	20 40 60	100 80 60	130 130 125	140 140 135	150 150 145	160 160 155	170 170 165	180 180 175	190 190 185
720	20 40 60	100 80 60	130 125 115	140 135 125	150 145 135	160 155 145	170 165 155	180 175 165	190 185 175
730	20 40 60	100 80 60	125 115 110	135 125 120	145 135 130	155 145 140	165 155 150	175 165 160	185 175 170
740	20 40 60	100 80 60	115 110 105	125 120 115	135 125 120	145 135 130	155 145 140	165 155 150	175 165 160
750	20 40 60	100 80 60	105 100 95	115 110 105	125 120 115	135 125 120	145 135 130	155 145 140	165 155 150
760	20 40 60	100 80 60	95 90 85	105 100 95	115 110 105	125 120 115	135 130 125	145 140 135	155 150 145
770 (puerta máxima)	20 40 60	100 80 60	85 80 80	95 90 90	105 100 100	115 110 110	125 120 120	135 130 130	145 140 140

Nota: medidas en mm. Información de tabla de instalación de lavavajillas con timeLight válida para un grosor de puerta estándar de 20 mm.

Frigoríficos y congeladores

Combi Multidoor total noFrost

A	a	b
≤600	0	0
<600 a ≤650	45	45
<650 a ≤700	60	60
>700	239	239

A: Profundidad de la unidad
B: Pared
 Los cajones se pueden extraer y quitar con la puerta abierta en un ángulo de 90°

A: La parte frontal es ajustable desde 1830 hasta 1847 mm, con las patas de nivelación totalmente extendidas
B: Añadir 25 mm para los espaciadores fijados en la parte posterior

Medidas en mm

Combi Multidoor total noFrost

A	a	b
≤600	0	0
<600 a ≤650	45	45
<650 a ≤700	60	60
>700	239	239

A: Profundidad de la unidad
B: Pared
 Los cajones se pueden extraer y quitar con la puerta abierta en un ángulo de 90°

A: La parte frontal es ajustable desde 1830 hasta 1847, con las patas de nivelación totalmente extendidas

Medidas en mm

Combi Multidoor total noFrost

A: La parte frontal es ajustable desde 1830 hasta 1847, con las patas de nivelación totalmente extendidas
B: Añadir 25 para los espaciadores fijados en la parte posterior

Medidas en mm

Combi Multidoor Total noFrost

A: La parte frontal es ajustable desde 1830-1847 mm, con las patas de nivelación totalmente extendidas
B: Añadir 25 mm para los espaciadores fijados en la parte posterior
C: Posición de la conexión a la toma de agua

Medidas en mm

Frigorífico americano Total noFrost

A	a	b
600	50	50
650	50	50
700	53	96

A: Profundidad de la unidad
B: Pared
 Los cajones se pueden abrir, con la puerta abierta en un ángulo de 90°
 Los cajones se pueden sacar, con la puerta completamente abierta

Especificaciones
A: La parte delantera se puede ajustar de 1783 a 1792
B: Profundidad del armario
C: Profundidad con la puerta incluida y sin tirador
D: Profundidad con la puerta incluida y con tirador
E: Toma de entrada de agua al aparato

Medidas en mm

Frigoríficos side by side

Medidas en mm

Congeladores side by side

Medidas en mm

Frigoríficos y congeladores side by side

	a	b	c	d	e	f
KSW36, GSD36	187					
KSV36, KSF36, GSN36, GSV36	186					
KSV33, GSN33, GSV33	176	60	65	58	60	119,5
KSV29, GSN29, GSV29	161					
GSV24	146					
GSN51	161					
GSN54	176	70	78	70	70	142
GSN58	191					

a: Altura
b: Ancho
c: Profundidad con la puerta cerrada sin tirador
d: Profundidad del armario
e: Ancho con la puerta abierta y sin tirador
f: Profundidad con la puerta abierta sin tirador

Medidas en mm

Frigoríficos y congeladores de una puerta. Sets formados por frigorífico, congelador y accesorio de unión.

Medidas en mm

Combis XXL noFrost: ancho 70 cm

Medidas en mm

Combis XXL Total noFrost: ancho 70 cm (continuación)

Medidas en mm

Combis XXL Total noFrost: ancho 70 cm

Medidas en mm

Combis XXL Total noFrost: ancho 70 cm

Nombre del aparato	a	b	c	d	e	f	g	h
KG49 NSBBF	1860	700	670	590	740	1310	710	12
KG49 NAXCF	1860	700	670	590	710	1310	670	12
KG49 N4XAF	2030	700	670	590	740	1310	710	12
KG49 N2IDA	2030	700	670	590	710	1310	670	12

Descripción
a: Altura
b: Anchura
c: Profundidad con la puerta cerrada y sin tirador
d: Profundidad del armario
e: Anchura con la puerta abierta a 90°
f: Profundidad con la puerta abierta y sin tirador
g: Profundidad con la puerta cerrada y con tirador
h: Distancia para el montaje en un nicho o un armario empotrado

Nombre del aparato	A	B	C	D
KG49 NSBBF	0/65	20	590	125
KG49 NAXCF	0/65	20	590	125

Dimensión A: en modelos con tirador vertical integrado, se requiere una distancia mínima de 65 mm para una apertura sencilla.

Medidas en mm

Combis Total noFrost: ancho 60 cm

Medidas en mm

Más información sobre frigoríficos y congeladores side by side en la página siguiente

Frigoríficos y congeladores

Combis total noFrost: ancho 60 cm

KG39NSBBF, KG39NAXCF, KG39N2ICF, KG39NXIBF

Medidas en mm

Combis total noFrost: ancho 60 cm

Nombre del aparato	a	b	c	d	e	f	g
KG39 (Tirador integrado)	2030	600	660	590	600	1210	660
KG39 (Tirador exterior)	2030	600	660	590	640	1210	700
KG36 (Tirador integrado)	1860	600	660	590	600	1210	660
KG36 (Tirador exterior)	1860	600	660	590	640	1210	700

KG39NVDA, KG39NVWDA, KG36NVDA, KG36NVWDA

Medidas en mm

Combis total noFrost: ancho 60 cm

KG36NXXBF, KG36N2ICF, KG36N2WCF

Medidas en mm

Combis integrables

Dimensiones del espacio recomendadas para instalación de puerta fija

F	R	X
16-19	0-3	2,5
20	0-1	3
2-3	2-3	2,5
21	0-1	3
2-3	2-3	2,5
22	0	4
1	3,5	3
2-3	3	3

Deben respetarse las medidas de los espacios recomendadas en la tabla para garantizar una apertura sin colisiones de la puerta del aparato y evitar que se dañen los muebles de cocina.

KB96NADD0, KB96NVFE0, KI96NVFDD0, KI86NADD0, KI86SAFE0, KI86NHFE0

Combis integrables

A: Entrada de aire $\geq 200 \text{ cm}^2$; Opciones de ventilación
 B: Salida de aire $\geq 200 \text{ cm}^2$; Opciones de ventilación

KB96NADD0, KB96NVFE0, KB96NVSE0, KI96NVFDD0, KI86NADD0, KI86SAFE0, KI86NHFE0

Medidas en mm

Combis integrables XXL

KB96NADD0, KB96NVFE0

Medidas en mm

Combi integrable XL

KI96NVFDD0

Medidas en mm

Combi integrable XXL con puerta deslizante

KB96NVSE0

Medidas en mm

Combi integrable

KI86NADD0

Medidas en mm

Combis integrables

KI86SAFE0, KI86NHFE0

Medidas en mm

Frigorífico integrable

KI51FADE0

Medidas en mm

Hornos

Compactos y microondas

Placas

Extracción

Lavado y secado

Lavavajillas

Frío y congelación

Información técnica

Frigoríficos y congeladores

Frigorífico integrable

Salida de aire min. 200 cm²

Ventilación del zócalo min. 200 cm²

Recomendación 560 min. 550

min. 40

Grosor/Altura de la parte superior del mueble

Grosor de la base inferior del mueble

1221+7

1221+A+S (máx.)

A

Medidas en mm

KI41RADD1

Congelador integrable

Salida de aire min. 200 cm²

Ventilación del zócalo min. 200 cm²

Recomendación 560 min. 550

min. 40

Grosor/Altura de la parte superior del mueble

Grosor de la base inferior del mueble

874+7

874+A+S (máx.)

A

Salida de aire min. 200 cm²

Se requiere una base intermedia

Ventilación del zócalo min. 200 cm²

Medidas en mm

GI21VAFE0

Congelador integrable

Salida de aire min. 200 cm²

Ventilación del zócalo min. 200 cm²

Recomendación 560 min. 550

min. 40

Saliente de la placa frontal

Borde inferior de la placa frontal

712+7

712+A+S (máx.)

A

Salida de aire min. 200 cm²

Se requiere una base intermedia

Ventilación del zócalo min. 200 cm²

Medidas en mm

GI11VAFE0

Frigorífico y congelador integrables

Salida de aire min. 200 cm²

Ventilación del zócalo min. 200 cm²

Recomendación 560 min. 550

min. 40

Saliente de la placa frontal

Borde inferior de la placa frontal

1772+8

1772+A+S (máx.)

A

Máximo peso permitido de los frontales de mueble

Las puertas del mueble montadas que exceden el peso permitido pueden provocar daños y deterioro funcional a la bisagra.

T: altura de la puerta del aparato incluida	bisagra no amortiguada	Bisagra amortiguada
Bisagra en mm:	Puerta en kg:	Puerta en kg:
1500-1750	22	22

Peso máximo permitido de los frontales de la unidad

Los frontales instalados en la unidad que superen el peso permitido pueden causar daños y afectar al funcionamiento de las bisagras

Δ: Peso

A: Altura de la puerta del aparato en mm, bisagras incluidas

B: Bisagra no amortiguada, frontal de la unidad en kg

C: Bisagra amortiguada, frontal de la unidad en kg

D: Carga adicional posible en kg con el kit para cargas pesadas

A	B	C	D
1500-1750	22	22	
720-1400	19	19	B+5 / C+5
A1	15	19	
A2	15	19	

Dimensiones del espacio recomendadas para instalación de puerta fija

F	R	X
16-19	0-3	2,5
20	0-1	3
	2-3	2,5
21	0-1	3
	2-3	2,5
22	0	4
	1	3,5
	2-3	3

Deben respetarse las medidas de los espacios recomendadas en la tabla para garantizar una apertura sin colisiones de la puerta del aparato y evitar que se dañen los muebles de cocina.

A: Entrada de aire ≥ 200 cm²; Opciones de ventilación

B: Salida de aire ≥ 200 cm²; Opciones de ventilación

Medidas en mm

KI81RADD0, GI81NACE0

Frigorífico y congelador integrables bajo encimera

Salida de aire min. 200 cm²

Ventilación del zócalo min. 200 cm²

Recomendación 560 min. 550

min. 40

Grosor/Altura de la parte superior del mueble

Grosor de la base inferior del mueble

820-900

625

17

A: Altura de la subestructura

B: ≥ 560 mm (recomendado)

Espacio para la conexión eléctrica junto al aparato en el lado izquierdo o derecho

A: Entrada de aire ≥ 200 cm²

Peso máximo permitido de los frontales de la unidad

Los frontales instalados en la unidad que superen el peso permitido pueden causar daños y afectar al funcionamiento de las bisagras

A: Peso ≤ 12 kg

Dimensiones del espacio recomendadas para instalación de puerta fija

F	R	X
16-19	0-3	2,5
20	0-1	3
	2-3	2,5
21	0-1	3
	2-3	2,5
22	0	4
	1	3,5
	2-3	3

Deben respetarse las medidas de los espacios recomendadas en la tabla para garantizar una apertura sin colisiones de la puerta del aparato y evitar que se dañen los muebles de cocina.

Medidas en mm

KU21RADE0, GU21NADE0

Vinoteca integrable bajo encimera

Salida de aire min. 200 cm²

Ventilación del zócalo min. 200 cm²

Recomendación 560 min. 550

min. 40

Saliente de la placa frontal

Borde inferior de la placa frontal

712+7

712+A+S (máx.)

A

Salida de aire min. 200 cm²

Se requiere una base intermedia

Ventilación del zócalo min. 200 cm²

Medidas en mm

KU21WAHG0

Vinoteca integrable bajo encimera

Salida de aire min. 200 cm²

Ventilación del zócalo min. 200 cm²

Recomendación 560 min. 550

min. 40

Saliente de la placa frontal

Borde inferior de la placa frontal

1772+8

1772+A+S (máx.)

A

Máximo peso permitido de los frontales de mueble

Las puertas del mueble montadas que exceden el peso permitido pueden provocar daños y deterioro funcional a la bisagra.

T: altura de la puerta del aparato incluida	bisagra no amortiguada	Bisagra amortiguada
Bisagra en mm:	Puerta en kg:	Puerta en kg:
1500-1750	22	22

Peso máximo permitido de los frontales de la unidad

Los frontales instalados en la unidad que superen el peso permitido pueden causar daños y afectar al funcionamiento de las bisagras

Δ: Peso

A: Altura de la puerta del aparato en mm, bisagras incluidas

B: Bisagra no amortiguada, frontal de la unidad en kg

C: Bisagra amortiguada, frontal de la unidad en kg

D: Carga adicional posible en kg con el kit para cargas pesadas

A	B	C	D
1500-1750	22	22	
720-1400	19	19	B+5 / C+5
A1	15	19	
A2	15	19	

Dimensiones del espacio recomendadas para instalación de puerta fija

F	R	X
16-19	0-3	2,5
20	0-1	3
	2-3	2,5
21	0-1	3
	2-3	2,5
22	0	4
	1	3,5
	2-3	3

Deben respetarse las medidas de los espacios recomendadas en la tabla para garantizar una apertura sin colisiones de la puerta del aparato y evitar que se dañen los muebles de cocina.

A: Entrada de aire ≥ 200 cm²; Opciones de ventilación

B: Salida de aire ≥ 200 cm²; Opciones de ventilación

Medidas en mm

KU20VWHF0

Vinoteca libre instalación

Salida de aire min. 200 cm²

Ventilación del zócalo min. 200 cm²

Recomendación 560 min. 550

min. 40

Saliente de la placa frontal

Borde inferior de la placa frontal

1772+8

1772+A+S (máx.)

A

Máximo peso permitido de los frontales de mueble

Las puertas del mueble montadas que exceden el peso permitido pueden provocar daños y deterioro funcional a la bisagra.

T: altura de la puerta del aparato incluida	bisagra no amortiguada	Bisagra amortiguada
Bisagra en mm:	Puerta en kg:	Puerta en kg:
1500-1750	22	22

Peso máximo permitido de los frontales de la unidad

Los frontales instalados en la unidad que superen el peso permitido pueden causar daños y afectar al funcionamiento de las bisagras

Δ: Peso

A: Altura de la puerta del aparato en mm, bisagras incluidas

B: Bisagra no amortiguada, frontal de la unidad en kg

C: Bisagra amortiguada, frontal de la unidad en kg

D: Carga adicional posible en kg con el kit para cargas pesadas

A	B	C	D
1500-1750	22	22	
720-1400	19	19	B+5 / C+5
A1	15	19	
A2	15	19	

Dimensiones del espacio recomendadas para instalación de puerta fija

F	R	X
16-19	0-3	2,5
20	0-1	3
	2-3	2,5
21	0-1	3
	2-3	2,5
22	0	4
	1	3,5
	2-3	3

Deben respetarse las medidas de los espacios recomendadas en la tabla para garantizar una apertura sin colisiones de la puerta del aparato y evitar que se dañen los muebles de cocina.

A: Entrada de aire ≥ 200 cm²; Opciones de ventilación

B: Salida de aire ≥ 200 cm²; Opciones de ventilación

Medidas en mm

KW36KATGA

Microondas.

Tipo de aparato		iQ700 microondas 45 cm		iQ700 microondas 38 cm				iQ500 microondas 38 cm			iQ300 microondas 38 cm	
Modelo		CE732GXB1	BE732R1B1	BE732L1B1	BF722R1B1	BF722L1B1	BE555LMB1	BE525LMB1	BF525LMB1	BF520LMA1	BE623LMB3	
Apertura		Abatible con softClose		Derecha	Izquierda	Izquierda	Izquierda	Izquierda	Izquierda	Izquierda	Izquierda	
Color		Cristal negro		Cristal negro	Cristal negro	Cristal negro	Cristal negro	Cristal negro	Cristal negro	Cristal negro	Acero negro	
Dimensiones	Ancho	mm	594	594	594	594	594	594	594	594	595	
	Alto	mm	455	382	382	382	382	382	382	382	382	
	Fondo	mm	564	318	318	318	318	388	317	317	335	
	Fondo con la puerta abierta	mm	895	-	-	-	-	-	-	-	-	
	Anchura de la cavidad	mm	430	350	350	350	350	328	308	308	280	
	Altura de la cavidad	mm	245	230	230	230	230	208	201	201	180	
	Profundidad de la cavidad	mm	350	270	270	270	270	369	282	282	300	
	Volumen de la cavidad	litros	36	21	21	21	21	25	20	20	20	
Controles	Tipo de control	Display TFT touch		Display TFT touch	Display TFT touch	Display TFT touch	Electrónico LED	Electrónico LED	Electrónico LED	Mecánico	Electrónico LED	
	Color del display	A todo color		A todo color	A todo color	A todo color	Blanco	Blanco	Blanco	-	Rojo	
	Tipo de mando	Touch control		Touch control	Touch control	Touch control	slider	slider	slider	fijo	fijo	
	Nº programas automáticos cookControl	10		10	10	7	8	8	7	-	8	
	Programas de descongelación por peso	•		•	•	•	•	•	•	-	•	
	Memoria para almacenar recetas	-		-	-	-	-	-	-	-	•	
	Sistema de control	Electrónico		Electrónico	Electrónico	Electrónico	Electrónico	Electrónico	Electrónico	Mecánico	Electrónico	
	Nº de potencias de microondas	5		5	5	5	5	5	5	5	5	
	Programación electrónica con inicio / paro cocción	- / •		- / •	- / •	- / •	- / •	- / •	- / •	- / •	-	- / •
	Programación mecánica de paro de cocción	-		-	-	-	-	-	-	-	•	-
	Tiempo máximo programable min.	90		95	95	95	95	99	99	99	60	99
	Funcionamiento simultáneo microondas + grill	•		•	•	-	-	•	•	-	-	•
Modo demo	•		•	•	•	•	•	•	•	-	•	
Equipamiento interior	Sistema de distribución de ondas sin plato giratorio	•		•	•	•	-	-	-	-	-	
	Plato giratorio	-		-	-	-	•	•	•	•	•	
	Diámetro del plato giratorio	cm	-	-	-	-	31,5	25,5	25,5	25,5	27	
	Material del plato giratorio	-		-	-	-	Cristal	Cristal	Cristal	Cristal	Cristal	
	Grill	-		-	-	-	•	•	•	-	•	
	Acabado interior	Acero inoxidable / base cerámica		Acero inoxidable / base cerámica	Acero inoxidable / base cerámica	Acero inoxidable / base cerámica	Acero inoxidable / base cerámica	Acero inoxidable	Acero inoxidable	Acero inoxidable	Acero inoxidable	Lacado
	Tipo de iluminación	LED		LED	LED	LED	LED	LED	LED	LED	Convencional	LED
Nº de lámparas / Potencia	ud/W	1 / 1	1 / 1	1 / 1	1 / 1	1 / 1	1 / 3	1 / 3	1 / 3	1 / 3	1 / 1	
Limpieza	Asistente de limpieza humidClean	•		•	•	•	•	•	•	•	•	
	Programa de descalcificación	-		-	-	-	-	-	-	-	-	
Seguridad	Posibilidad de bloqueo de la electrónica (seguro de niños)		-	-	-	-	-	-	-	-	•	
Potencias	Máxima potencia de microondas	W	1.000	900	900	900	900	800	800	800	800	
	Potencia del grill	W	1.900	1.300	1.300	-	-	1.200	1.000	-	1.000	
Conexión eléctrica	Longitud del cable de conexión	cm	150	175	175	175	175	130	130	130	130	
	Tipo de enchufe	Schuko		Schuko	Schuko	Schuko	Schuko	Schuko	Schuko	Schuko	Schuko	
	Fusible mínimo para la conexión	A	16	10	10	10	10	10	10	10	10	
	Potencia total instalada	kW	3,1	1,99	1,99	1,22	1,22	1,45	1,27	1,27	1,27	
	Frecuencia de la red	Hz	50	50 - 60	50 - 60	50 - 60	50 - 60	50	50	50	50	
Tensión nominal	V	220 - 240	220 - 240	220 - 240	220 - 240	220 - 240	220 - 230	220 - 230	220 - 230	220 - 230		
Certificaciones	Certificaciones		VDE - CE	VDE - CE	VDE - CE	VDE - CE	VDE - CE	CE	CE	CE	CE	
Accesorios incluidos de serie	Parrilla circular elevada grill	-		-	-	-	•	•	-	-	•	
	Parrilla elevada grill	•		•	•	-	-	-	-	-	-	
	Bandeja de cristal	-		•	•	-	-	-	-	-	-	
	Bandeja perforada para cocción al vapor	-		-	-	-	-	-	-	-	-	
Instalación	Integrable	•		•	•	•	•	•	•	•	•	
	Altura	cm	45	38	38	38	38	38	38	38	38	
	Anchura	cm	60	60	60	60	60	60	60	60	60	
	Marco para integración	No necesita		No necesita	No necesita	No necesita	No necesita	No necesita	No necesita	No necesita	No necesita	
Instalación en columna / mueble alto	• / -		• / •	• / •	• / •	• / •	• / •	• / •	• / •	• / •		

(•) Incluido o Sí.

Placas con extractor integrado.

Modelo	iQ700 placa flexInducción con extractor integrado		iQ500 placa combiInducción con extractor integrado		
	EX875LX67E	EX851HJ26E	ED851HQ26E	ED751HQ26E	ED631HQ26E
Ficha de producto según Reglamento (UE) n° 65/2014*	Consumo de energía anual kWh	61,8	61,8	61,8	61,8
	Clase de eficiencia energética ⁽¹⁾	A G B	A G B	A G B	A G B
	Eficiencia fluidodinámica %	28,1	28,1	28,1	28,1
	Clase de eficiencia fluidodinámica	A	A	A	A
	Eficiencia de iluminación lx/W	-	-	-	-
	Clase de eficiencia de iluminación	-	-	-	-
	Eficiencia de filtrado de grasa %	94	94	94	94
	Clase de eficiencia de filtrado de grasa	B	B	B	B
	Flujo de aire (mín/máx) en potencia normal m³/h	154/500	-	-	154/500
	Flujo de aire máximo m³/h	622	622	622	622
	Potencia sonora (mín/máx) nivel normal dB (A) re 1 pW	42/69	-	-	42/69
	Potencia sonora máxima dB (A) re 1 pW	74	74	74	74
	Consumo de electricidad desactivado W	-	-	-	-
	Consumo de electricidad en modo espera W	0,3	0,25	0,25	0,19
	Información adicional según Reglamento (UE) n° 66/2014	Factor de incremento temporal	1	1	1
Índice de eficiencia energética		57	57	57	57
Flujo de aire medido en el punto de máxima eficiencia m³/h		365,8	365,8	365,8	365,8
Presión de aire en el punto de máxima eficiencia Pa		468	468	468	468
Diseño	Potencia eléctrica de entrada en el punto de máxima eficiencia W	169,3	169,3	169,3	169,3
	Terminación	topClass	Biselado	Biselado	Bisel delantero
Encastre	Material perfiles	Aluminio	-	-	-
	Anchura cm	80	80	80	60
	Color	Negro	Negro	Negro	Negro
Prestaciones	Tipo de sistema de anclaje	Guías laterales	Muelles	Muelles	Muelles
	Ancho del hueco (escotadura) mm	750	750	750	560
	Fondo del hueco (escotadura) mm	490	490	490	490
	Espesor mínimo de la encimera mm	16	16	16	16
	Ancho mm	812	802	802	710
	Fondo mm	520	522	522	522
	Alto del aparato sobre encimera mm	6	6	6	6
	Alto del aparato bajo la encimera mm	223	223	223	223
	Instalación en recirculación / salida de aire*	*/Accesorio HZ9VEDUO	*/Accesorio HZ9VEDUO	*/Accesorio HZ9VEDUO	*/Accesorio HZ9VEDUO
	Tipo de control	lightSlider	touchSlider Plus	touchSlider Plus	touchSlider Plus
	Home Connect	-	-	-	-
	Niveles de potencia de la placa/extractor	17/17+2	17/9+2	17/9+2	17/9+2
	Preparado para cookingSensor	-	-	-	-
	fryingSensor: control de temperatura del aceite	5 niveles	11 niveles	11 niveles	11 niveles
	Función combi	-	-	-	-
Mis favoritos	-	-	-	-	
Programación/Avisador de tiempo para cada zona	-	-	-	-	
Función cronómetro	-	-	-	-	
Función limpieza: bloqueo temporal del control	-	-	-	-	
Función pausa	-	-	-	-	
Función memoria de ajustes seleccionados	-	-	-	-	
Función quickStart: detección automática de zona	-	-	-	-	
Función Silencio: 3 modos de indicadores acústicos	-	-	-	-	
Función powerMove	3 niveles	-	-	-	
Función flexMotion	-	-	-	-	
Función Mantener caliente	-	Vía Home Connect	Vía Home Connect	Vía Home Connect	
Función Comprobar recipiente	-	-	-	-	
Indicador de energía consumida	-	-	-	-	
Potencia total de la placa limitable por el usuario	-	-	-	-	
Seguridad para niños automática o manual	-	-	-	-	
Indicador de calor residual en 2 niveles	-	-	-	-	
Autodesconexión de seguridad de la placa	-	-	-	-	
Modo Demo	-	-	-	-	
Motor iQdrive™ con 10 años de garantía	-	-	-	-	
Funcionamiento a intervalos	-	-	-	-	
Sensor automático de calidad del aire	-	-	-	-	
Control automático de la campana cookConnect	-	-	-	-	
Desconexión automática temporizada	-	-	-	-	
Reposición automática del escalón intensivo	-	-	-	-	
Indicador electrónico de saturación de filtro antigrasa/carbón activo	-	-	-	-	
Tipo de filtros	Aluminio multicapa	Aluminio multicapa	Aluminio multicapa	Aluminio multicapa	
Filtros lavables en lavavajillas	-	-	-	-	
Delante derecha	Dimensiones mm	240x400	230x400	210x190	210x190
	Potencia kW	3,3	2,2	2,5	2,5
	Boost kW	3,7	3,7	3,7	3,7
Detrás derecha	Dimensiones mm	-	-	210x190	210x190
	Potencia kW	-	-	2,5	2,5
	Boost kW	-	-	3,7	3,7
Delante izquierda	Dimensiones mm	240x400	280	210x190	210x190
	Potencia kW	3,3	2,6	2,5	2,5
	Boost kW	3,7	3,7	3,7	3,7
Detrás izquierda	Dimensiones mm	-	-	210x190	210x190
	Potencia kW	-	-	2,5	2,5
	Boost kW	-	-	3,7	3,7
Extracción	Con salida de aire al exterior (según UNE/EN 61591)	-	-	-	-
	En potencia mín. normal m³/h	154	154	154	154
	En potencia máx. normal m³/h	500	500	500	500
	En potencia intensiva m³/h	622	622	622	622
	En recirculación, potencia máxima m³/h	595	595	595	595
Potencia sonora	Con salida de aire al exterior (según UNE/EN 61591)	-	-	-	-
	En potencia mín. normal dB (A) re 1 pW	42	42	42	42
	En potencia máx. normal dB (A) re 1 pW	69	69	69	69
	En potencia intensiva dB (A) re 1 pW	74	74	74	74
	En recirculación, potencia máxima dB (A) re 1 pW	72	72	72	72
Conexión eléctrica	Tensión nominal V	220-240	220-240	220-240	220-240
	Frecuencia de red Hz	50-60	50-60	50-60	50-60
	Potencia nominal kW	7,4	7,4	7,4	7,4
	Consumo en stand by en modo apagado W/h	0,5	0,3	0,3	0,3
	Consumo en stand by conectado a la red W/h	2	2	2	2
Conexión eléctrica	Longitud del cable de conexión cm	110	110	110	110
	Cable conectado a la caja de conexiones	-	-	-	-
	Posibilidad de conexión trifásica	-	-	-	-

(*) Incluido o Sí.
 (1) Clase de eficiencia energética en un rango de A+++ (valor más eficiente) a D (valor menos eficiente).
 *Reglamento delegado (UE) n° 65/2014 de la Comisión de 1 de octubre de 2010 por el que se complementa la Directiva 2010/30/UE del Parlamento Europeo y del Consejo en lo relativo al etiquetado energético de los hornos y campanas extractoras de uso doméstico.

Placas Dominó.

Modelo	iQ700 placas dominó				iQ100 placa dominó
	EX375FB1E	ER3A6AB70	ER3A6BB70	EH375FBB1E	
Tipo	flexInducción				Inducción
Diseño	Terminación topClass				topClass
	Material perfiles Aluminio				Aluminio
	Material de la superficie Cristal vitrocerámico				Cristal vitrocerámico
	Anchura cm 30				30
Encastre	Tipo de sistema de anclaje Anclaje dominó				Anclaje dominó
	Ancho del hueco (escotadura) mm 270				270
	Fondo del hueco (escotadura) mm 490				490
	Espesor mínimo de la encimera mm 16				16
	Distancia mínima entre superficie de balda y parte superior delantera horno mm 30				30
Dimensiones aparato	Ancho mm 302				302
	Fondo mm 520				520
	Alto del aparato sobre encimera mm 6				6
	Alto del aparato bajo la encimera mm 51				51
	Fondo del aparato con acometida de gas -				62
Prestaciones	Tipo de control touchSlider				stepFlame
	Niveles de potencia/Rango de temperatura 17				9
	Programación de desconexión *				-
	Función cronómetro *				-
	gasStop -				-
	Material de la parrilla -				Hierro fundido
	Tipo de parrilla -				Sencilla
	Parrilla lavable en el lavavajillas *				-
	3 modos de indicadores acústicos: activados, confirmación y desactivados *				-
	Indicador de calor residual -				2 niveles
	Autodesconexión de seguridad de la placa *				-
	Función limpieza: bloqueo temporal del control *				-
	Función memoria de ajustes seleccionados *				-
	Función quickStart: detección automática de zona *				-
	Función powerMove *				-
	Indicador de energía consumida *				-
	Anillo Wok -				-
	Wok dual con regulación dual de la llama -				-
Zonas de cocción	Zonas de inducción 1				2
	Zonas de gas -				1
Delante centro	Diámetro zona mm -				210
	Boost kW -				3,7
	Potencia kW -				0,3-6
	Diámetro recipientes cm -				14-22
Detrás centro	Diámetro zona mm 210x400				145
	Boost kW 3,7				2,2
	Potencia kW 3,3				1,4
	Diámetro recipientes cm -				20-26
Conexión de gas	Potencia acometida de gas kW 6				4,7
	Gas inyectores serie -				Gas natural
	Juego de inyectores -				Butano/Propano
Conexión eléctrica	Tensión nominal V 220-240				220-240
	Frecuencia de red Hz 50-60				50-60
	Potencia nominal kW 3,7				3,7
	Longitud del cable de conexión cm 110				110
Certificados	Número de homologación -				PIN0099CR933

(*) Incluido o Sí.

Placas de gas.

Modelo	iQ700 placas de gas		iQ500 placas de gas	
	ER9A6SB70	EP7A6QB90	EP6A6CB20	
Diseño	Material de la superficie Cristal vitrocerámico negro		Cristal templado negro	
	Anchura cm 90		75	
Encastre	Tipo de sistema de anclaje Muelles		Muelles	
	Ancho del hueco (escotadura) mm 850		560	
	Fondo del hueco (escotadura) mm 490		490	
	Espesor mínimo de la encimera mm 30		30	
	Posibilidad de instalación enrasada *		*	
Dimensiones aparato	Ancho mm 912		752	
	Fondo mm 520		520	
	Alto del aparato sobre encimera mm 61		58	
	Alto del aparato bajo la encimera mm 45		45	
	Fondo del aparato con acometida de gas 61		56	
Prestaciones	Tecnología stepFlame *		*	
	Encendido eléctrico integrado en el mando *		*	
	Seguridad gasStop *		*	
	Wok *		*	
	Regulación dual de llama en wok *		-	
	Indicador de calor residual *		-	
	Material parrillas Hierro fundido		Hierro fundido	
	Parrillas lavables en el lavavajillas *		-	
	Número de parrillas continuas 2		-	
	Número de parrillas sencillas 1		3	
Zonas de cocción	Número de quemadores 5		5	
Delante derecha	Potencia kW 0,4-1,9		0,35-1,75	
	Diámetro recipientes cm 14-22		14-22	
Detrás derecha	Potencia kW 0,6-2,8		0,5-3	
	Diámetro recipientes cm 20-26		20-26	
Delante centro	Potencia kW 0,4-1,9		1,55-4	
	Diámetro recipientes cm 14-22		22-30	
Detrás centro	Potencia kW 0,3-1,1		-	
	Diámetro recipientes cm 12-16		-	
Delante izquierda	Potencia kW 0,3-6		0,33-1	
	Diámetro recipientes cm 22-30		12-16	
Detrás izquierda	Potencia kW -		0,35-1,75	
	Diámetro recipientes cm -		14-22	
Conexión de gas	Potencia acometida de gas kW 13,7		11,5	
	Gas inyectores serie Gas natural		Gas natural	
	Juego de inyectores Butano/Propano		Butano/Propano	
Conexión eléctrica	Tensión nominal V 220-240		220-240	
	Frecuencia de red Hz 50-60		50-60	
	Potencia nominal kW 2		1,1	
	Longitud del cable de conexión cm 150		100	
Certificados	Número de homologación PIN0099CR933		PIN0099CR934	

Placas vitrocerámicas.

Modelo	iQ300 placas vitrocerámicas		iQ100 placas vitrocerámicas	
	ET631FKP8E	ET61RBKB8E	ET63RBEA8E	
Diseño	Terminación Bisel delantero		Terminación cristal	
	Anchura cm 60		60	
Encastre	Tipo de sistema de anclaje Muelles		Muelles	
	Ancho del hueco (escotadura) mm 560		560	
	Fondo del hueco (escotadura) mm 490		490	
	Espesor mínimo de la encimera mm 16		16	
	Distancia mínima entre superficie de balda y parte superior delantera horno mm 20		20	
Dimensiones aparato	Ancho mm 592		592	
	Fondo mm 522		522	
	Alto del aparato sobre encimera mm 6		6	
	Alto del aparato bajo la encimera mm 45		45	
Prestaciones	Tipo de control touchSlider		easyTouch	
	Niveles de potencia 17		17	
	Programación para cada zona *		-	
	Función limpieza: bloqueo temporal del control *		-	
	Función memoria de ajustes seleccionados *		-	
	Función Silencio: 3 modos de indicadores acústicos *		-	
	Indicador de energía consumida *		-	
	Seguridad para niños automática o manual *		-	
	Indicador de calor residual en 2 niveles *		-	
	Autodesconexión de seguridad de la placa *		-	
Zonas de cocción	Zonas vitrocerámicas 3		3	
	Zonas vitrocerámicas con función Boost -		4	
Delante derecha	Diámetro mm 180/120		180	
	Potencia kW 2,0/1,0		2,2	
	Boost kW 2,3		-	
Detrás derecha	Diámetro mm 145		145	
	Potencia kW 1,2		1,2	
	Boost kW -		-	
Delante izquierda	Diámetro mm 275/210		275/210	
	Potencia kW 2,7/2,1		1,2	
	Boost kW 3,4		-	
Detrás izquierda	Diámetro mm -		180	
	Potencia kW -		2	
	Boost kW -		-	
Conexión eléctrica	Tensión nominal V 220-240		220-240	
	Frecuencia de red Hz 50-60		50-60	
	Potencia nominal kW 5,75		6,6	
	Longitud del cable de conexión cm 100		100	
	Cable conectado a la caja de conexiones -		-	
	Posibilidad de conexión trifásica *		*	

(*) Incluido o Sí.

Ficha extractor telescópico de encimera ➔

Fichas extractores de techo ➔

Ficha campana de isla ➔

Fichas campanas de pared inclinadas ➔

Extracción.

Table with columns: Modelo, Ficha de producto según Reglamento (UE) n° 65/2014, Información adicional según Reglamento (UE) n° 66/2014, Dimensiones exteriores, Dimensiones de encastre, Instalación, Prestaciones, Capacidad de extracción, Potencia sonora, Iluminación, Conexión eléctrica, Accesorios, Certificaciones. Rows include models like LD98WMM60, LR97CBS20, LR96CBS20, LR26CBS20, LF97BCP50.

Table with columns: Modelo, Ficha de producto según Reglamento (UE) n° 65/2014, Información adicional según Reglamento (UE) n° 66/2014, Dimensiones exteriores, Instalación, Prestaciones, Capacidad de extracción, Potencia sonora, Iluminación, Conexión eléctrica, Accesorios, Certificaciones. Rows include models like LC91KLT60, LC81KAN60, LC87KFN60.

(*) Incluido o Sí. (1) Clase de eficiencia energética dentro del rango A+++ (más eficiente) a D (menos eficiente). (***) Recirculación no compatible con placas de gas.

(*) Incluido o Sí. (1) Clase de eficiencia energética dentro del rango A+++ (más eficiente) a D (menos eficiente). (*) Es una distancia mínima a respetar según normativas de seguridad. La altura final de colocación de la campana dependerá de la altura usuario y del diseño de la cocina. No hay un máximo permitido por normativa, pero siempre hay que tener en cuenta que no debe haber menos de 30 cm desde la salida de la campana al primer codo y que una mayor altura implica una menor captación directa de los humos (salvo en el caso de extractores de techo, ver distancia máxima).

Hornos, Compactos y microondas, Placas, Extracción, Lavado y secado, Lavavajillas, Frío y congelación, Información técnica

Lavavajillas.

Tipo		iQ700 libre instalación 60 cm	iQ500 libre instalación 60 cm	iQ300 libre instalación 60 cm					
Modelo		SN27T100CE	SN25E113CE	SN25Z108CE	SN23E033ME	SN23E103ME	SN23E033ME	SN23E103KE	SN23E033KE
Color		Acero	Acero	Acero	Acero negro	Acero	Blanco	Blanco	Blanco
Etiquetado energético*	Clase de eficiencia energética (1)	A	A	B	B	B	B	B	B
	Energía (2) / agua (3)	kWh / litros	54 / 9,5	54 / 9	65 / 9	65 / 9	65 / 9	64 / 9	64 / 9
	Capacidad	n° servicios	14	14	14	14	14	13	13
	Duración del programa (4)	h:min	04:55:00	4:30:00	03:35:00	03:35:00	03:35:00	03:35:00	03:35:00
	Potencia sonora	dB (A) re 1 pW	44	42	40	42	42	42	42
	Clase de eficiencia sonora		B	B	B	B	B	B	B
Prestaciones	Tipo de instalación	Libre instalación	Libre instalación	Libre instalación	Libre instalación	Libre instalación	Libre instalación	Libre instalación	Libre instalación
	Control	-	-	-	-	-	-	-	-
	Home Connect	•	•	•	•	•	•	•	•
	Función "i"	•	•	•	•	•	•	•	•
	touchControl frontal/superior	- / •	• / -	• / -	-	-	-	-	-
	Display	TFT	•	•	•	•	•	•	•
	Color de la información display	Imágenes y textos a color	Blanco y azul	Blanco y azul	Blanco y azul	Blanco y azul	Blanco y azul	Blanco y azul	Blanco y azul
	Inicio diferido	h	24	24	24	24	24	24	24
	Indicador tiempo restante	•	•	•	•	•	•	•	•
	Indicador electrónico de sal	•	•	•	•	•	•	•	•
	Indicador electrónico de abrillantador	•	•	•	•	•	•	•	•
	Señal acústica fin de programa	•	•	•	•	•	•	•	•
	*Todo en 1" Detección automática de detergentes	•	•	•	•	•	•	•	•
	Programas	-	-	-	-	-	-	-	-
	aquaSensor / n° de programas automáticos	• / 1	• / 1	• / 1	• / 1	• / 1	• / 1	• / 1	• / 1
	Programa eco	50°C/295 min	50°C/270 min	50°C/215 min	50°C/215 min	50°C/215 min	50°C/215 min	50°C/215 min	50°C/215 min
	Programa automático	45-65°C/100-160 min	45-65°C/100-165 min	45-65°C/100-160 min	45-65°C/100-165 min	45-65°C/100-165 min	45-65°C/100-165 min	45-65°C/100-165 min	45-65°C/100-165 min
	Programa Inteligente	145-150 min	-	-	-	-	-	-	-
	Programa intensivo	70°C/145-150 min	70°C/145-155 min	70°C/145-150 min	70°C/125-135 min	70°C/125-135 min	70°C/125-135 min	70°C/125-135 min	70°C/125-135 min
	Programa rápido 60°C	60°C/89 min	60°C/89 min	-	-	-	-	-	-
	Programa 1 hora	-	-	65°C/60 min	65°C/60 min	65°C/60 min	65°C/60 min	65°C/60 min	65°C/60 min
	Programa rápido 45°C	Vía HC	45°C/29 min	45°C/35 min	45°C/29 min	45°C/29 min	45°C/29 min	45°C/29 min	45°C/29 min
	Programa brilliantShine: cuidado integral cristal	40°C/115-120 min	40°C/105-110 min	-	-	-	-	-	-
	Protección del cristal: válvula de estabilización de dureza del agua	•	•	•	•	•	•	•	•
	Programa copas/delicado	-	-	-	-	-	-	-	-
Programa silencio	50°C/240 min	50°C/240 min	-	-	-	-	-	-	
Programa prelavado	0°C/15 min	0°C/15 min	0°C/15 min	0°C/15 min	0°C/15 min	0°C/15 min	0°C/15 min	0°C/15 min	
Programa favorito: selección vía manual / vía App HC	• / •	• / •	• / •	• / •	• / •	• / •	• / •	• / •	
Funciones	-	-	-	-	-	-	-	-	
Extra brillo	•	•	•	•	•	•	•	•	
Apertura automática autoOpen Dry: selección vía manual / vía App HC	• / •	• / •	-	• / •	• / •	• / •	• / •	• / •	
Zona intensiva	•	•	•	•	•	•	•	•	
Media carga	Vía HC	•	•	•	•	•	•	•	
Higiene plus	•	Vía HC	Vía HC	Vía HC	Vía HC	Vía HC	Vía HC	Vía HC	
varioSpeed plus	•	•	•	•	•	•	•	•	
Limpieza de la cuba 2.0	•	•	•	•	•	•	•	•	
Silence on demand: selección vía manual / vía App HC	- / •	- / •	- / •	- / •	- / •	- / •	- / •	- / •	
Equipamiento y tecnología	Tipo de cesta	flexComfort Pro	flexConfort	flex	-	-	-	-	-
	Color cestas / embellecedores	Gris grafito	Gris grafito	Gris grafito	Gris grafito / azul oscuro	Gris grafito / azul oscuro	Gris grafito / azul oscuro	Gris grafito / azul oscuro	Gris grafito / azul oscuro
	Iluminación interior emotionLight®	•	•	•	•	•	•	•	•
	3* bandeja varioDrawer	varioDrawer Pro	•	•	•	•	•	•	•
	Zona hidráulica glassZone en la cesta superior	•	•	•	•	•	•	•	•
	Bandeja dosificadora de detergentes combinados	•	•	•	•	•	•	•	•
	Terminaciones esféricas varillas	•	•	•	•	•	•	•	•
	Varillas abatibles cesta superior/inferior	6/6+2	2/8	2/8	2/4	2/4	2/4	2/4	2/4
	Elementos abatibles terminados en color azul	•	•	•	•	•	•	•	•
	Regulación cesta superior	rackMatic 3	rackMatic 3	rackMatic 3	rackMatic 3	rackMatic 3	rackMatic 3	rackMatic 3	rackMatic 3
	Soportes para tazas en cesta superior	2	2	2	2	2	2	2	2
	Bandeja para cubiertos grandes	•	•	•	•	•	•	•	•
	Soporte para copas	•	•	•	•	•	•	•	•
	Sistema de deslizamiento avanzado cesta superior	•	•	•	•	•	•	•	•
	Ruedines de baja fricción cesta inferior	•	•	•	•	•	•	•	•
	Freno en cesta inferior	•	•	•	•	•	•	•	•
	Sistema de secado con zeolitas®	•	•	•	•	•	•	•	•
Tipo de secado: intercambiador de calor / Asistente de secado	• / •	• / •	• / -	• / •	• / •	• / •	• / •	• / •	
Motor iQdrive™	•	•	•	•	•	•	•	•	
Sistema antifugas: aquaStop con garantía por vida**	•	•	•	•	•	•	•	•	
Cuba íntegra de acero/mixta con base Polinox®	• / -	• / -	• / -	• / -	• / -	• / -	• / -	• / -	
Dimensiones aparato	Altura con/sin tapa	mm	845/815	845/815	845/815	845/815	845/815	845/815	845/815
	Ancho	mm	600	600	600	600	600	600	600
	Fondo	mm	600	600	600	600	600	600	600
	Fondo con puerta abierta	mm	1.155	1.155	1.155	1.155	1.155	1.155	1.155
	Altura regulable	mm	20	20	20	20	20	20	20
Conexión eléctrica y toma de agua	Tensión nominal	V	220-240	220-240	220-240	220-240	220-240	220-240	220-240
	Intensidad corriente eléctrica	A	10	10	10	10	10	10	10
	Potencia total conexión a red eléctrica	W	2.400	2.400	2.400	2.400	2.400	2.400	2.400
	Frecuencia de red	Hz	50-60	50-60	50-60	50-60	50-60	50-60	50-60
	Longitud del cable de conexión	cm	175	175	175	175	175	175	175
	Tipo de enchufe	Schuko	Schuko	Schuko	Schuko	Schuko	Schuko	Schuko	Schuko
	Longitud del tubo de entrada de agua	cm	165	165	165	165	165	165	165
	Longitud del tubo de desagüe	cm	190	190	190	190	190	190	190
Possibilidad de conexión a agua fría o caliente	•	•	•	•	•	•	•	•	
Conexión a agua caliente	°C	60	60	60	60	60	60	60	

(*) Incluido o Sí.
 **Información de etiquetado energético según el Reglamento (UE) n° 2017/1369 del Parlamento Europeo y del Consejo y el Reglamento Delegado (UE) 2019/2017 de la Comisión.
 **Ver términos de la garantía en siemens-home.bsh-group.es/aquastop.
 (1) Clase de eficiencia energética en una escala de A a G.
 (2) Consumo de energía en kWh/100 ciclos de lavado (usando el programa Eco).
 (3) Consumo de agua en litros/ciclo de lavado (usando el programa Eco).
 (4) Duración del programa Eco.

Frigoríficos y congeladores.

Modelo	iQ700 combi 70 cm		iQ500 combis 70 cm				iQ300 combis 70 cm		iQ700 combi 60 cm		iQ500 combis 60 cm		
	KG49NSBBF		KG49N4XAF		KG49NAXCF		KG49NAICT		KG49N2IDA		KG49N2WDA		
	Frigorífico - congelador		Frigorífico - congelador		Frigorífico - congelador		Frigorífico - congelador		Frigorífico - congelador		Frigorífico - congelador		
Etiquetado energético* y otra información técnica	Categoría de modelo												
	Clase de eficiencia energética ¹												
	Consumo de energía anual kWh/año	142	122	178	178	207	207	129	101	129	129	162	
	Volumen útil total litros	440	440	440	440	438	438	363	363	363	363		
	Volumen útil frigorífico litros	311	313	311	311	330	330	260	260	260	260		
	Volumen útil congelador litros	129	127	129	129	108	108	103	103	103	103		
	noFrost en congelador	•	•	•	•	•	•	•	•	•	•	•	
	Autonomía h	21	18	18	18	16	16	18	22	18	15		
	Capacidad de congelación 24 h kg/24 h	11,5	11	11	11	11	11	10	11	10	10		
	Clase climática	SN-T	SN-T	SN-T	SN-T	SN-T	SN-T	SN-T	SN-T	SN-T	SN-T		
Potencia sonora dB(A) re 1 pW	35	35	35	35	36	36	33	29	33	35			
Clase de eficiencia sonora	B	B	B	B	C	C	B	A	B	B			
Libre instalación/integrable	• / -	• / -	• / -	• / -	• / -	• / -	• / -	• / -	• / -	• / -			
Dimensiones	Altura del aparato mm	2.030	2.030	2.030	2.030	2.030	2.030	2.030	2.030	2.030	2.030		
	Anchura del aparato mm	700	700	700	700	700	700	600	600	600	600		
	Fondo del aparato sin tirador mm	667	667	667	667	670	670	665	665	665	665		
	Fondo del aparato con tirador mm	667	667	667	720	670	670	665	665	720	665		
	Sentido de apertura la puerta	A la derecha	A la derecha	A la derecha	A la derecha	A la derecha	A la derecha	A la derecha	A la derecha	A la derecha	A la derecha		
	Puerta reversible	•	•	•	•	•	•	•	•	•	•		
Tipo	Color puerta	Cristal negro satinado	Acero negro	Acero negro	Acero negro	Acero negro	Blanco	Cristal negro satinado	Acero negro	Acero negro	Acero negro		
	Color laterales	Gris oscuro	Gris oscuro	Gris oscuro	Gris	Gris	Blanco	Gris oscuro	Gris	Gris	Gris oscuro		
	Antihuellas	•	•	•	•	•	•	•	•	•	•		
	Diseño soft de puerta	Plana	Plana	Plana	Plana	Plana	Plana	Plana	Plana	Plana	Plana		
	Tirador	Integrado	Integrado	Integrado	Exterior	Integrado	Integrado	Integrado	Integrado	Externo	Integrado		
	Nº de circuitos de frío independientes	2	2	2	2	2	2	2	2	2	2		
	Nº de compresores	1	1	1	1	1	1	1	1	1	1		
	Motor inverter	•	•	•	•	•	•	•	•	•	•		
	Condensador en laterales	-	-	lado derecho**	lado derecho**	2 laterales	2 laterales	-	-	-	lado derecho**		
	Nº estrellas compartimento congelador	***(*)	***(*)	***(*)	***(*)	***(*)	***(*)	***(*)	***(*)	***(*)	***(*)		
Control del aparato	Home Connect	•	•	•	•	•	•	•	•	•	•		
	Control electrónico	•	•	•	•	•	•	•	•	•	•		
	Indicación temperatura	LED	LED	LED	LED	LED	LED	LED	LED	LED	LED		
	Ubicación del indicador de temperatura (electrónica)	Interior	Interior	Exterior	Exterior	Interior	Interior	Interior	Interior	Exterior	Exterior		
	Función "super-congelación" (desconexión automática)	•	•	•	•	•	•	•	•	•	•		
	Función "super-refrigeración" (desconexión automática)	•	•	•	•	•	•	•	•	•	•		
	Funciones especiales	Alarma, vacaciones, eco, fresh	Alarma, vacaciones, eco, fresh	Alarma, vacaciones, eco, fresh	Alarma, vacaciones, eco, fresh	Alarma, bloqueo	Alarma, bloqueo	Alarma, vacaciones, eco, fresh	Alarma, vacaciones, eco, fresh	Alarma, vacaciones, eco, fresh	Alarma, vacaciones, eco, fresh		
	Señal de aviso de avería acústica/óptica	• / •	• / •	• / •	• / •	• / •	• / •	• / •	• / •	• / •	• / •		
	Señal de aviso de temperatura acústica/óptica	• / •	• / •	• / •	• / •	• / •	• / •	• / •	• / •	• / •	• / •		
	Señal de aviso de puerta abierta acústica/óptica	• / •	• / •	• / •	• / •	• / •	• / •	• / •	• / •	• / •	• / •		
Descongelación congelador automática	•	•	•	•	•	•	•	•	•	•			
Descongelación refrigerador automática	•	•	•	•	•	•	•	•	•	•			
Iluminación frigorífico	LED con softStart/LED	• / -	• / -	• / -	• / -	• / -	• / -	• / -	• / -	• / -	• / -		
	Ubicación Superior/Lateral	• / •	• / •	• / •	• / •	• / •	• / •	• / •	• / •	• / •	• / •		
Iluminación congelador	LED con softStart/LED	• / -	• / -	• / -	• / -	• / -	• / -	• / -	• / -	• / -	• / -		
	Ubicación Superior/Lateral	• / -	• / -	• / -	• / -	• / -	• / -	• / -	• / -	• / -	• / -		
Equipamiento	Refrigerador	-	-	-	-	-	-	-	-	-	-		
	Nº total de balcones y soportes en la contrapuerta	4	4	4	4	4	4	4	4	4	4		
	Nº compartimentos con tapa en la puerta	1	1	1	1	-	-	1	1	1	1		
	Cajón para frutas y verduras	hyperFresh	hyperFresh	hyperFresh	hyperFresh	hyperFresh	hyperFresh	hyperFresh	hyperFresh	hyperFresh	hyperFresh		
	Cajón para carnes y pescados	hyperFresh <0 °C	hyperFresh <0 °C	hyperFresh <0 °C	hyperFresh <0 °C	hyperFresh <0 °C	hyperFresh <0 °C	hyperFresh <0 °C	hyperFresh <0 °C	hyperFresh <0 °C	hyperFresh <0 °C		
	Nº de bandejas de cristal de seguridad	5	5	5	5	5	5	5	5	5	5		
	Botellero	Cromado	Cromado	Cromado	Cromado	Cromado	Cromado	Cromado	Cromado	Cromado	Cromado		
	Accesorio botellero de acero	•	•	•	•	-	-	•	•	•	•		
	Perfiles bandejas cristal	Cromados	Cromados	Cromados	Cromados	Cromados	Cromados	Cromados	Cromados	Cromados	Cromados		
	Congelador	-	-	-	-	-	-	-	-	-	-		
Nº cajones	3	3	3	3	3	3	3	3	3	3			
Bandejas de cristal de seguridad	-	-	-	-	-	-	-	-	-	-			
Nº de cubiteras	1	1	1	1	1	1	1	1	1	1			
Conexión eléctrica	Tensión nominal V	220 - 240	220 - 240	220 - 240	220 - 240	220 - 240	220 - 240	220 - 240	220 - 240	220 - 240	220 - 240		
	Intensidad corriente eléctrica A	10	10	10	10	10	10	10	10	10	10		
	Frecuencia de red Hz	50	50	50	50	50	50	50	50	50	50		
	Longitud del cable de conexión mm	2.260	2.260	2.260	2.260	2.400	2.400	2.260	2.260	2.260	2.260		
Tipo de enchufe	Schuko	Schuko	Schuko	Schuko	Schuko	Schuko	Schuko	Schuko	Schuko	Schuko			
Combinación	Accesorio de unión 2030 x 6 mm	-	-	-	KS39ZAL00	-	-	-	KS39ZAL00	KS39ZAL00	-		

(*) Incluido o Sí.
 (1) Dentro del rango de A a G.
 *Información de etiquetado energético según el Reglamento (UE) n° 2017/1369 del Parlamento Europeo y del Consejo y el Reglamento Delegado (UE) 2019/2016 de la Comisión.
 **Mirando el combi de frente.

Frigoríficos y congeladores.

		iQ300 combis 60 cm										
Modelo		KG39N2IAG	KG39NXIBF	KG39N2ICF	KG39NVIDA	KG39NVWDA	KG36NXXBF	KG36N2ICF	KG36N2WCF	KG36NVIDA	KG36NVWDA	
		Frigorífico - congelador	Frigorífico - congelador	Frigorífico - congelador	Frigorífico - congelador	Frigorífico - congelador	Frigorífico - congelador	Frigorífico - congelador	Frigorífico - congelador	Frigorífico - congelador	Frigorífico - congelador	
Etiquetado energético* y otra información técnica	Clase de eficiencia energética ¹											
	Consumo de energía anual kWh/año	104	129	162	191	191	199	159	159	191	191	
	Volumen útil total litros	363	363	363	368	368	321	321	321	326	326	
	Volumen útil frigorífico litros	260	260	260	279	279	218	218	218	237	237	
	Volumen útil congelador litros	103	103	103	89	89	103	103	103	89	89	
	noFrost en congelador	*	*	*	*	*	*	*	*	*	*	
	Autonomía h	21	18	15	13	13	14	14	14	13	13	
	Capacidad de congelación 24 h kg/24 h	11	10	10	10	10	9,5	9,5	9,5	10	10	
	Clase climática	SN-T	SN-T	SN-T	SN-T	SN-T	SN-T	SN-T	SN-T	SN-T	SN-T	
	Potencia sonora dB(A) re 1 pW	29	33	35	36	36	33	35	35	36	36	
Dimensiones	Clase de eficiencia sonora	A	B	B	C	C	B	B	B	C	C	
	Libre instalación/integrable	• / -	• / -	• / -	• / -	• / -	• / -	• / -	• / -	• / -	• / -	
	Altura del aparato mm	2.030	2.030	2.030	2.030	2.030	1.860	1.860	1.860	1.860	1.860	
	Anchura del aparato mm	600	600	600	600	600	600	600	600	600	600	
	Fondo del aparato sin tirador mm	665	665	665	660	660	665	665	665	660	660	
	Fondo del aparato con tirador mm	665	665	665	660	660	665	665	665	660	660	
	Sentido de apertura la puerta	A la derecha	A la derecha	A la derecha	A la derecha	A la derecha	A la derecha	A la derecha	A la derecha	A la derecha	A la derecha	
	Puerta reversible	*	*	*	*	*	*	*	*	*	*	
	Color puerta	Acero	Acero	Acero	Acero	Blanco	Black Inox	Acero	Blanco	Acero	Blanco	
	Tipo	Color laterales	Gris	Gris	Gris	Gris	Blanco	Gris oscuro	Gris	Gris	Gris	Blanco
Antihuellas		*	*	*	*	-	*	*	*	*	-	
Diseño soft de puerta		Plana	Plana	Plana	Plana	Plana	Plana	Plana	Plana	Plana	Plana	
Tirador		Integrado	Integrado	Integrado	Integrado	Integrado	Integrado	Integrado	Integrado	Integrado	Integrado	
Nº de circuitos de frío independientes		2	2	2	2	2	2	2	2	2	2	
Nº de compresores		1	1	1	1	1	1	1	1	1	1	
Motor inverter		*	*	*	*	*	*	*	*	*	*	
Condensador en laterales		-	-	Lado derecho**	2 laterales	2 laterales	-	2 laterales	2 laterales	2 laterales	2 laterales	
Nº estrellas compartimento congelador		***(*)	***(*)	***(*)	***(*)	***(*)	***(*)	***(*)	***(*)	***(*)	***(*)	
Control del aparato		Home Connect	-	-	-	-	-	-	-	-	-	-
	Control electrónico	*	*	*	*	*	*	*	*	*	*	
	Indicación temperatura	LED	LED	LED	LED	LED	LED	LED	LED	LED	LED	
	Ubicación del indicador de temperatura (electrónica)	Interior	Exterior	Interior	Interior	Interior	Exterior	Interior	Interior	Interior	Interior	
	Función "super-congelación" (desconexión automática)	*	*	*	*	*	*	*	*	*	*	
	Función "super-refrigeración" (desconexión automática)	*	*	*	*	*	*	*	*	*	*	
	Funciones especiales	Alarma	Alarma, vacaciones, eco, fresh	Alarma	Alarma	Alarma	Alarma, vacaciones, eco, fresh	Alarma	Alarma	Alarma	Alarma	
	Señal de aviso de avería acústica/óptica	• / •	• / •	• / •	• / •	• / •	• / •	• / •	• / •	• / •	• / •	
	Señal de aviso de temperatura acústica/óptica	• / •	• / •	• / •	• / •	• / •	• / •	• / •	• / •	• / •	• / •	
	Señal de aviso de puerta abierta acústica/óptica	• / •	• / •	• / •	• / •	• / •	• / •	• / •	• / •	• / •	• / •	
Iluminación frigorífico	Descongelación congelador automática	*	*	*	*	*	*	*	*	*	*	
	Descongelación refrigerador automática	*	*	*	*	*	*	*	*	*	*	
	LED con softStart/LED	• / -	• / -	• / -	• / -	• / -	• / -	• / -	• / -	• / -	• / -	
	Ubicación Superior/Lateral	• / -	• / -	• / -	• / -	• / -	• / -	• / -	• / -	• / -	• / -	
	Iluminación congelador	LED con softStart/LED	-	-	-	-	-	-	-	-	-	-
		Ubicación Superior/Lateral	-	-	-	-	-	-	-	-	-	-
		Refrigerador	-	-	-	-	-	-	-	-	-	-
		Nº total de balcones y soportes en la contrapuerta	4	4	4	4	4	3	3	3	3	3
		Nº compartimentos con tapa en la puerta	-	-	-	-	-	-	-	-	-	-
		Cajón para frutas y verduras	hyperFresh	hyperFresh	hyperFresh	hyperFresh	hyperFresh	hyperFresh	hyperFresh	hyperFresh	hyperFresh	hyperFresh
Cajón para carnes y pescados		hyperFresh <0 °C	hyperFresh <0 °C	hyperFresh <0 °C	hyperFresh <0 °C	hyperFresh <0 °C	hyperFresh <0 °C	hyperFresh <0 °C	hyperFresh <0 °C	hyperFresh <0 °C	hyperFresh <0 °C	
Nº de bandejas de cristal de seguridad		5	5	5	5	5	4	4	4	4	4	
Botellero		Cromado	Cromado	Cromado	Cromado	Cromado	Cromado	Cromado	Cromado	Cromado	Cromado	
Equipamiento		Accesorio botellero de acero	-	-	-	-	-	-	-	-	-	-
	Perfiles bandejas cristal	Cromados	Cromados	Cromados	Cromados	Cromados	Cromados	Cromados	Cromados	Cromados	Cromados	
	Congelador	-	-	-	-	-	-	-	-	-	-	
	Nº cajones	3	3	3	3	3	3	3	3	3	3	
	Bandejas de cristal de seguridad	-	-	-	*	*	-	-	-	*	*	
	Nº de cubiteras	1	1	1	1	1	1	1	1	1	1	
	Conexión eléctrica	Tensión nominal V	220 - 240	220 - 240	220 - 240	220 - 240	220 - 240	220 - 240	220 - 240	220 - 240	220 - 240	220 - 240
		Intensidad corriente eléctrica A	10	10	10	10	10	10	10	10	10	10
		Frecuencia de red Hz	50	50	50	50	50	50	50	50	50	50
		Longitud del cable de conexión mm	2.100	2.260	2.260	2.400	2.400	2.250	2.250	2.250	2.400	2.400
Combinación	Tipo de enchufe	Schuko	Schuko	Schuko	Schuko	Schuko	Schuko	Schuko	Schuko	Schuko	Schuko	
	Accesorio de unión 2030 x 6 mm	-	-	-	-	-	-	-	-	-	-	

(*) Incluido o Sí.
 (1) Dentro del rango de A a G.
 *Información de etiquetado energético según el Reglamento (UE) n° 2017/1369 del Parlamento Europeo y del Consejo y el Reglamento Delegado (UE) 2019/2016 de la Comisión.
 **Mirando el combi de frente.

Frigoríficos y congeladores.

		Frigorífico americano iQ500		
Modelo		KA93DAIEP		
Categoría de modelo		Frigorífico - congelador		
Clase de eficiencia energética ¹				
Etiquetado energético* y otra información técnica	Consumo de energía anual kWh/año	324		
	Volumen útil total litros	562		
	Volumen útil frigorífico litros	371		
	Volumen útil congelador litros	191		
	noFrost en el congelador	•		
	Autonomía h	6		
	Capacidad de congelación 24 h kg/24 h	12		
	Clase climática	SN-T		
	Potencia sonora dB(A) re 1 pW	42		
	Clase de eficiencia sonora	D		
Dimensiones	Altura del aparato mm	1.787		
	Anchura del aparato mm	908		
	Fondo del aparato sin tirador mm	707		
	Fondo del aparato con tirador mm	762		
	Color puerta	Acero		
Tipo	Color laterales	Gris		
	Antihuellas	•		
	Diseño soft de puerta	Plana		
	Tirador	Exterior		
	Dispensador de agua y hielo	•		
	Nº de circuitos de frío independientes	1		
	Nº de compresores	1		
	Motor inverter	•		
	Condensador en laterales	2 laterales		
	Nº estrellas compartimento congelador	***(*)		
	Home Connect	-		
	Control del aparato	Control electrónico	•	
		Indicador temperatura	Display digital touchControl	
		Ubicación de temperatura	Exterior	
		Regulación independiente de temperaturas refrigerador/congelador	• / •	
Funciones especiales		Bloqueo, ahorro de energía, vacaciones		
Función "super-congelación" (desconexión automática)		•		
Función "super-refrigeración" (desconexión automática)		•		
Señal de aviso avería acústica/óptica		-		
Señal de aviso temperatura acústica/óptica		-		
Señal de aviso puerta abierta acústica/óptica		• / •		
Iluminación	Descongelación automática frigorífico y congelador	•		
	LED	•		
Equipamiento	Ubicación	Superior		
	Refrigerador	-		
	Nº total de balcones y soportes en la contrapuerta	5		
	Nº compartimentos con tapa en la puerta	-		
	Cajón para frutas y verduras	•		
	Cajón para carnes y pescados	-		
	Nº de cajones	2		
	Nº de bandejas de cristal de seguridad	5		
	Bandejas con tecnología easyLift	-		
	Botellero	Cromado		
	Terminaciones	Cromadas/Blancas		
	Congelador	-		
	Nº cajones	2		
	Cajones bigBox	-		
	Bandejas de cristal	5		
Conexión eléctrica	Nº de cubiteras	Dispensador		
	Acumuladores de frío	-		
	Tensión nominal V	220 - 240		
	Intensidad corriente eléctrica A	10		
	Frecuencia de red Hz	50		
Longitud del cable de conexión mm	1.700			
Tipo de enchufe	Schuko			

(*) Includo o Sí.
 (1) Dentro del rango de A a G.
 *Información de etiquetado energético según el Reglamento (UE) n° 2017/1369 del Parlamento Europeo y del Consejo y el Reglamento Delegado (UE) 2019/2016 de la Comisión.

		Vinoteca integrable iQ500	Vinoteca integrable iQ300	Vinoteca libre instalación	
Modelo		KU21WAHGO	KU20WVHFO	KW36KATGA	
Categoría de modelo		Frigorífico-bodega, bodega y armarios para la conservación de vino	Frigorífico-bodega, bodega y armarios para la conservación de vino	Frigorífico-bodega, bodega y armarios para la conservación de vino	
Etiquetado energético* y otra información técnica	Clase de eficiencia energética ¹				
	Consumo de energía anual kWh/año	130	100	155	
	Volumen útil total litros	120	58	370	
	Capacidad n° botellas vino 0,75 l	44	21	199	
	Clase climática	SN-ST	SN-ST	SN-ST	
	Potencia sonora dB(A) re 1 pW	38	38	38	
	Clase de eficiencia sonora	C	C	C	
	Libre instalación/integrable	Integrable	Integrable	Libre instalación	
	Dimensiones	Altura del aparato mm	818	818	1860
		Anchura del aparato mm	598	298	600
Fondo del aparato sin tirador mm		581	567	610	
Fondo del aparato con tirador mm		635	620	610	
Altura del nicho mm		820	820	-	
Anchura del nicho mm		600	300	-	
Fondo del nicho mm		560	550	-	
Sentido de apertura de la puerta		Derecha	Derecha	Derecha	
Puerta reversible		•	•	•	
Tipo		Diseño soft de puerta	Plana	Plana	Plana
	Material puerta	Cristal de 3 capas	Cristal de 3 capas	Cristal de 3 capas	
	Filtro ultravioleta	•	•	•	
	Laterales	Negros	Negros	Negros	
	Tirador	Externo	Externo	Integrado	
	Nº de circuitos de frío independientes	2	1	2	
	Nº de compresores	1	1	1	
	Ventilación frontal	•	•	•	
	Possibilidad de cierre de puerta con llave	-	-	•	
	Control del aparato	Control electrónico	•	•	•
Indicación temperatura		Display digital	Display digital	Display digital	
Ubicación indicador temperatura		Interior	Interior	Interior	
Zonas de regulación independiente de temperatura		2	1	2	
Rango temperatura		5°C / 20°C	5°C / 20°C	5-20°C	
Función bloqueo de la electrónica		•	•	•	
Señal de aviso puerta abierta acústica/óptica		• / •	• / •	• / -	
Señal de aviso avería acústica/óptica		• / •	• / •	• / •	
Descongelación automática		•	•	•	
Iluminación		LED con Soft Start	•	•	•
	Iluminación on/off	•	•	•	
	Modo presentación	•	•	•	
Equipamiento	Nº bandejas	5	4	10	
	Nº bandejas de madera de roble	3	3	8	
	Nº bandejas extraíble de guías telescópicas	1	0	1	
	Nº bandejas ajustables en altura	-	-	4	
	Nº bandeja para presentación de vino	-	-	1	
Conexión eléctrica	Nº bandejas cristal seguridad	-	-	-	
	Tensión nominal V	220-240	220-240	220-240	
	Intensidad corriente eléctrica A	6	6	10	
	Frecuencia de red Hz	50-60	50	50	
	Longitud del cable de conexión mm	2.300	2.300	2.300	
Tipo de enchufe	Schuko	Schuko	Schuko		

(*) Includo o Sí.
 (1) Dentro del rango de A a G.
 *Información de etiquetado energético según el Reglamento (UE) n° 2017/1369 del Parlamento Europeo y del Consejo y el Reglamento Delegado (UE) 2019/2016 de la Comisión.

