

**Serie 2, Lavavajillas totalmente integrable, 45 cm
SPV2HKX42E**



Accesorios opcionales

SGZ0BI02	Accesorio
SGZ1010	Accesorio lavavajillas ext. AquaStop
SGZ3003	Accesorio
SMZ1051EU :	
SMZ5000	Accesorio
SMZ5300	ACCESORIO LAVAVAJILLAS SOPORTE COPAS
SMZ5002	Accesorio
SMZ5003	Accesorio

Lavavajillas conectables con opción de reducción de ruido en cualquier momento vía app Home Connect, Silence on demand.

- Lavavajillas Bosch sostenibles gracias a la múltiple tecnología que incorporan. Tecnología ActiveWater consumo respetuoso de agua y energía garantizando unos resultados excelentes de limpieza.
- Home Connect: electrodomésticos con conectividad inteligente a internet para facilitar las tareas.
- Función Extra Secado: proporciona un secado extra para conseguir resultados perfectos.
- Silence on demand: pausa activa de hasta 30 min el nivel de ruido en cualquier momento a través de la app Home Connect.
- Favorito: manten el programa prelavado y disfruta de 3 configuraciones nuevas de programa y/o función habitual desde la app de Home Connect, sin renunciar a nada, o bien, elige en el propio lavavajillas si disponer del programa prelavado o del programa y/o función más habitual.

Datos técnicos

Clase de eficiencia energética:	E
Consumo de energía por 100 ciclos programa ECO:	76 kWh
Nº máx. servicios:	10
Consumo de agua programa ECO por ciclo:	8.9 l
Duración del programa:	3:40 h
Nivel de ruido:	46 dB(A) re 1 pW
Clase de nivel de ruido:	C
Tipo de construcción:	Integrable
Altura de la encimera extraíble:	0 mm
Dimensiones del aparato:	815 x 448 x 550 mm
Dimensiones de instalación necesarias (H x W x D):	815-875 x 450 x 550 mm
Fondo con puerta abierta a 90 grados:	1150 mm
Patas regulables:	Si, a todo
Ajuste máximo de las patas:	60 mm
Zócalo regulable:	Ambos, horizontal y vertical
Peso neto:	27.4 kg
Peso bruto:	29.2 kg
Potencia:	2400 W
Intensidad corriente eléctrica:	10 A
Tensión:	220-240 V
Frecuencia:	50; 60 Hz
Repair index:	8.9
Longitud del cable de alimentación eléctrica:	175.0 cm
Tipo de enchufe:	Schuko a tierra
Longitud del manguito de entrada:	165 cm
Longitud del manguito de salida:	205 cm
Código EAN:	4242005415915
Tipo de instalación:	Integrable



**Serie 2, Lavavajillas totalmente integrable, 45 cm
SPV2HKX42E**

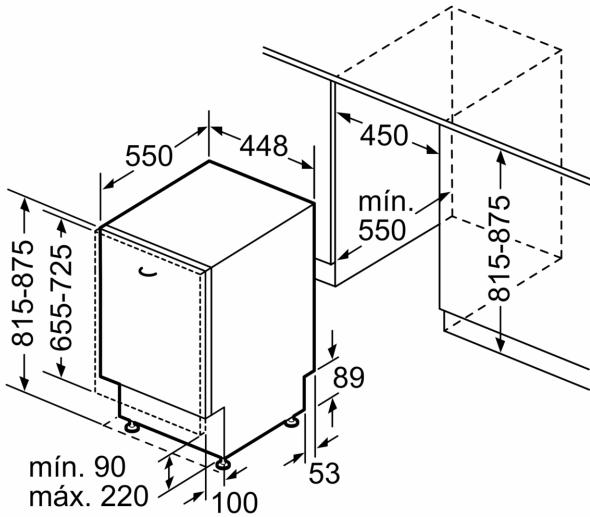

Dimensiones en mm

dimensiones en mm

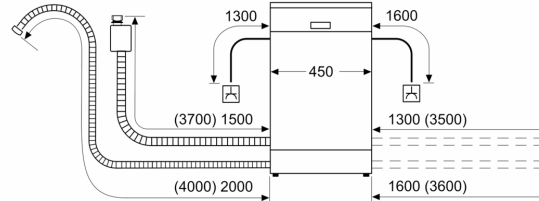

⏏ enchufe
() valores con juego de prolongación