



LF-2060 X
Cod. **02011317** EAN **8422248105231**



- Panel de **Control Mecánico**
- 3 niveles de extracción
- Capacidad de extracción máxima - mínima (Reg.(UE) nº65/2014): **195m³/h** - 107m³/h
- Nivel sonoro (Reg.(UE) nº65/2014): 56dB(A)**, máximo: 69dB(A)
- Motor tangencial. Extra silencioso. Consumo máximo de energía **65W**
- Iluminación LED E-14**
- Sistema de fácil instalación
- Filtros lavables en lavavajillas
- Acabado en inox/blanco
- Presión max. 325 Pa
- Descarga 120 mm
- Clase de eficiencia energética: C

► **Accesorios (no incluidos)**

Filtro de Carbón ActivoCod. 02846764 / EAN 8422248078276

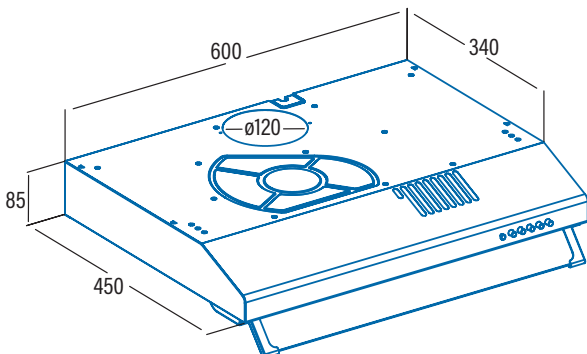

| | |
|---|----------------------|
| Código | 02011317 |
| EAN | 8422248105231 |
| Modelo | LF-2060 X |
| Tipo | Standard |
| Ficha de producto según directivas EU65/2014 - EN61591, EN60704-2-13, EN50564 | |
| AEC (Consumo de Energía Anual) (kWh/año) | 45,1 |
| EEL class (Clase de Eficiencia Energética) | C |
| FDE (Eficiencia Fluidodinámica) | 9,4 |
| FDE class (Clase de Eficiencia Fluidodinámica) | E |
| LE (Eficiencia de Iluminación) (lux/W) | 14,5 |
| LE class (Clase de Eficiencia de Iluminación) | D |
| GFE (Eficiencia de Filtrado de Grasa) | 79,6 |
| GFE Class (Clase de Eficiencia de Filtrado de Grasa) | C |
| Flujo de aire en velocidad mínima (m ³ /h) | 107,5 |
| Flujo de aire en velocidad máxima (m ³ /h) | 195,6 |
| Flujo de aire en velocidad intensiva (TURBO) (m ³ /h) | - |
| Potencia sonora en velocidad mínima (dB) | 56 |
| Potencia sonora en velocidad máxima (dB) | 69 |
| Potencia sonora en velocidad intensiva (TURBO) (dB) | - |
| Po (Consumo de Electricidad en modo Desactivado) (W) | 0 |
| Ps (Consumo de Electricidad en modo de Espera) (W) | 0 |
| Directiva Integración según EU 66/2014 | |
| f (Factor de Incremento en el Tiempo) | 1,7 |
| EEL (Eficiencia Energética) | 82,4 |
| QBEP (Flujo de aire en Punto de Máxima Eficiencia) (m ³ /h) | 116,2 |
| PBEP (Diferencia de Presión Estática en Punto de Máxima Eficiencia) (Pa) | 192 |
| WBEP (Potencia Eléctrica de entrada en Punto de Máxima Eficiencia) (W) | 66,2 |
| WL (Consumo Nominal de electricidad del sistema de Iluminación de la superficie de cocción) (W) | 5,5 |
| EMIDDLE (Iluminancia media del sistema de iluminación de la superficie de cocción) (lux) | 80 |
| Dimensiones exteriores | |
| Ancho (mm) | 600 |
| Fondo (mm) | 452 |
| Altura máxima total (mm) | 85 |
| Altura mínima total (mm) | 85 |
| Diametro de salida (mm) | 120 |
| Características | |
| Motor | LIN |
| Niveles de extracción | 3 |
| Consumo máximo motor (W) | 65 |
| Presión Máxima (Pa) | 325 |
| Presión Turbo (Pa) | - |
| Tipo de control | Mecánica |
| Desconexión automática | - |
| Indicador electrónico saturación filtro | - |
| Tipo de filtro | Metálico |
| Número de filtros antigrasa | 2 |
| Interior blindado | - |
| Iluminación | |
| Clase de lámparas | LED E-14 |
| Iluminación regulable en intensidad | - |
| Nº de lámparas | 1 |
| Instalación | |
| Distancia mínima a una placa de cocción eléctrica (mm) | 550 |
| Distancia mínima a una placa de cocción de gas (mm) | 650 |
| Instalación con salida de aire al exterior / recirculación | AMBAS |
| Sistema de fácil instalación | √ |
| Conexión eléctrica | |
| Potencia total de acometida (W) | 65,5 |
| Tensión nominal (V) | 220-240 |
| Frecuencia de la red (Hz) | 50 |
| Aislamiento eléctrico | CLASE I |
| Clavija | - |
| Accesorios | |
| Extension tubo superior | - |
| Tubos decorativos blancos | - |
| Tubos decorativos negros | - |
| Embelecedor Islas | - |
| Válvula antirretorno | 02849002 |
| Filtro metálico MAX PRO | - |
| Filtro metálico | 02833170 |
| Filtro DUAL (metálico + carbón activo) | - |
| Filtros carbón activo | 02846764 |
| Tubo flexible silenciador | - |